

THE NEW VALUE FRONTIER



# V series

狭額縁・センター振り分け・単一電源の産業用液晶ディスプレイ  
LCD module industrial applications — Narrower dead space,  
Symmetrical design (Horizontal), Single power source.

<http://global.kyocera.com/lcd>

※画面ははめ込み合成です。

## 特長 Benefits

- 狭額縁  
Narrower dead space
- センター振り分け  
Symmetrical design (Horizontal)
- 単一電源 (3.3V or 5.0V)  
Single power source
- 長寿命CFL  
Long life backlight
- 高輝度  
High brightness
- 高彩色  
Superior color

## 製品一覧 Product Lines

Display size	12cm (4.7型)	14cm (5.7型)	16cm (6.2型)	19cm (7.5型)	23cm (8.9型)
1/4 VGA	●	●			
1/2 VGA			●		●
VGA				●	
With Touch Panel (T/P)	●	●	●		
Monochrome STN		●			
TFT		●			
With Serial Inter Face (I/F)		●			

## 外形図 Drawing

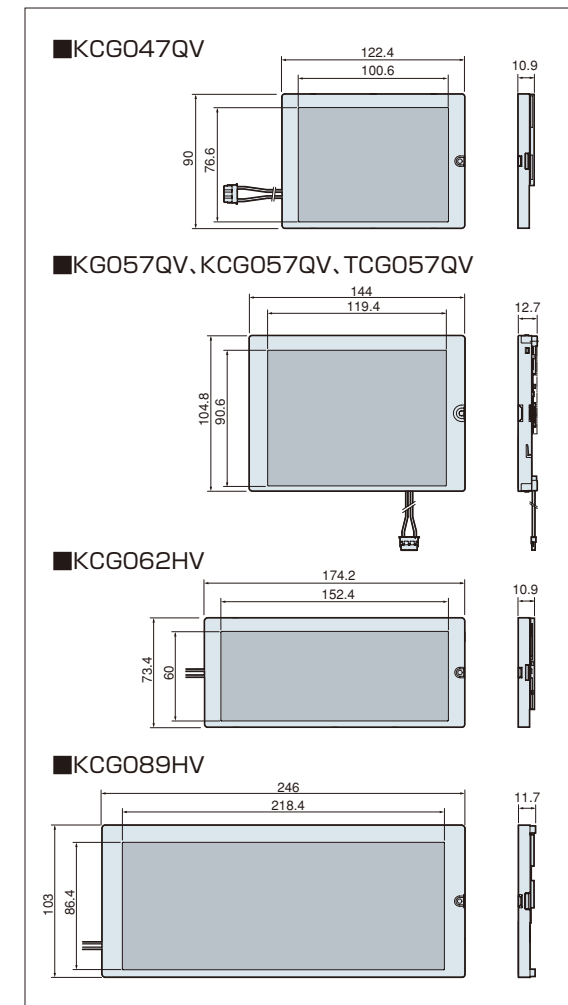

## 仕様 Specification

製品名 Model Name	ドット数 Dot Format	ドットピッチ Dot Pitch (mm)	外形寸法 Outline Dimensions(mm)	質量 Mass (g)	Note
KCG047QV	(320×RGB)×240	0.1×0.3	122.4×90.0×7.6	120	
KG057QV	320×240	0.36×0.36	144.0×104.8×12.7	175	Monochrome
KCG057QV	(320×RGB)×240	0.12×0.36	144.0×104.8×12.7	175	Color STN
TCG057QV	(320×RGB)×240	0.12×0.36	144.0×104.8×12.7	200	TFT
KCG062HV	(640×RGB)×240	0.077×0.231	174.2×73.4×7.6	135	
KCG075VG	(640×RGB)×480	0.079×0.237	TBD	TBD	Under Planning
KCG089HV	(640×RGB)×240	0.11×0.33	246.0×103.0×11.7	250	
KSSM-QVGA	(320×RGB)×240	0.12×0.36	146.0×137.0×39.6	800	With Serial I/F & T/P

※透過型、タッチパネルなし (KSSM-QVGA除く) の仕様で記載しております。  
 This spec is transmissive, without touch panel. KSSM-QVGA's spec is with touch panel.

※品種、規格値などは、改良のため予告なく変更する場合がございますのでご了承ください。  
 Product name and specifications are subject to change without prior notice for further improvement.

※ご使用に際しましては、取扱説明書または仕様書の取り扱い注意事項をご覧ください。  
 Always read precaution in use when working with LCDs.

※このリーフレットの内容は2003年9月現在のものです。  
 This leaflet is as of September, 2003.



### 液晶事業部

〒612-8501 京都市伏見区竹田鳥羽殿町6番地  
 TEL:075-604-3400 FAX:075-604-3401  
<http://www.kyocera.co.jp/lcd>

■ 東北 営業所 : TEL. 022-223-7222 FAX. 022-223-6812  
 ■ 東京 営業所 : TEL. 03-3274-1541 FAX. 03-3274-1548  
 ■ 立川 営業所 : TEL. 042-525-2191 FAX. 042-524-1631  
 ■ 松本 営業所 : TEL. 0263-36-2431 FAX. 0263-36-2432  
 ■ 名古屋 営業所 : TEL. 052-962-7417 FAX. 052-962-7428  
 ■ 関西 営業所 : TEL. 075-604-3405 FAX. 075-604-3401  
 ■ 海外 営業 : TEL. 075-604-3751 FAX. 075-604-3401

■ KYOCERA INDUSTRIAL CERAMICS CORPORATION (USA)  
 Phone(Toll Free):1-800-826-0527 Phone:1-360-696-8950 Fax:1-360-750-6184  
 ■ KYOCERA FINECERAMICS GmbH(GERMANY)  
 Phone:49-711-939-3418 Fax:49-711-939-3450  
 ■ KYOCERA FINECERAMICS S.A.(FRANCE)  
 Phone:33-1-4512-0239 Fax:33-1-4686-0133  
 ■ KYOCERA FINECERAMICS LTD.(UK)  
 Phone:44-1252-77-6000 Fax:44-1252-77-6010

■ KYOCERA ASIA PACIFIC PTE. LTD. Taipei Branch(TAIWAN)  
 Phone:886-2-2555-3609 Fax:886-2-2559-4131  
 ■ KYOCERA ASIA PACIFIC LTD.(HONG KONG)  
 Phone:852-2723-7183 Fax:852-2724-4501  
 ■ KYOCERA ASIA PACIFIC PTE. LTD.(SINGAPORE)  
 Phone:65-6271-0500 Fax65-6271-0600