

水晶ブランク

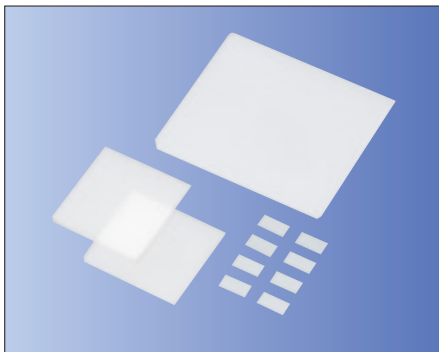

■特長

- 高精度な小型振動子用水晶ブランク

■標準用途

- 水晶振動子用ブランク

■ウエハー

形名	基本周波数	外形サイズ(mm)	厚み	表面仕上げ	主面角度
1" 角板	—	25.4×25.4	0.045 min.	#4000/ ポリッシュ	ご指定角度±15"
2" 角板	—	50.8×50.8	0.085 min.	#4000/ ポリッシュ	ご指定角度±30"
3" 角板	—	76.2×76.2	0.200 min.	#4000/ ポリッシュ	ご指定角度±60"

※上記以外の寸法、厚みなど、ご要望を頂ければ検討致します。

■短冊系

形名	基本周波数	外形サイズ(mm)	表面仕上げ	主面角度	輪郭仕上げ
L1.4 ブランク	20MHz ~ 80MHz	長辺 1.4	#4000/ ポリッシュ	ご指定角度±15"	#4000
L2.0 ブランク	12MHz ~ 80MHz	長辺 2.0	#4000/ ポリッシュ	ご指定角度±15"	#4000
L3.5 ブランク	10MHz ~ 80MHz	長辺 3.5	#4000/ ポリッシュ	ご指定角度±15"	#4000

※上記以外の寸法、厚みなど、ご要望を頂ければ検討致します。

■水晶ブランクのカットアングル

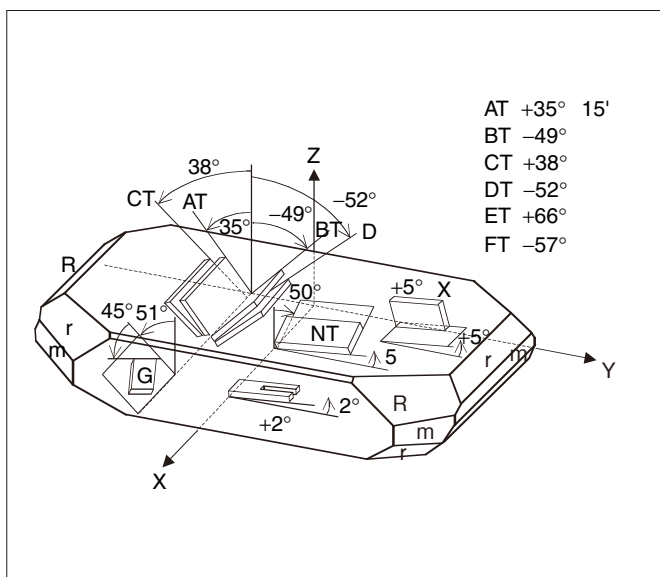

■ATカット板

