



FINESIA[®]
P R O D U C T L I S T



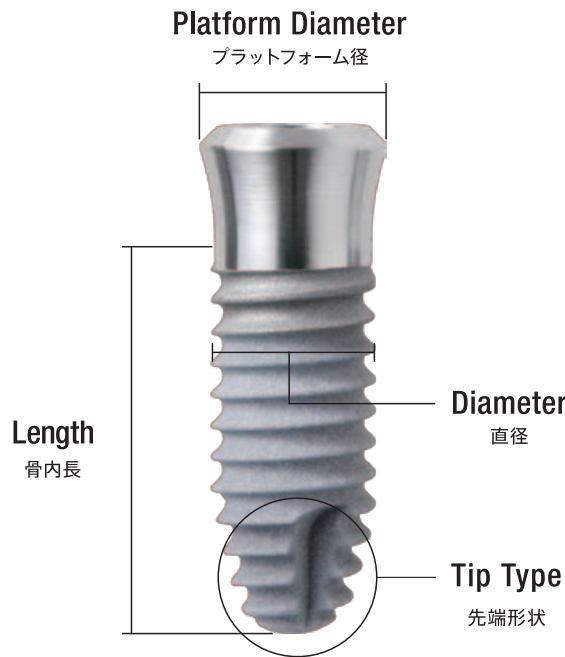

Tissue Level

FINESIA

Tissue Level



(単位:mm)

Platform プラットフォーム	RP Regular Platform	WP Wide Platform
Platform Diameter プラットフォーム径	φ 4.8	φ 6.5
Diameter 直径	φ 3.7 φ 4.2 φ 4.7	φ 4.7 φ 5.2
Tip Type 先端形状	 Tapered type (TP)	or  Straight type (ST)
Surface 表面処理	 HA (HAコーティング)	or  AO (陽極酸化処理)
Length 骨内長	6.0 8.0 10.0 12.0 14.0	

※ 一部の製品によっては受注生産品が含まれます。

Prosthetic Parts

上部構造パーツ

Tissue Level

System Tree

◆...RP ◆...WP



Impression Parts & Analog

印象用パーツ & アナログ

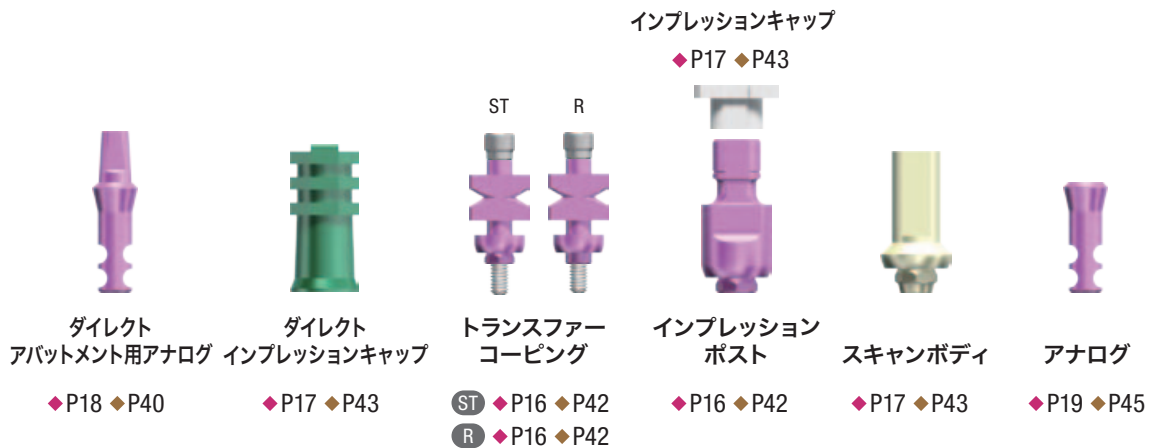

Cover Screw & Healing AB

カバースクリュー & ヒーリングアバットメント

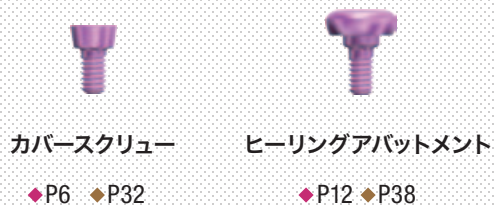



シリンダースクリュー

◆P8 ◆P34



スプリント
ヒーリングキャップ
◆P7 ◆P33

テンポラリーシリンダー
ST ◆P7 ◆P33
R ◆P7 ◆P33

ゴールドシリンダー
ST ◆P8 ◆P34
R ◆P8 ◆P34



キャストオン
アバットメント
ST ◆P13 ◆P39
R ◆P13 ◆P39



スプリントアバットメント
◆P7 ◆P33



ボールアバットメント
◆P15 ◆P41



ロケーターアバットメント
◆P22 ◆P48

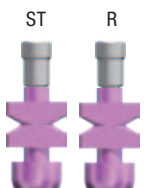

スプリントアバットメント用
トランスファーコーピング
ST ◆P9 ◆P35
R ◆P9 ◆P35



スプリントアバットメント用
インプレッションポスト
ST ◆P10 ◆P36
R ◆P10 ◆P36



スプリントアバットメント用
スキャンボディ
◆P11 ◆P37



スプリントアバットメント用
アナログ
◆P18 ◆P44



ボールアバットメント
アナログ
◆P20 ◆P46



ロケーターフィメール
アナログ
P66

Implants

インプラント



HA テーパー
◆P2 ◆P28



HA ストレート
◆P3 ◆P29



AO テーパー
◆P4 ◆P30



AO ストレート
◆P5 ◆P31

(ST: 単冠用、R: 連結冠用)

Tissue Level

RP

Regular Platform

ϕ 3.7 ϕ 4.2 ϕ 4.7

インプラント



TL HA TP RP

Tapered type

Diameter ϕ 3.7					単位:mm
Length	HA	H1	商品名	商品コード	
8.0	6.0	2.5	FTL-HA-37-8TP-25RP	BCD012331	
10.0	8.0		FTL-HA-37-10TP-25RP	BCD012332	
12.0	10.0		FTL-HA-37-12TP-25RP	BCD012333	
14.0	12.0		FTL-HA-37-14TP-25RP	BCD012334	
8.0	6.0	3.5	FTL-HA-37-8TP-35RP	BCD012337	*
10.0	8.0		FTL-HA-37-10TP-35RP	BCD012338	*
12.0	10.0		FTL-HA-37-12TP-35RP	BCD012339	*
14.0	12.0		FTL-HA-37-14TP-35RP	BCD012340	*

Diameter ϕ 4.2					単位:mm
Length	HA	H1	商品名	商品コード	
8.0	6.0	2.5	FTL-HA-42-8TP-25RP	BCD012349	
10.0	8.0		FTL-HA-42-10TP-25RP	BCD012350	
12.0	10.0		FTL-HA-42-12TP-25RP	BCD012351	
14.0	12.0		FTL-HA-42-14TP-25RP	BCD012352	
8.0	6.0	3.5	FTL-HA-42-8TP-35RP	BCD012355	*
10.0	8.0		FTL-HA-42-10TP-35RP	BCD012356	*
12.0	10.0		FTL-HA-42-12TP-35RP	BCD012357	*
14.0	12.0		FTL-HA-42-14TP-35RP	BCD012358	*

Diameter ϕ 4.7					単位:mm
Length	HA	H1	商品名	商品コード	
8.0	6.0	2.5	FTL-HA-47-8TP-25RP	BCD012385	
10.0	8.0		FTL-HA-47-10TP-25RP	BCD012386	
12.0	10.0		FTL-HA-47-12TP-25RP	BCD012387	
8.0	6.0	3.5	FTL-HA-47-8TP-35RP	BCD012391	*
10.0	8.0		FTL-HA-47-10TP-35RP	BCD012392	*
12.0	10.0		FTL-HA-47-12TP-35RP	BCD012393	*

Diameter = (直径) Length = (骨内長) ※受注生産品

(カバースクリュー1個同梱)



表面処理 HA
Hydroxyapatite (ハイドロキシアパタイト)

※受注生産品の納期は各営業担当にご確認ください。

RP
WP
インプラメント
FINESIA TL

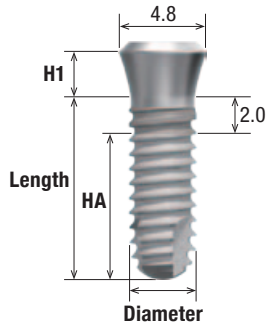

TL HA ST RP

Straight type

Diameter ϕ 3.7 単位:mm

Length	HA	H1	商品名	商品コード
6.0	4.0		FTL-HA-37-6ST-25RP	BCD012220
8.0	6.0		FTL-HA-37-8ST-25RP	BCD012221
10.0	8.0	2.5	FTL-HA-37-10ST-25RP	BCD012222
12.0	10.0		FTL-HA-37-12ST-25RP	BCD012223
14.0	12.0		FTL-HA-37-14ST-25RP	BCD012224

6.0	4.0		FTL-HA-37-6ST-35RP	BCD012226 ※
8.0	6.0		FTL-HA-37-8ST-35RP	BCD012227 ※
10.0	8.0	3.5	FTL-HA-37-10ST-35RP	BCD012228 ※
12.0	10.0		FTL-HA-37-12ST-35RP	BCD012229 ※
14.0	12.0		FTL-HA-37-14ST-35RP	BCD012230 ※

Diameter ϕ 4.2 単位:mm

Length	HA	H1	商品名	商品コード
6.0	4.0		FTL-HA-42-6ST-25RP	BCD012238
8.0	6.0		FTL-HA-42-8ST-25RP	BCD012239
10.0	8.0	2.5	FTL-HA-42-10ST-25RP	BCD012240
12.0	10.0		FTL-HA-42-12ST-25RP	BCD012241
14.0	12.0		FTL-HA-42-14ST-25RP	BCD012242

6.0	4.0		FTL-HA-42-6ST-35RP	BCD012244 ※
8.0	6.0		FTL-HA-42-8ST-35RP	BCD012245 ※
10.0	8.0	3.5	FTL-HA-42-10ST-35RP	BCD012246 ※
12.0	10.0		FTL-HA-42-12ST-35RP	BCD012247 ※
14.0	12.0		FTL-HA-42-14ST-35RP	BCD012248 ※

Diameter ϕ 4.7 単位:mm

Length	HA	H1	商品名	商品コード
6.0	4.0		FTL-HA-47-6ST-25RP	BCD012274
8.0	6.0	2.5	FTL-HA-47-8ST-25RP	BCD012275
10.0	8.0		FTL-HA-47-10ST-25RP	BCD012276
12.0	10.0		FTL-HA-47-12ST-25RP	BCD012277

6.0	4.0		FTL-HA-47-6ST-35RP	BCD012280 ※
8.0	6.0	3.5	FTL-HA-47-8ST-35RP	BCD012281 ※
10.0	8.0		FTL-HA-47-10ST-35RP	BCD012282 ※
12.0	10.0		FTL-HA-47-12ST-35RP	BCD012283 ※

Diameter = (直径) Length = (骨内長)
(カバースクリュー1個同梱)

※受注生產品



表面処理 HA
Hydroxyapatite (ハイドロキシアパタイト)

※受注生產品の納期は各営業担当にご確認ください。

RP

WP

インスツルメント

FINESIA TL

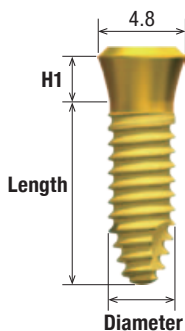

TL AO TP RP

Tapered type

Diameter ϕ 3.7 単位:mm

Length	H1	商品名	商品コード
8.0	2.5	FTL-AO-37-8TP-25RP	BCD012111
10.0		FTL-AO-37-10TP-25RP	BCD012112
12.0		FTL-AO-37-12TP-25RP	BCD012113
14.0		FTL-AO-37-14TP-25RP	BCD012114

8.0	3.5	FTL-AO-37-8TP-35RP	BCD012117 ※
10.0		FTL-AO-37-10TP-35RP	BCD012118 ※
12.0		FTL-AO-37-12TP-35RP	BCD012119 ※
14.0		FTL-AO-37-14TP-35RP	BCD012120 ※

Diameter ϕ 4.2 単位:mm

Length	H1	商品名	商品コード
8.0	2.5	FTL-AO-42-8TP-25RP	BCD012129
10.0		FTL-AO-42-10TP-25RP	BCD012130
12.0		FTL-AO-42-12TP-25RP	BCD012131
14.0		FTL-AO-42-14TP-25RP	BCD012132

8.0	3.5	FTL-AO-42-8TP-35RP	BCD012135 ※
10.0		FTL-AO-42-10TP-35RP	BCD012136 ※
12.0		FTL-AO-42-12TP-35RP	BCD012137 ※
14.0		FTL-AO-42-14TP-35RP	BCD012138 ※

Diameter ϕ 4.7 単位:mm

Length	H1	商品名	商品コード
8.0	2.5	FTL-AO-47-8TP-25RP	BCD012165
10.0		FTL-AO-47-10TP-25RP	BCD012166
12.0		FTL-AO-47-12TP-25RP	BCD012167

8.0	3.5	FTL-AO-47-8TP-35RP	BCD012171 ※
10.0		FTL-AO-47-10TP-35RP	BCD012172 ※
12.0		FTL-AO-47-12TP-35RP	BCD012173 ※

Diameter = (直径) Length = (骨内長) ※受注生産品

(カバースクリュー1個同梱)



表面処理 AO
Anode Oxidization (陽極酸化)

※受注生産品の納期は各営業担当にご確認ください。

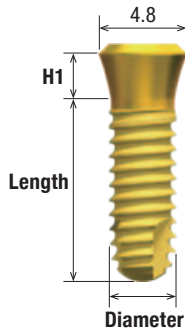

TL AO ST RP

Straight type

Diameter ϕ 3.7 単位:mm			
Length	H1	商品名	商品コード
6.0	2.5	FTL-AO-37-6ST-25RP	BCD012000
8.0		FTL-AO-37-8ST-25RP	BCD012001
10.0		FTL-AO-37-10ST-25RP	BCD012002
12.0		FTL-AO-37-12ST-25RP	BCD012003
14.0		FTL-AO-37-14ST-25RP	BCD012004

6.0	3.5	FTL-AO-37-6ST-35RP	BCD012006 ※
8.0		FTL-AO-37-8ST-35RP	BCD012007 ※
10.0		FTL-AO-37-10ST-35RP	BCD012008 ※
12.0		FTL-AO-37-12ST-35RP	BCD012009 ※
14.0		FTL-AO-37-14ST-35RP	BCD012010 ※

Diameter ϕ 4.2 単位:mm			
Length	H1	商品名	商品コード
6.0	2.5	FTL-AO-42-6ST-25RP	BCD012018
8.0		FTL-AO-42-8ST-25RP	BCD012019
10.0		FTL-AO-42-10ST-25RP	BCD012020
12.0		FTL-AO-42-12ST-25RP	BCD012021
14.0		FTL-AO-42-14ST-25RP	BCD012022

6.0	3.5	FTL-AO-42-6ST-35RP	BCD012024 ※
8.0		FTL-AO-42-8ST-35RP	BCD012025 ※
10.0		FTL-AO-42-10ST-35RP	BCD012026 ※
12.0		FTL-AO-42-12ST-35RP	BCD012027 ※
14.0		FTL-AO-42-14ST-35RP	BCD012028 ※

Diameter ϕ 4.7 単位:mm			
Length	H1	商品名	商品コード
6.0	2.5	FTL-AO-47-6ST-25RP	BCD012054
8.0		FTL-AO-47-8ST-25RP	BCD012055
10.0		FTL-AO-47-10ST-25RP	BCD012056
12.0		FTL-AO-47-12ST-25RP	BCD012057

6.0	3.5	FTL-AO-47-6ST-35RP	BCD012060 ※
8.0		FTL-AO-47-8ST-35RP	BCD012061 ※
10.0		FTL-AO-47-10ST-35RP	BCD012062 ※
12.0		FTL-AO-47-12ST-35RP	BCD012063 ※

Diameter = (直径) Length = (骨内長)
(カバースクリュー1個同梱)

※受注生産品



表面処理 AO
Anode Oxidization (陽極酸化)

※受注生産品の納期は各営業担当にご確認ください。

キャップ

カバースクリュー

免荷期間中のインプラント体を封鎖して保護します。

ϕ 3.7/4.2/4.7 インプラント用		単位:mm
商品名	商品コード	
FTL-COVER SCR-RP	BCD013000	



HEXALO DRIVER

アバットメント、上部構造、印象パーツ

スプリントアバットメント

スクリュー固定式補綴物に対応する上部構造パーツです。

ϕ 3.7/4.2/4.7 インプラント用 単位:mm

商品名	商品コード
FTL-SP AB-RP	BCD013114

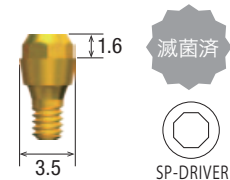

スプリントヒーリングキャップ

最終補綴物が製作されるまでの間、スプリントアバットメントに装着します。

ϕ 3.7/4.2/4.7 インプラント用 単位:mm

商品名	商品コード
FTL-SP HEAL CAP-RP	BCD013125

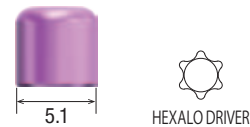

(シリンダースクリュー1本入)

テンポラリーシリンダー ST

スプリントアバットメントと組み合わせ、暫間補綴物を製作します。

ϕ 3.7/4.2/4.7 インプラント用 単位:mm

商品名	商品コード
FTL-T CYLINDER-ST-RP	BCD013120

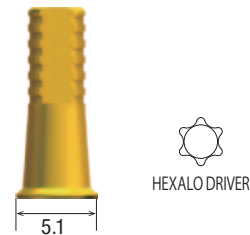

(シリンダースクリュー1本入)

(単冠用)

テンポラリーシリンダー R

スプリントアバットメントと組み合わせ、暫間補綴物を製作します。

ϕ 3.7/4.2/4.7 インプラント用 単位:mm

商品名	商品コード
FTL-T CYLINDER-R-RP	BCD013121

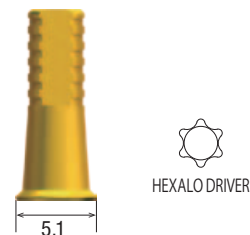

(シリンダースクリュー1本入)

(連結冠用)

ゴールドシリンダー ST

スプリントアバットメントと組み合わせ、スクリュー固定式の補綴物を製作します。

ϕ 3.7/4.2/4.7 インプラント用 単位:mm	
商品名	商品コード
FTL-G CYLINDER-ST-RP	BCD013116
(シリンダースクリュー1本入)	(単冠用)

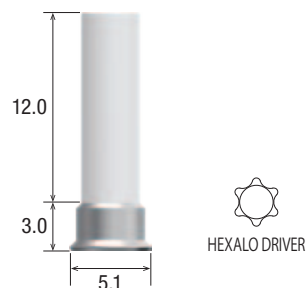

ゴールドシリンダー R

スプリントアバットメントと組み合わせ、スクリュー固定式の補綴物を製作します。

ϕ 3.7/4.2/4.7 インプラント用 単位:mm	
商品名	商品コード
FTL-G CYLINDER-R-RP	BCD013117
(シリンダースクリュー1本入)	(連結冠用)

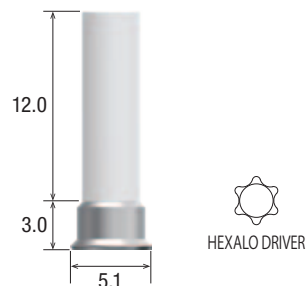

シリンダースクリュー

スプリントヒーリングキャップ、またはゴールドシリンダー、テンポラリーシリンダーで製作された補綴物をスプリントアバットメントに固定します。

ϕ 3.7/4.2/4.7 インプラント用 単位:mm	
商品名	商品コード
FTL-CYLINDER SCR	BCD013124

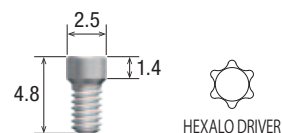

スプリントアバットメント用トランスファーコーピング ST

間接印象採得用パーツ(オープントレー用)

ϕ 3.7/4.2/4.7 インプラント用		単位:mm	
H	H	商品名	商品コード
16.0(S)	21.0(L)	FTL-SP T COP-RP-ST	BCD013325

(単冠用)

(スプリントアバットメント用トランスファーコーピング用スクリュー S, L 各1本入)

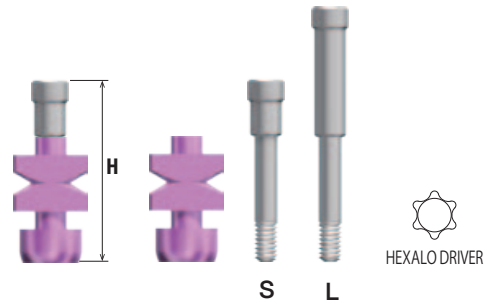

スプリントアバットメント用トランスファーコーピング R

間接印象採得用パーツ(オープントレー用)

ϕ 3.7/4.2/4.7 インプラント用		単位:mm	
H	H	商品名	商品コード
16.0(S)	21.0(L)	FTL-SP T COP-RP-R	BCD013326

(連結冠用)

(スプリントアバットメント用トランスファーコーピング用スクリュー S, L 各1本入)

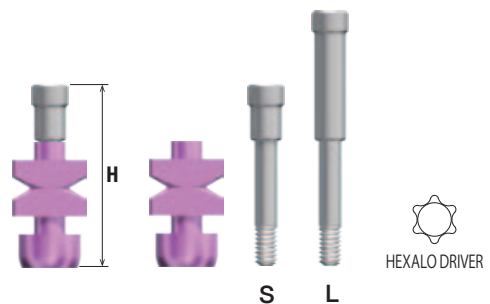

スプリントアバットメント用インプレッションポスト ST

間接印象採得用パーツ(クローズドトレイ用)

ϕ 3.7/4.2/4.7 インプラント用 単位:mm	
商品名	商品コード
FTL-SP IMP PST-RP-ST	BCD013290

(単冠用)

(スプリントアバットメント用インプレッションポスト用スクリュー1本入)
(インプレッションドライバーを使用)

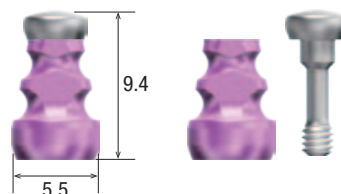

スプリントアバットメント用インプレッションポスト R

間接印象採得用パーツ(クローズドトレイ用)

ϕ 3.7/4.2/4.7 インプラント用 単位:mm	
商品名	商品コード
FTL-SP IMP PST-RP-R	BCD013291

(連結冠用)

(スプリントアバットメント用インプレッションポスト用スクリュー1本入)
(インプレッションドライバーを使用)

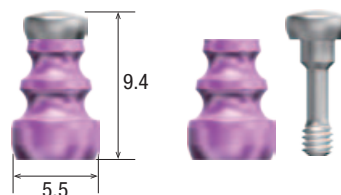

インプレッションドライバー

インプレッションポスト用スクリューの締め込み/除去に使用します。

ϕ 3.7/4.2/4.7 インプラント用 単位:mm	
商品名	商品コード
F-IMPRESSION DRIVER	BCDI11315

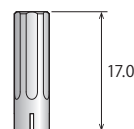

スプリントアバットメント用スキャンボディ

デジタル印象採得用パーツ(スプリントアバットメント用)

ϕ 3.7/4.2/4.7 インプラント用 単位:mm	
商品名	商品コード
FTL-SP SCANBODY-RP	BCD013305

(シリンダースクリュー別売)



HEXALO DRIVER

ヒーリングアバットメント

歯槽粘膜の治癒をはかります。

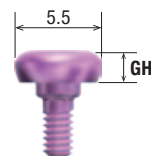

ϕ 3.7/4.2/4.7 インプラント用

単位:mm

GH	商品名	商品コード
1.5	FTL-HEAL AB-1.5-RP	BCD013010
2.0	FTL-HEAL AB-2.0-RP	BCD013011
3.0	FTL-HEAL AB-3.0-RP	BCD013012
4.5	FTL-HEAL AB-4.5-RP	BCD013013



テンポラリーアバットメント ST

レジンを築盛してプロビジョナルクラウンを製作します。

ϕ 3.7/4.2/4.7 インプラント用 単位:mm

商品名	商品コード
FTL-TEMP AB-ST-RP	BCD013060

(アバットメントスクリュー1本入)

(単冠用)

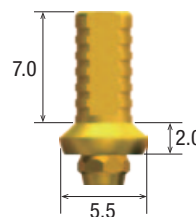

テンポラリーアバットメント R

レジンを築盛してプロビジョナルクラウンを製作します。

ϕ 3.7/4.2/4.7 インプラント用 単位:mm

商品名	商品コード
FTL-TEMP AB-R-RP	BCD013061

(アバットメントスクリュー1本入)

(連結冠用)

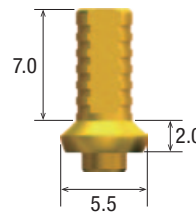

チタンベースアバットメント ST

CAD/CAMと連携し、ジルコニアアバットメントを製作します。

$\phi 3.7 / 4.2 / 4.7$ インプラント用 単位:mm	
商品名	商品コード
FTL-TI BASE AB-ST-RP	BCD013500

(アバットメントスクルー1本入)

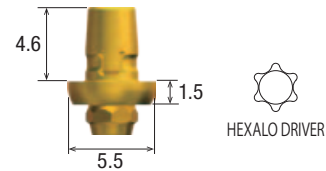

キャストオンアバットメント ST

自由度が高く、カスタムアバットメントやスクルー固定式上部構造を高精度に製作できる適応範囲の広いアバットメントです。

$\phi 3.7 / 4.2 / 4.7$ インプラント用 単位:mm	
商品名	商品コード
FTL-CAST ON AB-ST-RP	BCD013110

(アバットメントスクルー1本入)

(単冠用)

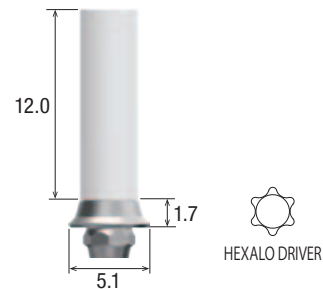

キャストオンアバットメント R

自由度が高く、カスタムアバットメントやスクルー固定式上部構造を高精度に製作できる適応範囲の広いアバットメントです。

$\phi 3.7 / 4.2 / 4.7$ インプラント用 単位:mm	
商品名	商品コード
FTL-CAST ON AB-R-RP	BCD013111

(アバットメントスクルー1本入)

(連結冠用)

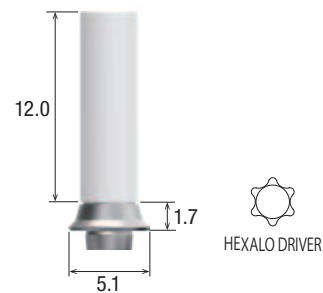

ダイレクトアバットメント

インプラント体に装着して補綴物を直接セメント合着します。

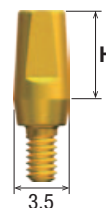

ϕ 3.7/4.2/4.7 インプラント用 単位:mm

H	商品名	商品コード
4.0	FTL-DIRECT AB-S-RP	BCD013030
5.5	FTL-DIRECT AB-M-RP	BCD013031
7.0	FTL-DIRECT AB-L-RP	BCD013032



ポストアバットメント

インプラント体に装着して補綴物を直接セメント合着します。

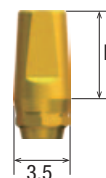

ϕ 3.7/4.2/4.7 インプラント用 単位:mm

H	商品名	商品コード
4.0	FTL-POST AB-S-RP	BCD013040
5.5	FTL-POST AB-M-RP	BCD013041
7.0	FTL-POST AB-L-RP	BCD013042



(アバットメントスクリュー1本入)

アングルアバットメント

インプラント体に装着して補綴物を直接セメント合着します。
ポスト部の傾斜はインプラント体OCTAの角に位置します。

ϕ 3.7/4.2/4.7 インプラント用 単位:mm

商品名	商品コード
FTL-ANGLE AB-RP	BCD013050

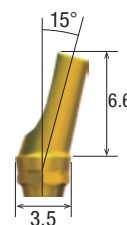

(アングルアバットメントスクリュー1本入)

アバットメントスクリュー

FINESIA TL用上部構造パーツ用のスクリューです。(スプリントアバットメントを除く)

ϕ 3.7/4.2/4.7 インプラント用 単位:mm	
商品名	商品コード
FTL-AB SCR	BCD013080

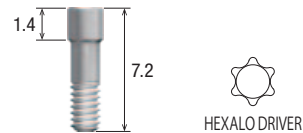

アングルアバットメントスクリュー

FINESIA TL用上部構造パーツ用のスクリューです。(アングルアバットメント用)

ϕ 3.7/4.2/4.7 インプラント用 単位:mm	
商品名	商品コード
FTL-ANGLE AB SCR	BCD013081

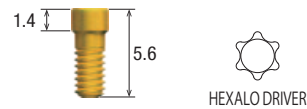

ボールアバットメント

インプラント体に装着して、ボールアタッチメント式オーバーデンチャーを製作します。
フィメールは弊社指定のダルボプラス (P21) をご使用ください。

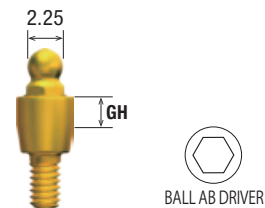

ϕ 3.7/4.2/4.7 インプラント用 単位:mm		
GH	商品名	商品コード
1.0	FTL-BALL AB-1.0-RP	BCD013091
2.0	FTL-BALL AB-2.0-RP	BCD013092
3.0	FTL-BALL AB-3.0-RP	BCD013093



トランスファーコーピング ST

間接印象採得用パーツ(オープントレー用)

ϕ 3.7/4.2/4.7 インプラント用		単位:mm	
H	H	商品名	商品コード
13.0(S)	21.5(L)	FTL-T COP-RP-ST	BCD013280

(トランスファーコーピング用スクリュー S, L 各1本入)

(単冠用)

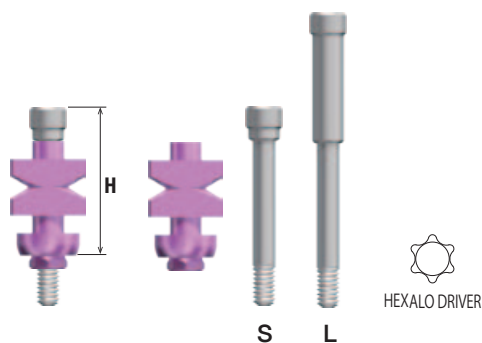

トランスファーコーピング R

間接印象採得用パーツ(オープントレー用)

ϕ 3.7/4.2/4.7 インプラント用		単位:mm	
H	H	商品名	商品コード
13.0(S)	21.5(L)	FTL-T COP-RP-R	BCD013281

(トランスファーコーピング用スクリュー S, L 各1本入)

(連結冠用)

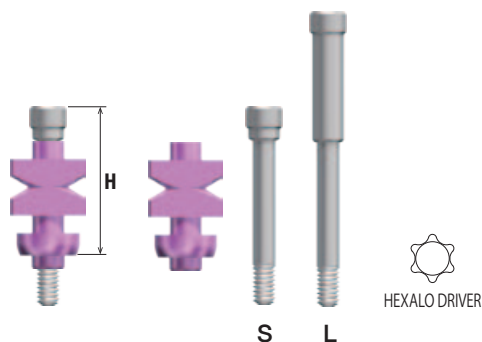

インプレッションポスト

間接印象採得用パーツ(クローズドトレイ用)

ϕ 3.7/4.2/4.7 インプラント用		単位:mm	
商品名	商品コード		
FTL-IMP POST-RP	BCD013320		

(インプレッションポスト用スクリュー1本入)

(インプレッションキャップ(別売)を組合わせてご使用ください)

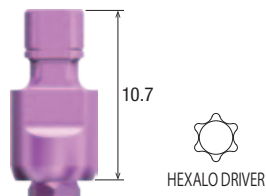

インプレッションキャップ

(インプレッションポスト用印象キャップ)

ϕ 3.7/4.2/4.7 インプラント用

商品名	商品コード
F-IMPRESSION CAP	BCD011535

(4個入)

(単回使用)



ダイレクトインプレッションキャップ

ダイレクトアバットメント用の印象キャップです。

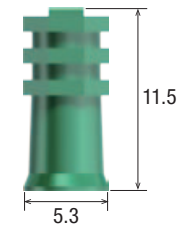

ϕ 3.7/4.2/4.7 インプラント用

単位:mm

商品名	商品コード
FTL-D IMP CAP-RP-S	BCD013380
FTL-D IMP CAP-RP-M	BCD013381
FTL-D IMP CAP-RP-L	BCD013382

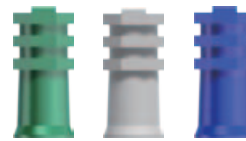

(4個入)

スキャンボディ

デジタル印象採得用パーツ

ϕ 3.7/4.2/4.7 インプラント用

単位:mm

商品名	商品コード
FTL-SCANBODY-RP	BCD013300

(アバットメントスクリュー別売)

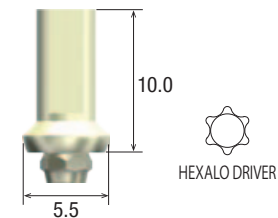

技工部品

RP
WP
インスツルメント
FINESIA TL

スプリントアバットメント用アナログ

補綴物を製作するため作業模型でダミーとして使用します。

ϕ 3.7/4.2/4.7 インプラント用 単位:mm	
商品名	商品コード
FTL-SP ANALOG-RP	BCD013210



スプリントアバットメント用ラボスクリュー

補綴物をアナログ模型上で製作する際に使用する
技工作業用スクリューです。

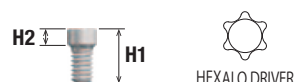

ϕ 3.7/4.2/4.7 インプラント用 単位:mm			
H1	H2	商品名	商品コード
4.8	1.4	FTL-SP LAB SCR1.4L	BCD013250
12.7	9.3	FTL-SP LAB SCR9.3L	BCD013251
17.7	14.3	FTL-SP LAB SCR14.3L	BCD013252
22.7	19.3	FTL-SP LAB SCR19.3L	BCD013253

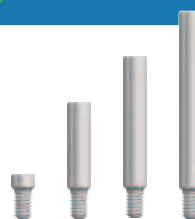

ダイレクトアバットメント用アナログ

補綴物を製作するため作業模型でダミーとして使用します。

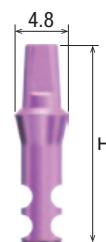

ϕ 3.7/4.2/4.7 インプラント用 単位:mm		
H	商品名	商品コード
16.0	FTL-D-ANALOG-RP-S	BCD013220
17.5	FTL-D-ANALOG-RP-M	BCD013221
19.0	FTL-D-ANALOG-RP-L	BCD013222



アナログ RP

補綴物を製作するため作業模型でダミーとして使用します。

ϕ 3.7/4.2/4.7 インプラント用 単位:mm	
商品名	商品コード
FTL-ANALOG-RP-L	BCD013202

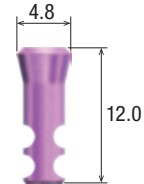

ラボスクリュー

補綴物をアナログ模型上で製作する際に使用する
技工作業用スクリューです。

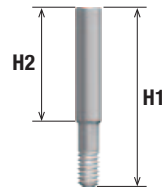

ϕ 3.7/4.2/4.7 インプラント用 単位:mm			
H1	H2	商品名	商品コード
7.2	1.4	FTL-LAB SCR 1.4L	BCD013230
15.8	10.0	FTL-LAB SCR 10L	BCD013231
20.8	15.0	FTL-LAB SCR 15L	BCD013232
25.8	20.0	FTL-LAB SCR 20L	BCD013233

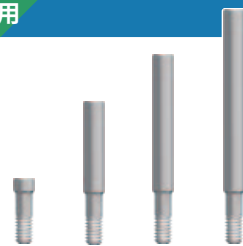

アングルラボスクリュー

補綴物をアナログ模型上で製作する際に使用する
技工作業用スクリューです。(アングルアバットメント用)

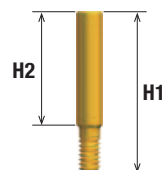

ϕ 3.7/4.2/4.7 インプラント用 単位:mm			
H1	H2	商品名	商品コード
5.6	1.4	FTL-AN LAB SCR 1.4L	BCD013240
14.2	10.0	FTL-AN LAB SCR 10L	BCD013241
19.2	15.0	FTL-AN LAB SCR 15L	BCD013242
24.2	20.0	FTL-AN LAB SCR 20L	BCD013243



ボールアバットメントアナログ

補綴物を製作するため作業模型でダミーとして使用します。

ϕ 3.7/4.2/4.7 インプラント用 単位:mm	
商品名	商品コード
F-BALL AB ANALOG	BCD011415

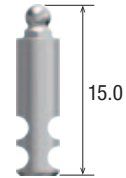

RP
WP
インプラント

FINESIA TL

ダルボ関連パーツ

 ϕ 3.7/4.2/4.7 (RP) ・ ϕ 4.7/5.2 (WP) 共通

商品名	商品コード	
ダルボプラス フィメール DALBO-PL FEMALE	BCD015000	
ダルボプラス フィメールハウジング DALBO-PL FM HS	BCD015001	
ダルボプラス エリプティックフィメール DALBO-PL EL FEMALE	BCD015002	
ダルボプラス エリプティックフィメールハウジング DALBO-PL EL FM HS	BCD015003	
ラメラテンションインサート LAMELLAE INSERT E	BCD015004	
ラメラテンションインサートチューニングソフト LAMELLAE INSERT SF	BCD015005	
ラメラテンションインサートチューニング LAMELLAE INSERT TN	BCD015006	
ダルボディプリケーションエイド DUPLICATION AID	BCD015007	
スペーサーディスク SPACER DISC	BCD015008	
ヒーティングロッド HEATING ROD	BCDI11400	
スクリュードライバー/アクチベーター LM DRIVER/ACTIVATOR	BCDI11401	
フィメールゲージ FEMALE GAUGE	BCD015009	

製造販売元 大信貿易株式会社

RP

WP

インストゥルメント

FINESIA TL

ロケーター関連

FINESIA TL LOCATOR アバットメント

インプラント体に装着して、LOCATOR アタッチメント式の
オーバーデンチャーを製作します。

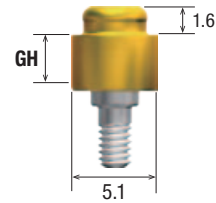

ϕ 3.7/4.2/4.7 インプラント用

単位:mm

GH	商品名	商品コード
1.0	FTL-LOC AB-1.0-RP	BCD015070
2.0	FTL-LOC AB-2.0-RP	BCD015071
3.0	FTL-LOC AB-3.0-RP	BCD015072

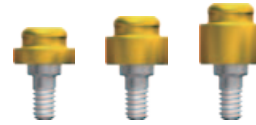

LOCATOR アバットメントの選択

プローブ等で歯肉の厚みを計測し、アバットメントのカフ高さ (GH) を選択します。
アバットメントの上部 1.5mm が歯肉縁上にできるようにアバットメントの
カフ高さ (GH) を選択します。

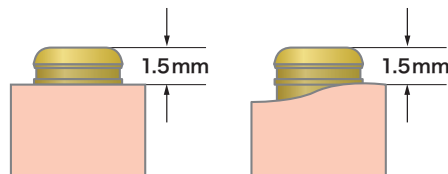

LOCATOR リプレースメントメールセット

LOCATOR EXTリプレースメントメールセット

インプラント間角度が10°~20°の傾斜時に使用するリプレースメントメールが同梱されています。

ϕ 3.7/4.2/4.7 インプラント用

商品名	商品コード
LOC EXT MALE SET 2P	BCD015101

(各2個入)



LOCATOR リプレースメントメール

LOCATOR リプレースメントメールセット

インプラント間角度が0°~10°の傾斜時に使用するリプレースメントメールが同梱されています。

ϕ 3.7/4.2/4.7 インプラント用

商品名	商品コード
LOC MALE SET 2P	BCD015103

(各2個入)



LOCATOR リプレースメントメール

LOCATOR リプレースメントメール (単品)

LOCATOR デンチャーキャップと組み合わせ、義歯内に取り込みます。
 LOCATOR リプレースメントメールは適応角度および維持力によって色分けされています。

LOCATOR リプレースメントメールグレー

φ3.7/4.2/4.7 インプラント用			
維持力(目安): 0kg	商品名	商品コード	
	LOC MALE GRAY 4P	BCD015121	

(4個入)

LOCATOR リプレースメントメールレッド

φ3.7/4.2/4.7 インプラント用			
維持力(目安): 0.45kg	商品名	商品コード	
	LOC MALE RED 4P	BCD015123	

(4個入)

LOCATOR リプレースメントメールオレンジ

φ3.7/4.2/4.7 インプラント用			
維持力(目安): 0.91kg	商品名	商品コード	
	LOC MALE ORANGE 4P	BCD015125	

(4個入)

LOCATOR リプレースメントメールグリーン

φ3.7/4.2/4.7 インプラント用			
維持力(目安): 1.82kg	商品名	商品コード	
	LOC MALE GREEN 4P	BCD015127	

(4個入)

RP
WP
インプラント

FINESIA TL

LOCATOR リプレースメントメールブルー

φ3.7/4.2/4.7 インプラント用

維持力(目安): 0.68kg	商品名	商品コード	
	LOC MALE BLUE 4P	BCD015129	

(4個入)

LOCATOR リプレースメントメールピンク

φ3.7/4.2/4.7 インプラント用

維持力(目安): 1.36kg	商品名	商品コード	
	LOC MALE PINK 4P	BCD015131	

(4個入)

LOCATOR リプレースメントメールクリア

φ3.7/4.2/4.7 インプラント用

維持力(目安): 2.27kg	商品名	商品コード	
	LOC MALE CLEAR 4P	BCD015133	

(4個入)

LOCATOR ブラックプロセッシングリプレースメントメール

LOCATOR リプレースメントメール装着までの間 LOCATOR デンチャーキャップに装着し、LOCATOR デンチャーキャップの内部を保護します。

ϕ 3.7/4.2/4.7 インプラント用

商品名	商品コード
LOC BLK PR MALE 4P	BCD015107



(4個入)

LOCATOR ブロックアウトスペーサー

LOCATOR アバットメントに装着し、義歯取り込み時に LOCATOR デンチャーキャップ内部にレジンが入るのを防ぎます。

ϕ 3.7/4.2/4.7 インプラント用

商品名	商品コード
LOC BO SPACER 20P	BCD015108



(20個入)

Tissue Level

WP

Wide Platform

ϕ 4.7 ϕ 5.2

インプラント



TL HA TP WP

Tapered type

Diameter ϕ 4.7					単位: mm
Length	HA	H1	商品名	商品コード	
8.0	6.0		FTL-HA-47-8TP-25WP	BCD012403	
10.0	8.0	2.5	FTL-HA-47-10TP-25WP	BCD012404	
12.0	10.0		FTL-HA-47-12TP-25WP	BCD012405	
8.0	6.0		FTL-HA-47-8TP-35WP	BCD012409	*
10.0	8.0	3.5	FTL-HA-47-10TP-35WP	BCD012410	*
12.0	10.0		FTL-HA-47-12TP-35WP	BCD012411	*

Diameter ϕ 5.2					単位: mm
Length	HA	H1	商品名	商品コード	
8.0	6.0		FTL-HA-52-8TP-25WP	BCD012421	
10.0	8.0	2.5	FTL-HA-52-10TP-25WP	BCD012422	
12.0	10.0		FTL-HA-52-12TP-25WP	BCD012423	
8.0	6.0		FTL-HA-52-8TP-35WP	BCD012427	*
10.0	8.0	3.5	FTL-HA-52-10TP-35WP	BCD012428	*
12.0	10.0		FTL-HA-52-12TP-35WP	BCD012429	*

Diameter = (直径) Length = (骨内長) ※受注生産品

(カバースクリュー1個同梱)



表面処理 **HA**
Hydroxyapatite (ハイドロキシアパタイト)

※受注生産品の納期は各営業担当にご確認ください。

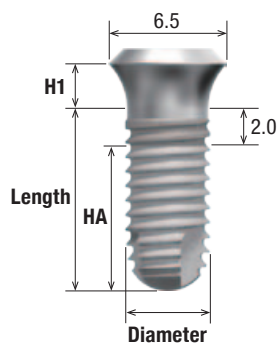

TL HA ST WP

Straight type

Diameter ϕ 4.7				
単位:mm				
Length	HA	H1	商品名	商品コード
6.0	4.0	2.5	FTL-HA-47-6ST-25WP	BCD012292
8.0	6.0		FTL-HA-47-8ST-25WP	BCD012293
10.0	8.0		FTL-HA-47-10ST-25WP	BCD012294
12.0	10.0		FTL-HA-47-12ST-25WP	BCD012295
6.0	4.0	3.5	FTL-HA-47-6ST-35WP	BCD012298 ※
8.0	6.0		FTL-HA-47-8ST-35WP	BCD012299 ※
10.0	8.0		FTL-HA-47-10ST-35WP	BCD012300 ※
12.0	10.0		FTL-HA-47-12ST-35WP	BCD012301 ※

Diameter ϕ 5.2				
単位:mm				
Length	HA	H1	商品名	商品コード
6.0	4.0	2.5	FTL-HA-52-6ST-25WP	BCD012310
8.0	6.0		FTL-HA-52-8ST-25WP	BCD012311
10.0	8.0		FTL-HA-52-10ST-25WP	BCD012312
12.0	10.0		FTL-HA-52-12ST-25WP	BCD012313
6.0	4.0	3.5	FTL-HA-52-6ST-35WP	BCD012316 ※
8.0	6.0		FTL-HA-52-8ST-35WP	BCD012317 ※
10.0	8.0		FTL-HA-52-10ST-35WP	BCD012318 ※
12.0	10.0		FTL-HA-52-12ST-35WP	BCD012319 ※

Diameter = (直径) Length = (骨内長)

※受注生産品

(カバースクリュー1個同梱)



表面処理 HA
Hydroxyapatite (ハイドロキシアパタイト)

※受注生産品の納期は各営業担当にご確認ください。

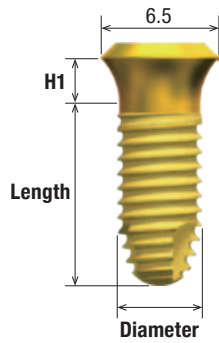

TL AO TP WP

Tapered type

Diameter ϕ 4.7 単位:mm			
Length	H1	商品名	商品コード
8.0		FTL-AO-47-8TP-25WP	BCD012183
10.0	2.5	FTL-AO-47-10TP-25WP	BCD012184
12.0		FTL-AO-47-12TP-25WP	BCD012185
8.0		FTL-AO-47-8TP-35WP	BCD012189 ※
10.0	3.5	FTL-AO-47-10TP-35WP	BCD012190 ※
12.0		FTL-AO-47-12TP-35WP	BCD012191 ※

Diameter ϕ 5.2 単位:mm			
Length	H1	商品名	商品コード
8.0		FTL-AO-52-8TP-25WP	BCD012201
10.0	2.5	FTL-AO-52-10TP-25WP	BCD012202
12.0		FTL-AO-52-12TP-25WP	BCD012203
8.0		FTL-AO-52-8TP-35WP	BCD012207 ※
10.0	3.5	FTL-AO-52-10TP-35WP	BCD012208 ※
12.0		FTL-AO-52-12TP-35WP	BCD012209 ※

Diameter = (直径) Length = (骨内長) ※受注生産品

(カバースクリュー1個同梱)



表面処理 AO
Anode Oxidization (陽極酸化)

※受注生産品の納期は各営業担当にご確認ください。

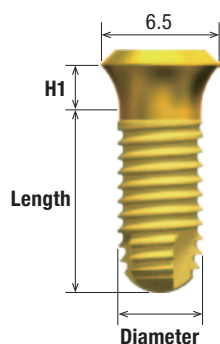

TL AO ST WP

Straight type

Diameter		ϕ 4.7		単位:mm
Length	H1	商品名	商品コード	
6.0	2.5	FTL-AO-47-6ST-25WP	BCD012072	
8.0		FTL-AO-47-8ST-25WP	BCD012073	
10.0		FTL-AO-47-10ST-25WP	BCD012074	
12.0		FTL-AO-47-12ST-25WP	BCD012075	

6.0	3.5	FTL-AO-47-6ST-35WP	BCD012078	※
8.0		FTL-AO-47-8ST-35WP	BCD012079	※
10.0		FTL-AO-47-10ST-35WP	BCD012080	※
12.0		FTL-AO-47-12ST-35WP	BCD012081	※

Diameter		ϕ 5.2		単位:mm
Length	H1	商品名	商品コード	
6.0	2.5	FTL-AO-52-6ST-25WP	BCD012090	
8.0		FTL-AO-52-8ST-25WP	BCD012091	
10.0		FTL-AO-52-10ST-25WP	BCD012092	
12.0		FTL-AO-52-12ST-25WP	BCD012093	
6.0	3.5	FTL-AO-52-6ST-35WP	BCD012096	※
8.0		FTL-AO-52-8ST-35WP	BCD012097	※
10.0		FTL-AO-52-10ST-35WP	BCD012098	※
12.0		FTL-AO-52-12ST-35WP	BCD012099	※

Diameter = (直径) Length = (骨内長)

※受注生産品

(カバースクリュー1個同梱)

表面処理 AO
Anode Oxidization (陽極酸化)

※受注生産品の納期は各営業担当にご確認ください。

キャップ

カバースクリュー

免荷期間中のインプラント体を封鎖して保護します。

ϕ 4.7/5.2 インプラント用		単位:mm
商品名	商品コード	
FTL-COVER SCR-WP	BCD013001	



アバットメント、上部構造、印象パーツ

スプリントアバットメント

スクリュー固定式補綴物に対応する上部構造パーツです。

φ4.7/5.2 インプラント用 単位:mm	
商品名	商品コード
FTL-SP AB-WP	BCD013115

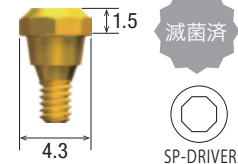

スプリントヒーリングキャップ

最終補綴物が製作されるまでの間、スプリントアバットメントに装着します。

φ4.7/5.2 インプラント用 単位:mm	
商品名	商品コード
FTL-SP HEAL CAP-WP	BCD013126

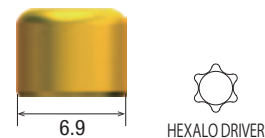

(シリンダースクリュー1本入)

テンポラリーシリンダー ST

スプリントアバットメントと組み合わせ、暫間補綴物を製作します。

φ4.7/5.2 インプラント用 単位:mm	
商品名	商品コード
FTL-T CYLINDER-ST-WP	BCD013122

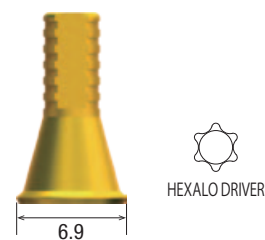

(シリンダースクリュー1本入)

(単冠用)

テンポラリーシリンダー R

スプリントアバットメントと組み合わせ、暫間補綴物を製作します。

φ4.7/5.2 インプラント用 単位:mm	
商品名	商品コード
FTL-T CYLINDER-R-WP	BCD013123

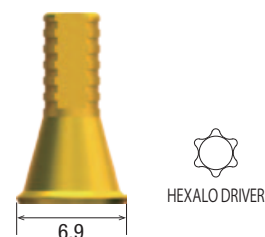

(シリンダースクリュー1本入)

(連結冠用)

ゴールドシリンダー ST

スプリントアバットメントと組み合わせ、スクリュー固定式の補綴物を製作します。

ϕ 4.7/5.2 インプラント用 単位:mm	
商品名	商品コード
FTL-G CYLINDER-ST-WP	BCD013118
(シリンダースクリュー1本入)	(単冠用)

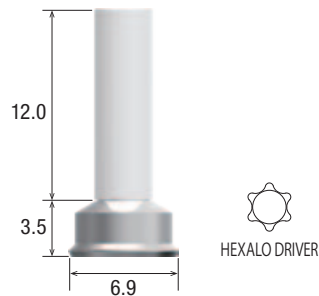

ゴールドシリンダー R

スプリントアバットメントと組み合わせ、スクリュー固定式の補綴物を製作します。

ϕ 4.7/5.2 インプラント用 単位:mm	
商品名	商品コード
FTL-G CYLINDER-R-WP	BCD013119
(シリンダースクリュー1本入)	(連結冠用)

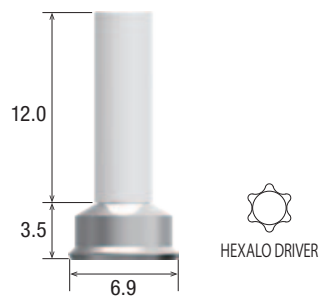

シリンダースクリュー

スプリントヒーリングキャップ、またはゴールドシリンダー、テンポラリーシリンダーで製作された補綴物をスプリントアバットメントに固定します。

ϕ 4.7/5.2 インプラント用 単位:mm	
商品名	商品コード
FTL-CYLINDER SCR	BCD013124

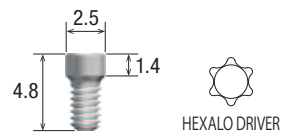

スプリントアバットメント用トランスファーコーピング ST

間接印象採得用パーツ(オープントレー用)

$\phi 4.7/5.2$ インプラント用		単位:mm	
H	H	商品名	商品コード
16.0(S)	21.0(L)	FTL-SP T COP-WP-ST	BCD013327

(単冠用)

(スプリントアバットメント用トランスファーコーピング用スクリュー S, L 各1本入)

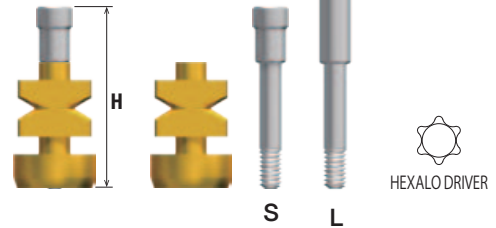

スプリントアバットメント用トランスファーコーピング R

間接印象採得用パーツ(オープントレー用)

$\phi 4.7/5.2$ インプラント用		単位:mm	
H	H	商品名	商品コード
16.0(S)	21.0(L)	FTL-SP T COP-WP-R	BCD013328

(連結冠用)

(スプリントアバットメント用トランスファーコーピング用スクリュー S, L 各1本入)

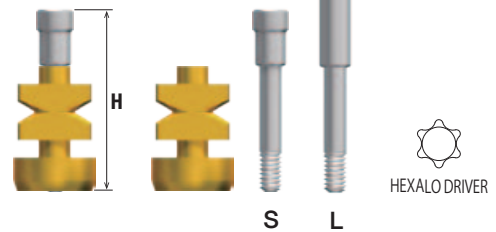

スプリントアバットメント用インプレッションポスト ST

間接印象採得用パーツ(クローズドトレー用)

ϕ 4.7/5.2 インプラント用		単位:mm
商品名	商品コード	
FTL-SP IMP PST-WP-ST	BCD013292	

(単冠用)

(スプリントアバットメント用インプレッションポスト用スクリュー1本入)
(インプレッションドライバーを使用)

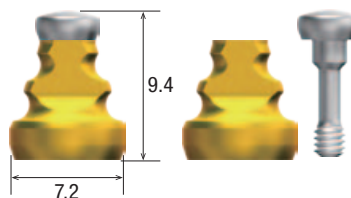

スプリントアバットメント用インプレッションポスト R

間接印象採得用パーツ(クローズドトレー用)

ϕ 4.7/5.2 インプラント用		単位:mm
商品名	商品コード	
FTL-SP IMP PST-WP-R	BCD013293	

(連結冠用)

(スプリントアバットメント用インプレッションポスト用スクリュー1本入)
(インプレッションドライバーを使用)

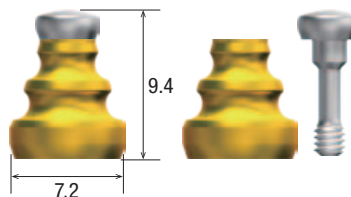

インプレッションドライバー

インプレッションポスト用スクリューの締め込み/除去に使用します。

ϕ 4.7/5.2 インプラント用		単位:mm
商品名	商品コード	
F-IMPRESSION DRIVER	BCDI11315	

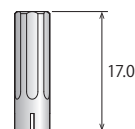

スプリントアバットメント用スキャンボディ

デジタル印象採得用パーツ(スプリントアバットメント用)

$\phi 4.7/5.2$ インプラント用		単位:mm
商品名	商品コード	
FTL-SP SCANBODY-WP	BCD013306	

(シリンダースクリュー別売)



ヒーリングアバットメント

歯槽粘膜の治癒をはかります。

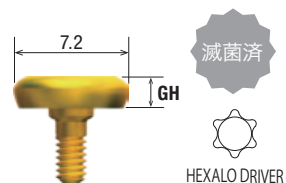

ϕ 4.7/5.2 インプラント用

単位:mm

GH	商品名	商品コード
1.5	FTL-HEAL AB-1.5-WP	BCD013014
2.0	FTL-HEAL AB-2.0-WP	BCD013015
3.0	FTL-HEAL AB-3.0-WP	BCD013016
4.5	FTL-HEAL AB-4.5-WP	BCD013017



テンポラリーアバットメント ST

レジンで築盛してプロビジョナルクラウンを製作します。

ϕ 4.7/5.2 インプラント用

単位:mm

商品名	商品コード
FTL-TEMP AB-ST-WP	BCD013062

(アバットメントスクルー1本入)

(単冠用)

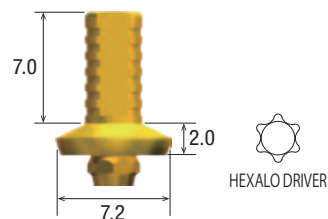

テンポラリーアバットメント R

レジンで築盛してプロビジョナルクラウンを製作します。

ϕ 4.7/5.2 インプラント用

単位:mm

商品名	商品コード
FTL-TEMP AB-R-WP	BCD013063

(アバットメントスクルー1本入)

(連結冠用)

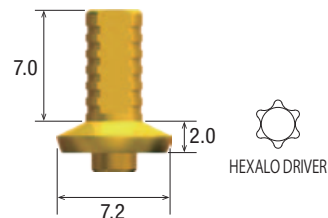

チタンベースアバットメント ST

CAD/CAMと連携し、ジルコニアアバットメントを製作します。

$\phi 4.7/5.2$ インプラント用 単位:mm	
商品名	商品コード
FTL-TI BASE AB-ST-WP	BCD013501

(アバットメントスクルー1本入)

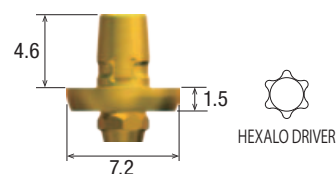

キャストオンアバットメント ST

自由度が高く、カスタムアバットメントやスクルー固定式上部構造を高精度に製作できる適応範囲の広いアバットメントです。

$\phi 4.7/5.2$ インプラント用 単位:mm	
商品名	商品コード
FTL-CAST ON AB-ST-WP	BCD013112

(アバットメントスクルー1本入) (単冠用)

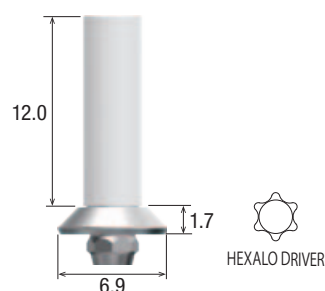

キャストオンアバットメント R

自由度が高く、カスタムアバットメントやスクルー固定式上部構造を高精度に製作できる適応範囲の広いアバットメントです。

$\phi 4.7/5.2$ インプラント用 単位:mm	
商品名	商品コード
FTL-CAST ON AB-R-WP	BCD013113

(アバットメントスクルー1本入) (連結冠用)

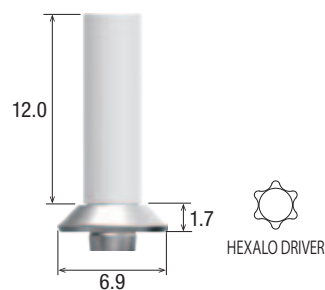

ダイレクトアバットメント

インプラント体に装着して補綴物を直接セメント合着します。

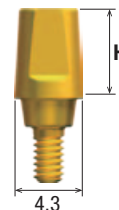

$\phi 4.7/5.2$ インプラント用 単位:mm

H	商品名	商品コード
4.0	FTL-DIRECT AB-S-WP	BCD013033
5.5	FTL-DIRECT AB-M-WP	BCD013034
7.0	FTL-DIRECT AB-L-WP	BCD013035



ポストアバットメント

インプラント体に装着して補綴物を直接セメント合着します。

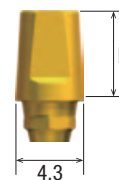

$\phi 4.7/5.2$ インプラント用 単位:mm

H	商品名	商品コード
4.0	FTL-POST AB-S-WP	BCD013043
5.5	FTL-POST AB-M-WP	BCD013044
7.0	FTL-POST AB-L-WP	BCD013045



(アバットメントスクリュー1本入)

アングルアバットメント

インプラント体に装着して補綴物を直接セメント合着します。
ポスト部の傾斜はインプラント体OCTAの角に位置します。

$\phi 4.7/5.2$ インプラント用 単位:mm

商品名	商品コード
FTL-ANGLE AB-WP	BCD013051

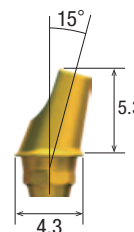

(アングルアバットメントスクリュー1本入)

アバットメントスクリュー

FINESIA TL用上部構造パーツ用のスクリューです。(スプリントアバットメントを除く)

$\phi 4.7/5.2$ インプラント用		単位:mm
商品名	商品コード	
FTL-AB SCR	BCD013080	

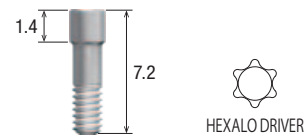

アングルアバットメントスクリュー

FINESIA TL用上部構造パーツ用のスクリューです。(アングルアバットメント用)

$\phi 4.7/5.2$ インプラント用		単位:mm
商品名	商品コード	
FTL-ANGLE AB SCR	BCD013081	

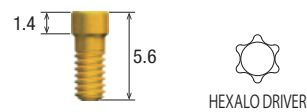

ボールアバットメント

インプラント体に装着して、ボールアタッチメント式オーバーデンチャーを製作します。
フィメールは弊社指定のダルボプラス (P47) をご使用ください。

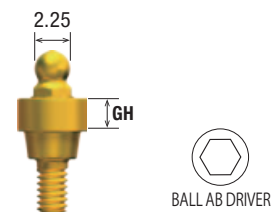

$\phi 4.7/5.2$ インプラント用			単位:mm
GH	商品名	商品コード	
1.0	FTL-BALL AB-1.0-WP	BCD013097	
2.0	FTL-BALL AB-2.0-WP	BCD013098	
3.0	FTL-BALL AB-3.0-WP	BCD013099	

トランスファーコーピング ST

間接印象採得用パーツ(オープントレー用)

$\phi 4.7/5.2$ インプラント用		単位:mm	
H	H	商品名	商品コード
13.0(S)	21.5(L)	FTL-T COP-WP-ST	BCD013282

(トランスファーコーピング用スクリュー S, L 各1本入)

(単冠用)

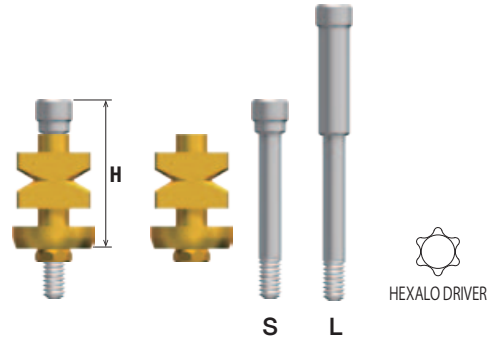

トランスファーコーピング R

間接印象採得用パーツ(オープントレー用)

$\phi 4.7/5.2$ インプラント用		単位:mm	
H	H	商品名	商品コード
13.0(S)	21.5(L)	FTL-T COP-WP-R	BCD013283

(トランスファーコーピング用スクリュー S, L 各1本入)

(連結冠用)

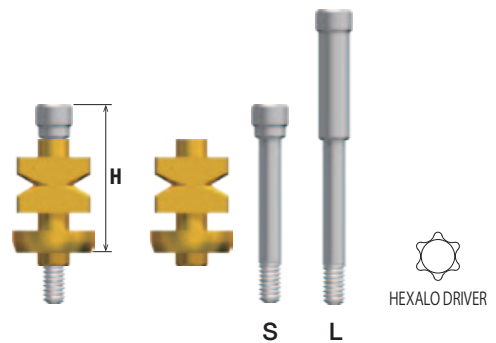

インプレッションポスト

間接印象採得用パーツ(クローズドトレイ用)

$\phi 4.7/5.2$ インプラント用		単位:mm
商品名	商品コード	
FTL-IMP POST-WP	BCD013321	

(インプレッションポスト用スクリュー1本入)

(インプレッションキャップ(別売)を組合わせてご使用ください)

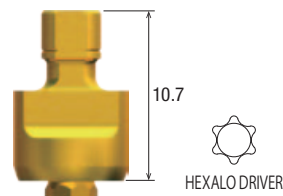

RP
WP
インプレッション
FINESIA TL

インプレッションキャップ

(インプレッションポスト用印象キャップ)

ϕ 4.7/5.2 インプラント用

商品名	商品コード
F-IMPRESSION CAP	BCD011535

(4個入)

(単回使用)



ダイレクトインプレッションキャップ

ダイレクトアバットメント用の印象キャップです。

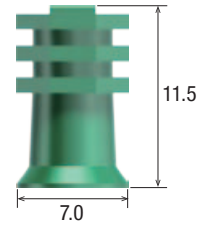

ϕ 4.7/5.2 インプラント用

単位:mm

商品名	商品コード
FTL-D IMP CAP-WP-S	BCD013383
FTL-D IMP CAP-WP-M	BCD013384
FTL-D IMP CAP-WP-L	BCD013385



(4個入)

スキャンボディ

デジタル印象採得用パーツ

ϕ 4.7/5.2 インプラント用

単位:mm

商品名	商品コード
FTL-SCANBODY-WP	BCD013301

(アバットメントスクリュー別売)

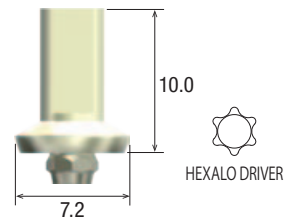

技工部品

RP
WP
インプラント
FINESIA TL

スプリントアバットメント用アナログ

補綴物を製作するため作業模型でダミーとして使用します。

ϕ 4.7/5.2 インプラント用		単位:mm
商品名	商品コード	
FTL-SP ANALOG-WP	BCD013211	

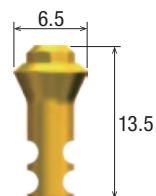

スプリントアバットメント用ラボスクリュー

補綴物をアナログ模型上で製作する際に使用する
技工作業用スクリューです。

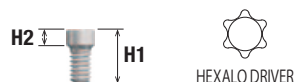

ϕ 4.7/5.2 インプラント用				単位:mm
H1	H2	商品名	商品コード	
4.8	1.4	FTL-SP LAB SCR1.4L	BCD013250	
12.7	9.3	FTL-SP LAB SCR9.3L	BCD013251	
17.7	14.3	FTL-SP LAB SCR14.3L	BCD013252	
22.7	19.3	FTL-SP LAB SCR19.3L	BCD013253	

ダイレクトアバットメント用アナログ

補綴物を製作するため作業模型でダミーとして使用します。

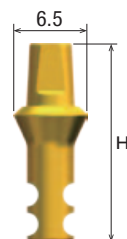

ϕ 4.7/5.2 インプラント用			単位:mm
H	商品名	商品コード	
16.0	FTL-D-ANALOG-WP-S	BCD013223	
17.5	FTL-D-ANALOG-WP-M	BCD013224	
19.0	FTL-D-ANALOG-WP-L	BCD013225	

アナログ WP

補綴物を製作するため作業模型でダミーとして使用します。

$\phi 4.7/5.2$ インプラント用		単位:mm
商品名	商品コード	
FTL-ANALOG-WP-L	BCD013203	

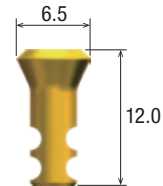

ラボスクリュー

補綴物をアナログ模型上で製作する際に使用する
技工作業用スクリューです。

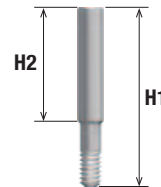

$\phi 4.7/5.2$ インプラント用				単位:mm
H1	H2	商品名	商品コード	
7.2	1.4	FTL-LAB SCR 1.4L	BCD013230	
15.8	10.0	FTL-LAB SCR 10L	BCD013231	
20.8	15.0	FTL-LAB SCR 15L	BCD013232	
25.8	20.0	FTL-LAB SCR 20L	BCD013233	

アングルラボスクリュー

補綴物をアナログ模型上で製作する際に使用する
技工作業用スクリューです。(アングルアバットメント用)

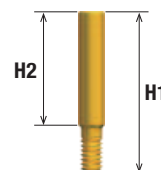

$\phi 4.7/5.2$ インプラント用				単位:mm
H1	H2	商品名	商品コード	
5.6	1.4	FTL-AN LAB SCR 1.4L	BCD013240	
14.2	10.0	FTL-AN LAB SCR 10L	BCD013241	
19.2	15.0	FTL-AN LAB SCR 15L	BCD013242	
24.2	20.0	FTL-AN LAB SCR 20L	BCD013243	

ボールアバットメントアナログ

補綴物を製作するため作業模型でダミーとして使用します。

$\phi 4.7/5.2$ インプラント用		単位:mm
商品名	商品コード	
F-BALL AB ANALOG	BCD011415	

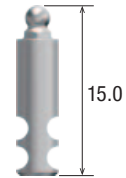

ダルボ関連パーツ

ϕ 3.7/4.2/4.7 (RP) ・ ϕ 4.7/5.2 (WP) 共通

商品名	商品コード	
ダルボプラス フィメール DALBO-PL FEMALE	BCD015000	
ダルボプラス フィメールハウジング DALBO-PL FM HS	BCD015001	
ダルボプラス エリプティックフィメール DALBO-PL EL FEMALE	BCD015002	
ダルボプラス エリプティックフィメールハウジング DALBO-PL EL FM HS	BCD015003	
ラメラテンションインサート LAMELLAE INSERT E	BCD015004	
ラメラテンションインサートチューニングソフト LAMELLAE INSERT SF	BCD015005	
ラメラテンションインサートチューニング LAMELLAE INSERT TN	BCD015006	
ダルボディプリケーションエイド DUPLICATION AID	BCD015007	
スペーサーディスク SPACER DISC	BCD015008	
ヒーティングロッド HEATING ROD	BCDI11400	
スクリウドライバー/アクチベーター LM DRIVER/ACTIVATOR	BCDI11401	
フィメールゲージ FEMALE GAUGE	BCD015009	

製造販売元 大信貿易株式会社

RP

WP

インスツルメント

FINESIA TL

ロケーター関連

FINESIA TL LOCATOR アバットメント

インプラント体に装着して、LOCATOR アタッチメント式のオーバーデンチャーを製作します。

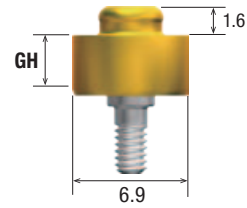

ϕ 4.7/5.2 インプラント用

単位:mm

GH	商品名	商品コード
1.0	FTL-LOC AB-1.0-WP	BCD015080
2.0	FTL-LOC AB-2.0-WP	BCD015081
3.0	FTL-LOC AB-3.0-WP	BCD015082

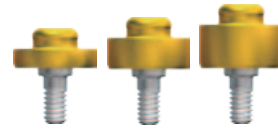

LOCATOR アバットメントの選択

プローブ等で歯肉の厚みを計測し、アバットメントのカフ高さ (GH) を選択します。アバットメントの上部 1.5mm が歯肉縁上にできるようにアバットメントのカフ高さ (GH) を選択します。

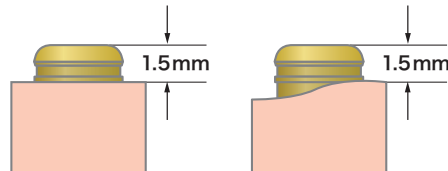

LOCATOR リプレースメントメールセット

LOCATOR EXTリプレースメントメールセット

インプラント間角度が10°~20°の傾斜時に使用するリプレースメントメールが同梱されています。

ϕ 4.7/5.2 インプラント用

商品名	商品コード
LOC EXT MALE SET 2P	BCD015101

(各2個入)



LOCATOR リプレースメントメール

LOCATOR リプレースメントメールセット

インプラント間角度が0°~10°の傾斜時に使用するリプレースメントメールが同梱されています。

ϕ 4.7/5.2 インプラント用

商品名	商品コード
LOC MALE SET 2P	BCD015103

(各2個入)



LOCATOR リプレースメントメール

LOCATOR リプレースメントメール (単品)

LOCATOR デンチャーキャップと組み合わせ、義歯内に取り込みます。
LOCATOR リプレースメントメールは適応角度および維持力によって色分けされています。

LOCATOR リプレースメントメールグレー

ϕ 4.7/5.2 インプラント用

維持力(目安): 0kg	商品名	商品コード	
	LOC MALE GRAY 4P	BCD015121	

(4個入)

LOCATOR リプレースメントメールレッド

ϕ 4.7/5.2 インプラント用

維持力(目安): 0.45kg	商品名	商品コード	
	LOC MALE RED 4P	BCD015123	

(4個入)

LOCATOR リプレースメントメールオレンジ

ϕ 4.7/5.2 インプラント用

維持力(目安): 0.91kg	商品名	商品コード	
	LOC MALE ORANGE 4P	BCD015125	

(4個入)

LOCATOR リプレースメントメールグリーン

ϕ 4.7/5.2 インプラント用

維持力(目安): 1.82kg	商品名	商品コード	
	LOC MALE GREEN 4P	BCD015127	

(4個入)

LOCATOR リプレースメントメールブルー

 ϕ 4.7/5.2 インプラント用

維持力(目安): 0.68kg

商品名	商品コード
LOC MALE BLUE 4P	BCD015129



(4個入)

LOCATOR リプレースメントメールピンク

 ϕ 4.7/5.2 インプラント用

維持力(目安): 1.36kg

商品名	商品コード
LOC MALE PINK 4P	BCD015131



(4個入)

LOCATOR リプレースメントメールクリア

 ϕ 4.7/5.2 インプラント用

維持力(目安): 2.27kg

商品名	商品コード
LOC MALE CLEAR 4P	BCD015133



(4個入)

LOCATOR ブラックプロセッシングリプレースメントメール

LOCATOR リプレースメントメール装着までの間 LOCATOR デンチャーキャップに装着し、LOCATOR デンチャーキャップの内部を保護します。

ϕ 4.7/5.2 インプラント用

商品名	商品コード
LOC BLK PR MALE 4P	BCD015107



(4個入)

LOCATOR ブロックアウトスペーサー

LOCATOR アバットメントに装着し、義歯取り込み時に LOCATOR デンチャーキャップ内部にレジンが入るのを防ぎます。

ϕ 4.7/5.2 インプラント用

商品名	商品コード
LOC BO SPACER 20P	BCD015108



(20個入)

FINESIA

インスツルメント

インスツルメント

RP
 WP
 インスツルメント
 FINESIA TL

マーキングバー

インプラント体の植立予定位置にマーキングします。

商品名	商品コード
MARKING BUR-M	BCDI11001

単位:mm

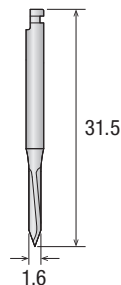

パイロットドリル 16

パイロットホールを形成します。

L1	L2	カラーコード	商品名	商品コード
34.5	18.0		PILOT DRL16-S	BCDI11002
38.5	22.0		PILOT DRL16-M	BCDI11003

単位:mm

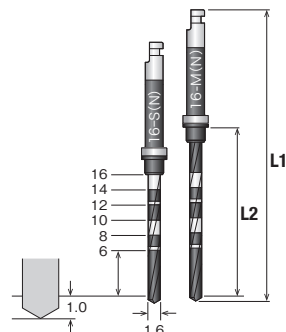

パイロットドリル ストッパー 16

パイロットドリル 16 に装着してインプラント窩の深さを調整します。

L	カラーコード	商品名	商品コード
5.0		PD STOPPER16-5	BCDI11010
6.0		PD STOPPER16-6	BCDI11011
7.0		PD STOPPER16-7	BCDI11012
8.0		PD STOPPER16-8	BCDI11013
9.0		PD STOPPER16-9	BCDI11014
10.0		PD STOPPER16-10	BCDI11015
11.0		PD STOPPER16-11	BCDI11016
12.0		PD STOPPER16-12	BCDI11017

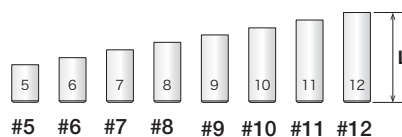

(1個入)

単位:mm

トライアルピン

形成したパイロットホールの深さ及び方向を確認します。

L	商品名	商品コード
18.8	TRIAL PIN16-S	BCDI11140
24.8	TRIAL PIN16-M	BCDI11141

単位:mm

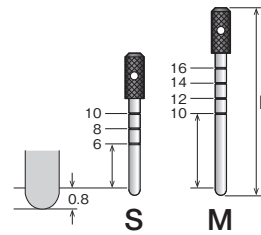

パイロットドリル 22

パイロットホールを形成します。

L1	L2	カラーコード	商品名	商品コード
34.5	18.0	●	PILOT DRL22-S	BCDI11004
38.5	22.0	●	PILOT DRL22-M	BCDI11005

単位:mm

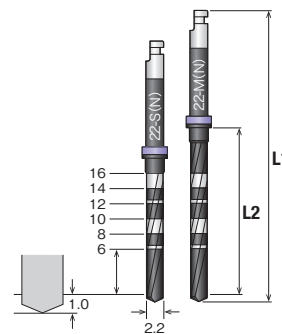

パイロットドリル ストッパー 22

パイロットドリル 22 に装着してインプラント窩の深さを調整します。

L	カラーコード	商品名	商品コード
5.0		PD STOPPER22-5	BCDI11018
6.0		PD STOPPER22-6	BCDI11019
7.0		PD STOPPER22-7	BCDI11020
8.0		PD STOPPER22-8	BCDI11021
9.0	●	PD STOPPER22-9	BCDI11022
10.0		PD STOPPER22-10	BCDI11023
11.0		PD STOPPER22-11	BCDI11024
12.0		PD STOPPER22-12	BCDI11025

単位:mm

(1個入)

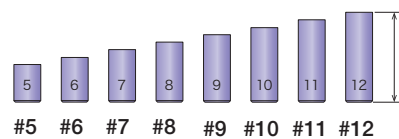

ファイナルドリル TP

パイロットホール形成後、インプラント窩を順次拡大し、最終形状に形成します。

L1	L2	W	カラーコード	商品名	商品コード
S:34.4 M:38.4	S:18.0 M:22.0	2.7	●	FINAL DRL30-TP-S FINAL DRL30-TP-M	BCDI11030 BCDI11031
S:34.4 M:38.4	S:18.0 M:22.0	3.1	●	FINAL DRL34-TP-S FINAL DRL34-TP-M	BCDI11034 BCDI11035
S:34.4 M:38.4	S:18.0 M:22.0	3.4	●	FINAL DRL37-TP-S FINAL DRL37-TP-M	BCDI11036 BCDI11037
S:34.4 M:38.4	S:18.0 M:22.0	3.9	●	FINAL DRL42-TP-S FINAL DRL42-TP-M	BCDI11038 BCDI11039
S:34.4 M:38.4	S:18.0 M:22.0	4.4	●	FINAL DRL47-TP-S FINAL DRL47-TP-M	BCDI11040 BCDI11041
S:34.4 M:38.4	S:18.0 M:22.0	4.9	●	FINAL DRL52-TP-S FINAL DRL52-TP-M	BCDI11042 BCDI11043

単位:mm

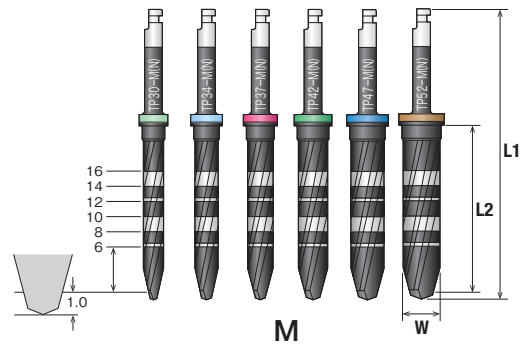
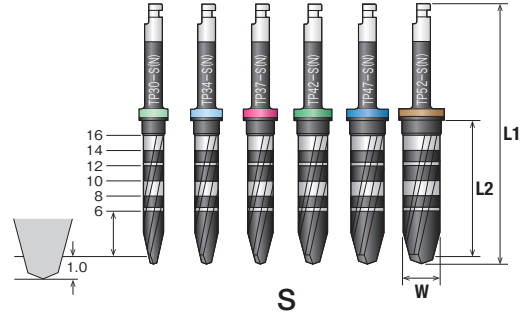

ファイナルドリル ST

パイロットホール形成後、インプラント窩を順次拡大し、最終形状に形成します。

L1	L2	W	カラーコード	商品名	商品コード
S:34.4 M:38.4	S:18.0 M:22.0	2.7	●	FINAL DRL30-ST-S FINAL DRL30-ST-M	BCDI11050 BCDI11051
S:34.4 M:38.4	S:18.0 M:22.0	3.1	●	FINAL DRL34-ST-S FINAL DRL34-ST-M	BCDI11054 BCDI11055
S:34.4 M:38.4	S:18.0 M:22.0	3.4	●	FINAL DRL37-ST-S FINAL DRL37-ST-M	BCDI11056 BCDI11057
S:34.4 M:38.4	S:18.0 M:22.0	3.9	●	FINAL DRL42-ST-S FINAL DRL42-ST-M	BCDI11058 BCDI11059
S:34.4 M:38.4	S:18.0 M:22.0	4.4	●	FINAL DRL47-ST-S FINAL DRL47-ST-M	BCDI11060 BCDI11061
S:34.4 M:38.4	S:18.0 M:22.0	4.9	●	FINAL DRL52-ST-S FINAL DRL52-ST-M	BCDI11062 BCDI11063

単位:mm

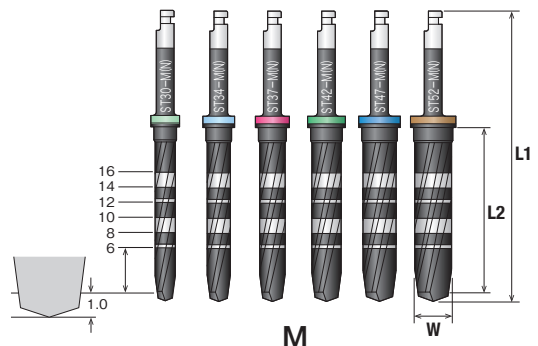
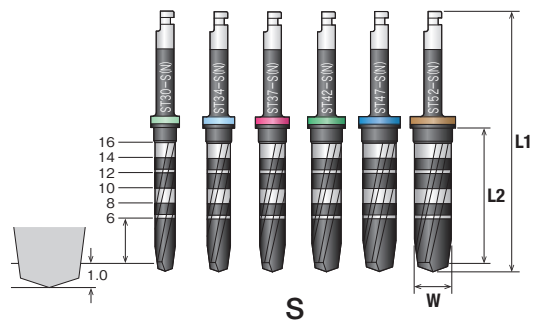

ファイナルドリル ストッパー

ファイナルドリルに装着してインプラント窩の深さを調整します。

L	カラーコード	商品名	商品コード
5.0	●	FD STOPPER30-5	BCDI11080
6.0		FD STOPPER30-6	BCDI11081
7.0		FD STOPPER30-7	BCDI11082
8.0		FD STOPPER30-8	BCDI11083
9.0		FD STOPPER30-9	BCDI11084
10.0		FD STOPPER30-10	BCDI11085
11.0		FD STOPPER30-11	BCDI11086
12.0		FD STOPPER30-12	BCDI11087
<hr/>			
5.0	●	FD STOPPER34-5	BCDI11096
6.0		FD STOPPER34-6	BCDI11097
7.0		FD STOPPER34-7	BCDI11098
8.0		FD STOPPER34-8	BCDI11099
9.0		FD STOPPER34-9	BCDI11100
10.0		FD STOPPER34-10	BCDI11101
11.0		FD STOPPER34-11	BCDI11102
12.0		FD STOPPER34-12	BCDI11103
<hr/>			
5.0	●	FD STOPPER37-5	BCDI11104
6.0		FD STOPPER37-6	BCDI11105
7.0		FD STOPPER37-7	BCDI11106
8.0		FD STOPPER37-8	BCDI11107
9.0		FD STOPPER37-9	BCDI11108
10.0		FD STOPPER37-10	BCDI11109
11.0		FD STOPPER37-11	BCDI11110
12.0		FD STOPPER37-12	BCDI11111
<hr/>			
5.0	●	FD STOPPER42-5	BCDI11112
6.0		FD STOPPER42-6	BCDI11113
7.0		FD STOPPER42-7	BCDI11114
8.0		FD STOPPER42-8	BCDI11115
9.0		FD STOPPER42-9	BCDI11116
10.0		FD STOPPER42-10	BCDI11117
11.0		FD STOPPER42-11	BCDI11118
12.0		FD STOPPER42-12	BCDI11119
<hr/>			
5.0	●	FD STOPPER47-5	BCDI11120
6.0		FD STOPPER47-6	BCDI11121
7.0		FD STOPPER47-7	BCDI11122
8.0		FD STOPPER47-8	BCDI11123
9.0		FD STOPPER47-9	BCDI11124
10.0		FD STOPPER47-10	BCDI11125
11.0		FD STOPPER47-11	BCDI11126
12.0		FD STOPPER47-12	BCDI11127
<hr/>			
5.0	●	FD STOPPER52-5	BCDI11128
6.0		FD STOPPER52-6	BCDI11129
7.0		FD STOPPER52-7	BCDI11130
8.0		FD STOPPER52-8	BCDI11131
9.0		FD STOPPER52-9	BCDI11132
10.0		FD STOPPER52-10	BCDI11133
11.0		FD STOPPER52-11	BCDI11134
12.0		FD STOPPER52-12	BCDI11135

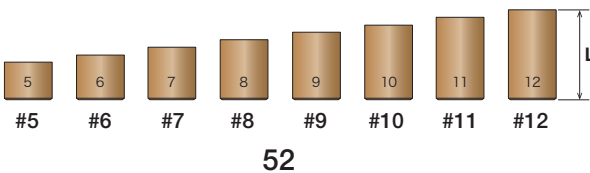
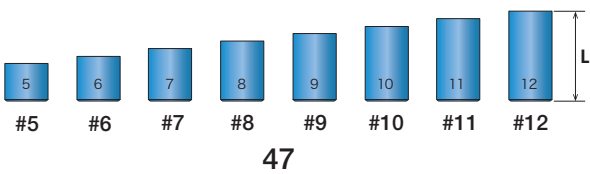
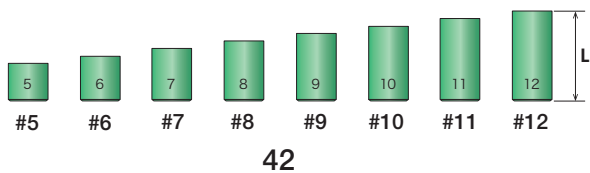
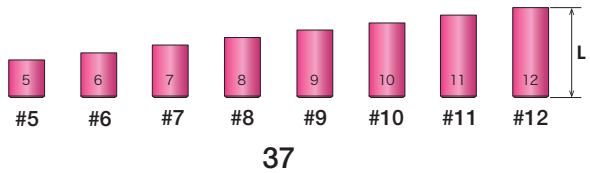
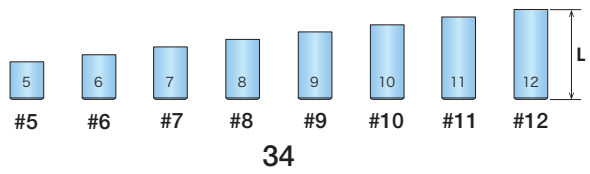
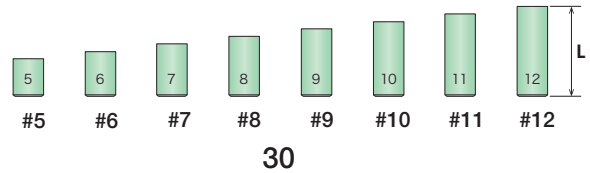

(1個入)

単位:mm

RP

WP

インストゥルメント

FIMESIA TL

トライアルガイド TP

最終形成されたインプラント窩を試適します。

L	商品名	商品コード
0.9	TRIAL GUIDE-TP-37	BCDI11153
	TRIAL GUIDE-TP-42	BCDI11154
	TRIAL GUIDE-TP-47	BCDI11155
	TRIAL GUIDE-TP-52	BCDI11156

単位:mm

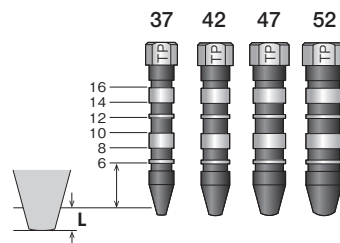

トライアルガイド ST

最終形成されたインプラント窩を試適します。

L	商品名	商品コード
0.8	TRIAL GUIDE-ST-37	BCDI11163
	TRIAL GUIDE-ST-42	BCDI11164
	TRIAL GUIDE-ST-47	BCDI11165
	TRIAL GUIDE-ST-52	BCDI11166

単位:mm

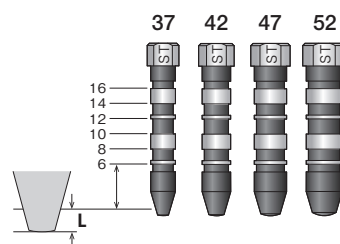

タップフォーマー TP

骨質の硬い場合、インプラント径に応じタップを形成します。

W	商品名	商品コード
3.6	TAP FORMER-TP-37	BCDI11183
4.1	TAP FORMER-TP-42	BCDI11184
4.6	TAP FORMER-TP-47	BCDI11185
5.1	TAP FORMER-TP-52	BCDI11186

単位:mm

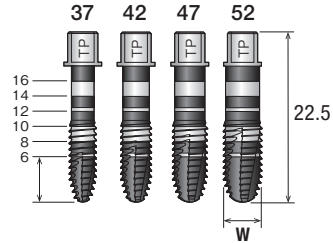

タップフォーマー ST

骨質の硬い場合、インプラント径に応じタップを形成します。

W	商品名	商品コード
3.6	TAP FORMER-ST-37	BCDI11193
4.1	TAP FORMER-ST-42	BCDI11194
4.6	TAP FORMER-ST-47	BCDI11195
5.1	TAP FORMER-ST-52	BCDI11196

単位:mm

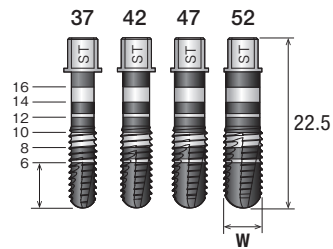

ドリルエクステンダー

コントラハンドピースに装着する器具に対して、隣在歯等が障害となった場合あるいは部位により高径が不足となった場合に装着して使用します。

商品名	商品コード
DRL EXTENDER	BCDI11235

単位:mm

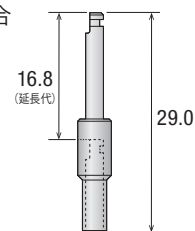

プロファイルドリル

FINESIA TLインプラントのカラー部の形状に合わせてインプラント床を形成するために使用します。

L	商品名	商品コード
25.3	PROFILE DRL37RP-S	BCDI11220
35.3	PROFILE DRL37RP-M	BCDI11221
25.5	PROFILE DRL42RP-S	BCDI11222
35.5	PROFILE DRL42RP-M	BCDI11223
25.6	PROFILE DRL47RP-S	BCDI11226
35.6	PROFILE DRL47RP-M	BCDI11227
25.6	PROFILE DRL47WP-S	BCDI11228
35.6	PROFILE DRL47WP-M	BCDI11229
25.8	PROFILE DRL52WP-S	BCDI11230
35.8	PROFILE DRL52WP-M	BCDI11231

単位:mm

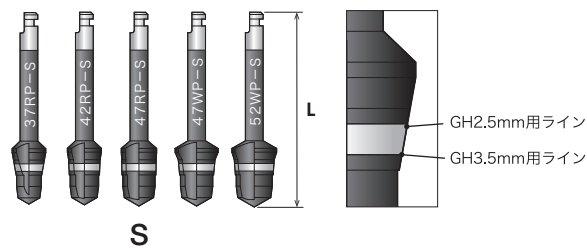

S

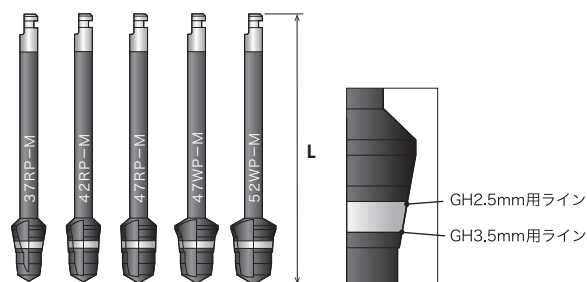

M

ヘキサロビューラドライバー CH

コントラハンドピースまたは CHアダプタに装着し使用します。
各種キャップ、スクリューの運搬締結に使用します。

L	商品名	商品コード
16.0	HEXALO DRIVER-XS-CH	BCDI11240
20.0	HEXALO DRIVER-S-CH	BCDI11241
24.0	HEXALO DRIVER-M-CH	BCDI11242
28.0	HEXALO DRIVER-L-CH	BCDI11243

単位:mm

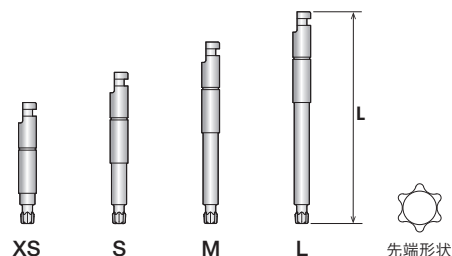

ヘキサロビューラドライバー SH

各種キャップ、スクリューの運搬締結に使用します。

L	商品名	商品コード
4.0	HEXALO DRIVER-XS-SH	BCDI11244
8.0	HEXALO DRIVER-S-SH	BCDI11245
12.0	HEXALO DRIVER-M-SH	BCDI11246
16.0	HEXALO DRIVER-L-SH	BCDI11247

単位:mm

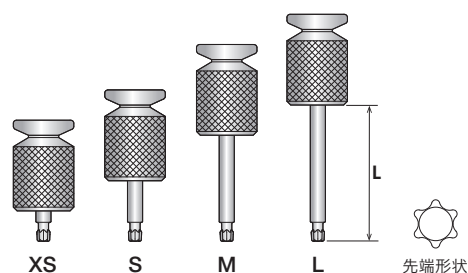

ヘキサロビューラドライバー WH

FDアダプタ、DAアダプタまたはドライバーホルダーに装着し使用します。
各種キャップ、スクリューの運搬締結に使用します。

L	商品名	商品コード
4.5	HEXALO DRIVER-XS-WH	BCDI11248
6.5	HEXALO DRIVER-S-WH	BCDI11249
8.5	HEXALO DRIVER-M-WH	BCDI11250
12.5	HEXALO DRIVER-L-WH	BCDI11251

単位:mm

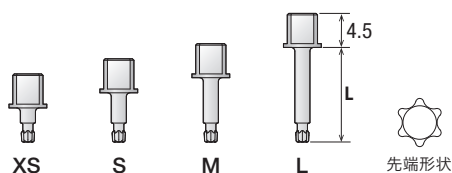

ヘキサロビューラドライバー CH/SH/WH に使用するパーツ

- トランスファーコーピング用スクリュー
- カバースクリュー
- シリンダースクリュー
- アングルラボスクリュー
- ヒーリングアバットメント
- マウントスクリュー
- スプリントアバットメント用トランスファーコーピング用スクリュー
- ダイレクトアバットメント
- アバットメントスクリュー
- ラボスクリュー
- スプリントアバットメント用ラボスクリュー
- アングルアバットメントスクリュー
- インプレッションポスト用スクリュー

インプラントドライバー

FDアダプタ、DAアダプタまたはドライバーホルダーCに装着し使用します。
TLインプラント体の埋入に使用します。

商品名	商品コード
FTL-I DRIVER	BCDI11280

単位:mm

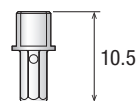

トルクレンチ

FDアダプタ、DAアダプタまたはCHアダプタを装着してインプラント体の埋入に使用します。
インプラント体埋入時のトルクが確認できます。

商品名	商品コード
TORQUEWRENCH	BCDI11286

単位:mm

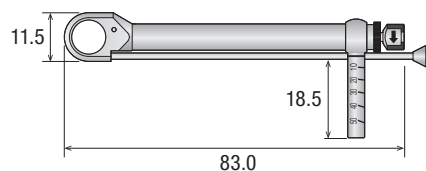

FD アダプタ

ヘキサロビューラドライバーWH、インプラントドライバーを装着し、トルクレンチで使用します。

商品名	商品コード
FD ADAPTER	BCDI11289

単位:mm

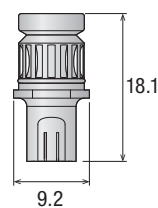

DA アダプタ

ヘキサロビューラドライバーWH、インプラントドライバーを装着し、トルクレンチで使用します。

商品名	商品コード
DA ADAPTER	BCDI11287

単位:mm

※ドライバーホルダーCリングが別途必要になります。

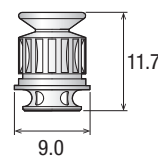

CH アダプタ

ヘキサロビューラドライバーCHを装着し、トルクレンチで使用します。

商品名	商品コード
CH ADAPTER	BCDI11288

単位:mm

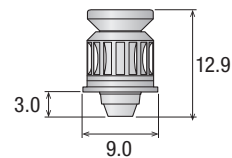

トルクレンチセット

トルクレンチ本体、DAアダプタのセットです。

商品名	商品コード
TORQUE WRENCH SET	BCDI11290

単位:mm

※ドライバーホルダーCリングが別途必要になります。

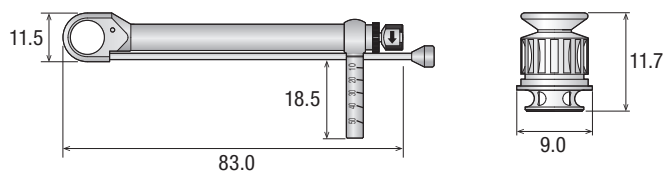

ドライバーホルダー

ヘキサロビューラドライバーWH、BLインプラントドライバーWHに装着し使用します。

商品名	商品コード
DRIVER HOLDER	BCDI11295

単位:mm

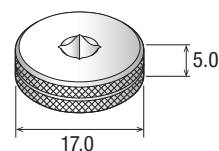

ドライバーエクステンダー

インプラント体の植立、埋入時に隣在歯等が障害となった場合、DAアダプタまたはドライバーホルダーに装着して高径を確保します。

商品名	商品コード
DRIVER EXTENDER	BCDI11296

単位:mm

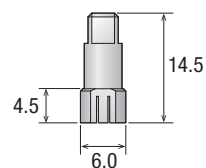

ドライバーホルダー C

コントラハンドピースに装着してインプラント体の埋入に使用します。

H	商品名	商品コード
21.1	DRIVER HOLDER C-S	BCDI11275
29.1	DRIVER HOLDER C-L	BCDI11276

(ドライバーホルダーCリング10個入) 単位:mm

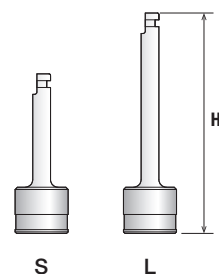

ドライバーホルダー C リング

ドライバーホルダーCに装着して使用します。

商品名	商品コード
DRIVER HOLDER C RING	BCDI11277

(30個入) 単位:mm



F-DA ホルダー

TLのマウントを除去する際、マウントの上部に装着して把持します。

商品名	商品コード
F-DA HOLDER	BCDI11285

単位:mm

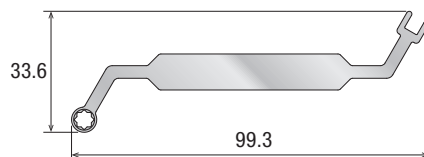

スプリントアバットメント用ドライバー

TLスプリントアバットメントの締結に使用します。

商品名	商品コード
FTL-SP DRIVER-RP-CH	BCDI11320
FTL-SP DRIVER-WP-CH	BCDI11321

単位:mm

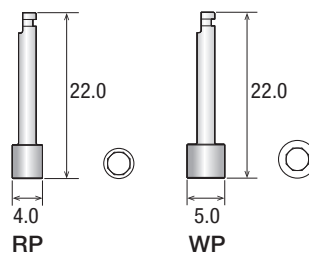

ボールアバットメントキャリアー

ボールアバットメントの運搬に使用します。

商品名	商品コード
F-BALL AB CARRIER	BCDI11311

単位:mm

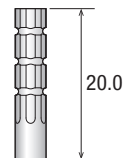

ボールアバットメントドライバー

ボールアバットメントの締結に使用します。

商品名	商品コード
F-BALL AB DRIVER-CH	BCDI11310

単位:mm

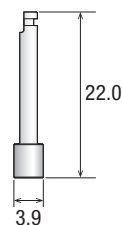

スクリーリムーバー

過大な外力等により、アバットメントスクリーが破損し、インプラント体内部に残存したアバットメントスクリーの除去に使用します。

商品名	商品コード
SCREW REMOVER	BCDI11309

単位:mm

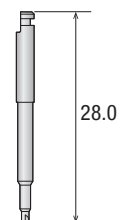

ロケーター関連

単位:mm

φ3.7/4.2/4.7 (RP) ・ φ4.7/5.2 (WP) 共通

LOCATOR アバットメントドライバー-S

LOCATOR用の締結ドライバーです。

商品名	商品コード	
LOC AB DRIVER-S	BCD111505	(未滅菌 1個入)

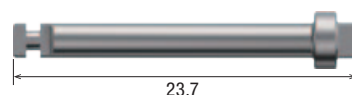

LOCATOR アバットメントドライバー-L

LOCATOR用の締結ドライバーです。

商品名	商品コード	
LOC AB DRIVER-L	BCD111506	(未滅菌 1個入)

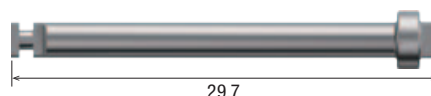

LOCATOR アングルメジャーガイド

インプラント間の角度(平行性)を計測します。

商品名	商品コード	
LOC AN MES GUIDE	BCD111502	(未滅菌 1個入)



LOCATOR パラレルポスト

インプラント間の角度(平行性)を計測します。

商品名	商品コード	
LOC PAL POST 4P	BCD111501	(未滅菌 4個入)



LOCATOR コアツール

LOCATOR リプレースメントメールを着脱するためのツールです。

商品名	商品コード	
LOC CORE TOOL	BCD111500	(未滅菌 1個入)



LOCATOR ホールドスリーブ

LOCATOR コアツールに装着するアバットメントホルダーです。

商品名	商品コード	
LOC HOLD SLEEVE 4P	BCD015206	(未滅菌 4個入)



LOCATOR 印象コーピング

LOCATOR用の印象キャップです。

商品名	商品コード	
LOC IMP CAP 4P	BCD015202	(未滅菌 4個入)



LOCATOR フィメールアナログ

LOCATOR用のアナログです。

商品名	商品コード	
LOC ANALOG 4P	BCD015200	(未滅菌 4個入)



LOCATOR プロセッシングスペーサー

LOCATOR デンチャーキャップを義歯に装着する際に使用するブロックアウト用のスペーサーです。

商品名	商品コード	
LOC PR SPACER 4P	BCD015204	(未滅菌 4個入)



サージカルケース

STあるいはTPのBL、TL、1Pのインスツルメントが収納できます。

商品名	商品コード
F-SURGICAL CASE	BCDI12000

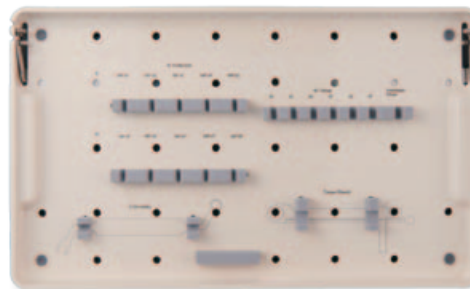
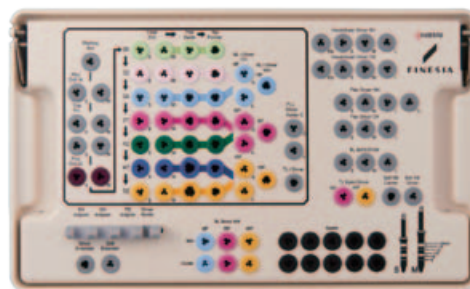

サージカルケース S

使用頻度の高いインスツルメントを選択して収納できます。

商品名	商品コード
F-SURGICAL CASE-S	BCDI12001

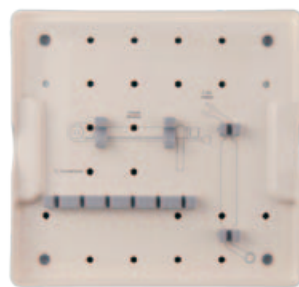

プロステティックケース

二次手術以降に使用するインスツルメントを収納できます。

商品名	商品コード
F-PROSTHETIC CASE	BCDI12003

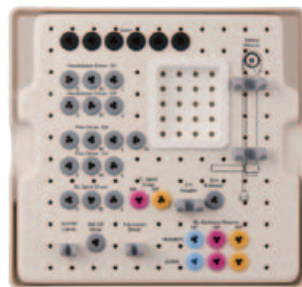

ストッパーケース

ストッパー全サイズが収納でき、サイズを選択と装着が容易になります。

商品名	商品コード
F-STOPPER CASE	BCDI12002



ストッパーピックアップ

ファイナルドリルストッパーを把持し、運搬する際に使用します。

商品名	商品コード
F-STOPPER PICK UP	BCDI12005



販売名	承認 / 認証 / 届出番号
FINESIA TLフィクスチャー ファイナフィックス	22800BZX00037000
FINESIA TLフィクスチャー ファイナタイト	22800BZX00038000
FINESIA TLアバットメント	22800BZX00039000
FINESIA TLチタンベースアバットメント	22900BZX00061000
FINESIA インプラント用手術器具	26B1X10012101122
FINESIA 技工用器具	26B1X10012102114
FINESIA 印象採得用器具	26B1X10012102115
歯科用トルクレンチ	26B1X10012108103
ドライバーホルダーC	26B1X10012106106
FINESIA TLロケーターアバットメント	23000BZX00354000
KM-ロケーターアタッチメント	231ADBZX00021000
KM-ロケーターツール	26B1X10012110101
ABスクリューリムーバー	26B1X10012106102
リムーバーキット	26B1X10012106107



京セラ株式会社

メディカル事業部 <https://www.kyocera.co.jp/prdct/medical/index.html>

本社 京都市伏見区竹田烏羽殿町6番地 〒612-8501
Tel:075-778-1982 Fax:075-778-1983

東京事業所 東京都品川区東品川3丁目32-42 I・Sビル 〒140-8810
Tel:03-5782-7018 Fax:03-5782-8518

札幌営業所 札幌市中央区北1条西3丁目3(札幌MNビル10F) 〒060-0001
Tel:011-555-3288 Fax:011-281-6525

名古屋営業所 名古屋市東区葵3丁目15-31(住友生命千種ニュータワービル6F) 〒461-0004
Tel:052-930-1480 Fax:052-938-1388

大阪営業所 大阪市淀川区宮原3丁目3-31(上村ニッセイビル9F) 〒532-0003
Tel:06-7178-1898 Fax:06-6350-8157

岡山営業所 岡山市北区磨屋町10-16(あいおいニッセイ同和損保岡山ビル4F) 〒700-0826
Tel:086-803-3625 Fax:086-225-2289

九州営業所 福岡市博多区博多駅東2丁目10-35(博多プライムイースト7F) 〒812-0013
Tel:092-452-8148 Fax:092-452-8177



www.finesia.world

■禁無断転載、複写

「FINESIA」は京セラ株式会社の登録商標です。

当カタログに記載の情報は2020年5月時点のものです。
当カタログについては、無断で複製、転載することを禁じます。