

ワイモバイルの各種サービス

● 留守番電話サービスについて（お申し込み必要）

機能番号10

電源をOFFにしているときや、サービスエリア外にいるとき、また、エリア内においてもすぐに電話に出られないときや通話中のときに、ワイモバイルの「留守番電話センター」がお客様に代わってメッセージをお預かりするサービスです。ご利用いただくにはあらかじめお申し込みが必要です。お預かりしたメッセージは、本機の外に、プッシュ信号を送信できる一般加入電話や公衆電話からも聞くことができます。

●留守番電話サービスでは以下の条件にてメッセージをお預かりします。







- ・メッセージの最大保存件数：20件
- ・メッセージの最大録音時間：1件あたり約60秒
- ・メッセージの保存期間：約73時間（保存操作を行うことで、さらに約73時間保存されます）

●お申し込み時は呼出回数7回（約20秒）で留守番電話センターにおつなぎします。

●呼出回数は1～15回まで選択することができます。

●「着信転送サービス」と同時に利用することはできません。

●詳しくはワイモバイル カスタマーセンターまでお問い合わせください。ワイモバイル カスタマーセンターへのお問い合わせは、以下の操作を行います。

待受画面で      

または

待受画面で      

● ご注意

- 本機の伝言メモ（50ページ）とは異なりますのでご注意ください。本機の伝言メモでは、サービスエリア外でメッセージを受け取ることはできません。
- 留守番電話サービスでSMSをお預かりすることはできません。
- 留守番電話サービスをご利用いただくには、ワイモバイルへお申し込みが必要です。

メッセージを確認する

留守番電話センターでメッセージをお預かりすると、SMSで本機に通知します。以下の手順でメッセージの有無を確認することもできます。

待受画面で                

上記操作後、ディスプレイをご確認ください。メッセージをお預かりしているときには「センター留守電あり」と表示されます。

メッセージを聞く

■ 本機からメッセージを聞く場合

待受画面で ▶ ▶ ▶ ▶ ガイドンスに従って操作する

または

待受画面で ▶ ガイドンスに従って操作する



● 「センター留守電あり」と表示されているときは、以下の手順でもメッセージを聞くことができます。

待受画面で 【留守電を聞く】 ▶ または 【発信】

● メッセージを聞く前に、だれからのメッセージかを確認するには、以下の手順で行います（発信者番号読み上げサービス）。

待受画面で

● メッセージ再生時には利用料がかかります。

■ 一般電話や公衆電話からメッセージを聞く場合

0077-780-931に電話をかける ▶ ガイドンスに従って操作する

本機の電話番号と、留守番電話サービスの暗証番号の入力が必要です。



● ここで入力する暗証番号は、ワイモバイルであらかじめご登録いただく番号です。本機の暗証番号とは異なります。

● プッシュ信号を送信できる電話機以外では、メッセージを聞くことはできません。

留守番電話サービスの設定を変更する

留守番電話サービスの各種設定を変更します。受付時間は24時間（年中無休）です。

■ 本機から設定を変更する場合

待受画面で ▶ ▶ ▶ ▶ ガイドンスに従って操作する

または

待受画面で ▶ ガイドンスに従って操作する

■ 一般電話や公衆電話から設定を変更する場合

0800-8888-143に電話をかける ▶ ガイドンスに従って操作する

● 迷惑電話かどうかをお知らせする(迷惑電話チェッカー)(お申し込み必要)

かかってきた電話が迷惑電話の疑いがある場合、警告を表示するサービスです。

📞 ご注意

- 電話帳に登録されている電話番号でも、迷惑電話の疑いのある電話番号と判断された場合は警告が表示されます。
- 発信者の電話番号が不明な場合は警告表示されません。
- 安全運転モード(56ページ)、各種セキュリティ機能(202ページ)を設定中は、安全運転モード、各種セキュリティ機能が優先されます。
- 迷惑電話の疑いのある電話番号と判断された場合、一時的に以下の動作になります。
・「イヤホン自動応答」の設定にかかわらず、「OFF」になります(240ページ)。

📞 お知らせ

- 着信中、通話中(着信したときのみ)、着信履歴などでも迷惑電話の疑いのある電話番号と判断された場合は警告が表示されます。
- 迷惑電話の疑いのある電話番号を、以下の操作で着信拒否の指定番号一覧に登録することができます(「着信拒否する電話番号を設定する」203ページ)。
着信中に 「着信拒否に登録」 ▶ 「切る+登録する」

● 割込通話について(お申し込み必要)

ワイモバイルのPHS回線での通話中にかかってきた他の電話を受けられるサービスです。通話中の電話を保留にしながら、あとからかかってきた電話を受けられます。簡単なキー操作で通話相手を交互に切り替えることも可能です。

■ 割込通話に応答する場合

通話中に 、、または

割込通話に応答すると、それまで通話していた相手とは保留になります。

■ 割込通話を拒否する場合

通話中に または

割込通話先の着信が切断されます。

📞 ご注意

- 割込通話をお申し込みしていない場合でも、割込通話の表示がされますが、応答したり拒否することはできません。
- 「通信中着信」(235ページ)を「停止」に設定しているときは、を押して割込通話に応答したり、割込通話中に通話先と保留先を切り替えることができます。また、を押して割込通話を拒否することもできます。

📞 お知らせ

- 通話先と保留先を切り替えるには、以下の手順で行います。

割込通話中に 、、または

- 以下の手順で通話先、保留先ともに通話を終了します。

割込通話中に ▶ 「はい」

- 割込通話の着信があるときや、割込通話中は、スピーカー/レシーバー(受話部)から「ブツ…ブツ…」という音が聞こえます。
- 割込通話で応答したときの電話番号は、着信履歴に不在着信として記憶されます。

● 着信転送サービスについて（お申し込み不要）

電源をOFFにしているときやサービスエリア外にいるとき、または通話中のときに、かかってきた電話をほかの電話に転送するサービスです。転送先は他のワイモバイル電話機や一般電話、携帯電話などを設定できます。

※ご利用には、本機からのお客様ご自身での設定が必要です。

- 海外への転送には対応していません。
- 「留守番電話サービス」と同時に利用することはできません。
- 一部、転送先に指定できない電話機があります。
- 転送された電話の発信者番号および、転送元のワイモバイルの電話番号を、転送先の電話機で表示します。
- 転送先までの通話料金はお客様に負担していただくことになります。
- 4x/2x/1xパケット方式、フレックスチェンジ方式で接続中は、転送サービスを利用できません。
- 詳しくはワイモバイル カスタマーセンターまでお問い合わせください。



- 留守番電話サービスと同様の番号にダイヤルして設定を変更できます（「留守番電話サービスの設定を変更する」273ページ）。

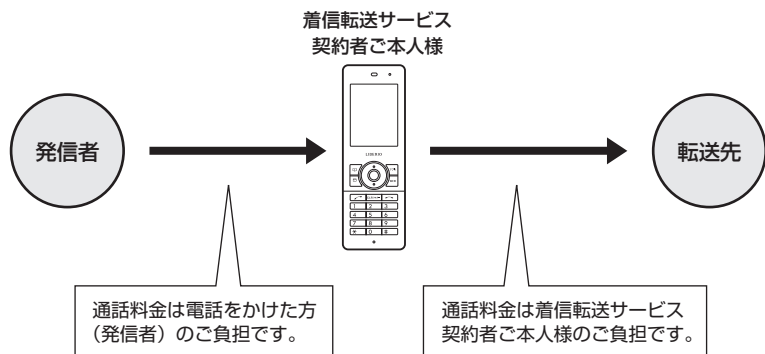

● 分計サービスについて（お申し込み必要）

ワイモバイルでは、通話料金の請求先を2ヶ所に分けることができる「分計サービス」を行っています。ビジネスとプライベートの使い分けなどにご利用ください。分計サービスを使わない通話料金はご契約者（主計先）への請求となりますが、分計サービスを使った通話料金は、あらかじめ登録した分計先への請求となります。ご利用にはあらかじめお申し込みが必要です。

- 月額基本料金、付加サービス使用料金などは、主計先に請求されます。
- 分計の設定は1回の通話ごとに解除されます。
- 詳しくはワイモバイル カスタマーセンターまでお問い合わせください。

ご注意

- 分計サービスをご利用いただくには、ワイモバイルへお申し込みが必要です。

分計で電話をかける

例：電話番号を入力して電話をかける場合

待受画面で 電話番号を入力 ▶ (☐ [ダイヤル画面]) * ▶ [アプリ] [メニュー] ▶ 「分計発信」、「184分計発信」、または「186分計発信」を選択し、● [選択]

*：「すぐ文字」（65ページ）が「ON」に設定されているときに操作します。

通話が終わったら、☐を押します。分計設定はこの通話のみで、次回以降利用する場合は同様に分計発信の操作をする必要があります。

分計で電話をかける頻度が高い電話番号は、あらかじめ電話帳に登録し、分計設定を「ON」に設定しておくとう便利です（「電話帳データの各項目を登録する」66ページ）。

ご注意

- 分計サービスをお申し込みでない場合は、設定しても分計サービスはご利用になれません。
- 以下の機能では、分計サービスをご利用になれません。
 - ・SMS
 - ・パケット方式でのデータ通信
 - ・Y!mobileへの接続
- ワイモバイル以外の事業者に登録すると、その事業者の付加サービスが受けられない場合があります。

お知らせ

- 分計サービスは、以下の場合などにもご利用が可能です。
 - ・電話帳やダイヤルメモから電話をかけるとき
 - ・発信履歴や着信履歴から電話をかけるとき
 - ・受信メールやその他の内容に含まれる電話番号を利用して電話をかけるとき
- 分計発信時にはディスプレイの「」が水色に表示されます（「ディスプレイの見かた」30ページ）。





ソフトウェアの更新

● 最新のソフトウェアをダウンロードして使う (ソフトウェア更新開始)

機能番号71

本機のソフトウェアがバージョンアップされたり、新しいサービスが追加された場合に、最新のソフトウェアをダウンロードして、本機のソフトウェアを更新できます。

ソフトウェア更新は、本機の電源をいったんOFFにし、再度ONにしてから行ってください。

待受画面で   **7**  **1**  **[OK]**

すでにソフトウェアが最新の場合は、「更新の必要はありません」と表示されます。

ご注意

- ソフトウェアの更新にかかわる情報料、通信料は無料です。
- ソフトウェアの更新には時間がかかることがあります。
- ソフトウェアの更新中は、その他の操作は行えません。「110番」(警察)、「119番」(消防・救急)、「118番」(海上保安本部)へ電話をかけることもできません。
- 電波状態を確認してから更新を開始してください。電波の受信状態が悪い場所では、更新に失敗することがあります。また、ソフトウェアの更新中は、できるだけ場所の移動をしないでください。
- ソフトウェアの更新中は、バッテリーをはずさないでください。
- ソフトウェアを更新しても、本機に登録された各種データ(電話帳、メールの履歴、静止画など)や各種情報は変更されません。
- ソフトウェア更新を行う前には、必ず各種データのバックアップを行ってください。
- 十分に充電してから更新を開始してください。バッテリー残量が「」のときのみ更新できます。
- ソフトウェアの更新に失敗したり中止したときは、再度更新をやり直してください。また、ソフトウェアの更新に失敗した場合、本機は使用できなくなることがあります。本機が使用できなくなった場合は、ワイモバイルカスタマーセンター、京セラテクニカルサービスセンターまでご連絡ください。

ソフトウェア更新が必要であることを自動でお知らせする (ソフトウェア更新通知)

機能番号72

ソフトウェアの更新が必要かどうかを定期的に自動で確認してお知らせするように設定します。

お買い上げ時：
「通知する」

待受画面で   **7**  **2**  **1** **「通知する」**

ソフトウェア更新が必要な場合は「更新が必要です」と表示されます。ソフトウェアの更新を行ってください。ソフトウェア更新を行わなかった場合は、待受画面に「ソフトウェア更新をしてください」のアイコンが表示されます。

ご注意

- 「通知しない」に設定した場合は、ソフトウェア更新が必要なときでも、待受画面に「ソフトウェア更新をしてください」のアイコンは表示されません。

● 主な仕様

質量	約78g (バッテリー装着時)	
バッテリー質量	約16g	
サイズ (幅×高さ×厚さ)	約42×126.5×11.8mm (突起部を除く)	
連続待受時間	約790時間	
連続通話時間	約11時間	
ディスプレイ	2.0インチ/240×320ドット	
撮影素子	CMOS	
有効画素数	約31万画素	
Bluetooth機能	対応バージョン	Bluetooth 標準規格 Ver.2.1+EDRに準拠
	出力	Bluetooth 標準規格 Power Class 2
	対応プロファイル	HSP/HFP/PBAP/SPP*

* : 本機では、SPPIはお知らせシェア以外の用途には使えません。

● ご注意

- 連続待受時間や連続通話時間は、充電状態や気温などの使用環境、使用場所の電波状態、機能の設定などにより半分以下になる場合があります。
- ディスプレイ/節電画面の設定やキーバックライト点灯時間の照明の設定によって、ご利用できる時間が短くなります。

● バッテリーの交換

お買い上げ時にはバッテリーは装着されていません。また、交換する場合は必ず電源をOFFにしてください。

● ご注意

- バッテリーカバー (内フタ、外フタ) は浮かないように確実に取り付けてください。浮いた状態の場合は無理に押し込まず、再度取り付け直してください。バッテリーカバー (内フタ、外フタ) を確実に取り付けられていないと、水滴などが浸入し、故障の原因となります。
- 取り付け/取りはずしの際にバッテリーに無理な力を加えたり、無理に挿入しないでください。傷害、故障、破損の原因になります。
- PULLタブをバッテリーカバー (内フタ) にはさまないように、ご注意ください。

● お知らせ

- バッテリーをお買い求めいただく際は、京セラホームページをご覧いただくか、京セラテクニカルサービスセンターへご連絡ください。

■ バッテリーを取り付ける場合

- 1 バッテリーを図のように、①→②の順で矢印の方向へしっかりと押し込みます。

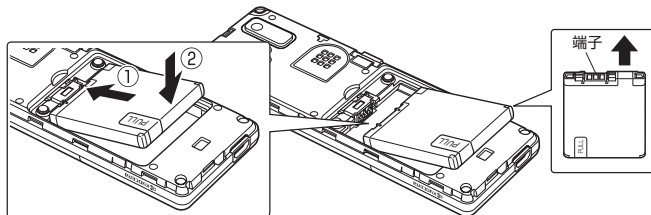

- 2** バッテリーカバー（内フタ）を図のように、①→②の順で矢印の方向へしっかりと押し込みます。

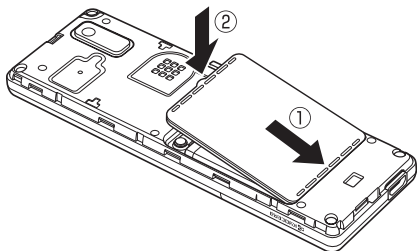

- 3** バッテリーカバー（内フタ）の外周を①の方向になぞり、②の方向にしっかりと押さえ、完全に装着させます。

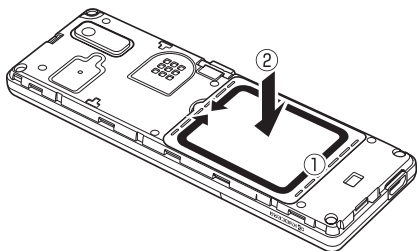

- 4** バッテリーカバー（外フタ）と本体を合わせるように置き、バッテリーカバー（外フタ）を矢印の方向へ押します。

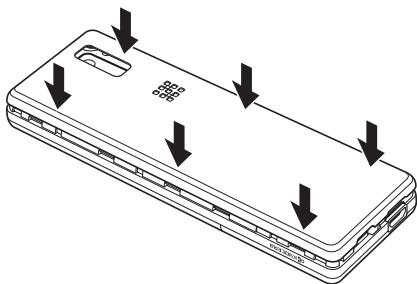

- 5** バッテリーカバー（外フタ）の外周を①の方向になぞり、②の方向にしっかりと押さえ、完全に装着させます。

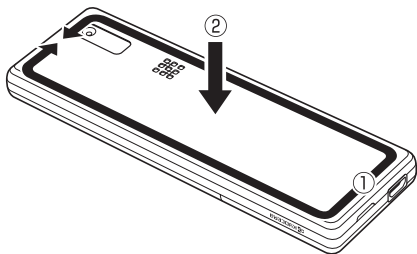

■ バッテリーを取りはずす場合

- 1 ○の位置に指先(ツメ)をかけて矢印の方向へゆっくりと持ち上げ、バッテリーカバー(外フタ)と本体の間にすきまを作ります。

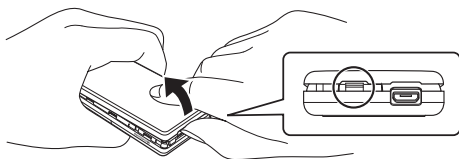

- 2 手順①でできた隙間に指先(ツメ)をかけて、矢印の方向へゆっくりと持ち上げるようにして取りはずします。

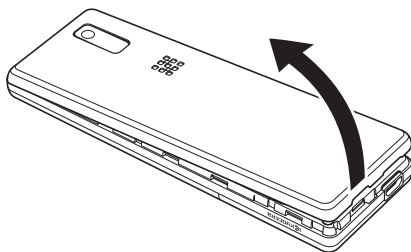

- 3 バッテリーカバー(内フタ)のくぼみを起点に矢印の方向へゆっくりと持ち上げるようにして取りはずします。

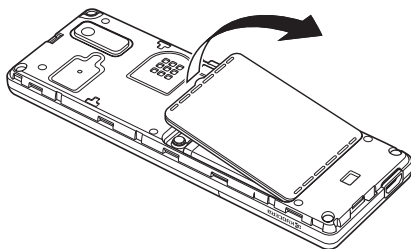

- 4 PULLタブを上引きバッテリーを取りはずします。

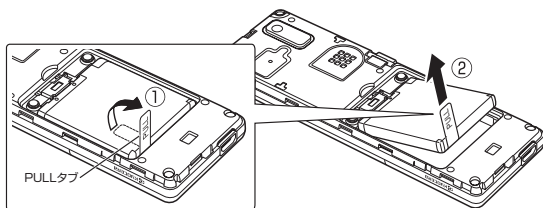

● ご注意

- 「PULLタブ」は、本機からバッテリーを取りはずすときに使用してください。バッテリーのシールは、バッテリー本体から剥がさないでください。

● 故障とお考えになる前に

まず、以下のことをご確認ください。それでも改善されない場合は、京セラテクニカルサービスセンター（裏表紙の前のページ）へご連絡ください。

■ 本体について

症状	原因
電源が入らない。	<ul style="list-style-type: none"> ● [] を長く（2秒以上）押していますか？（→36ページ） ● バッテリーは正しく取り付けられていますか？（→278ページ） ● バッテリーは十分に充電されていますか？（→35ページ）
電話がかかけられない。	<ul style="list-style-type: none"> ● 電話番号が間違っていないですか（市外局番からダイヤルしていますか）？ ● 「」が表示されていませんか？（→30ページ） ● サービスエリア外、または電波の届きにくい場所にいませんか？ ● [] を押ししましたか？（→42ページ） ● 「タイマーロック」が設定されていませんか？タイマーロックを解除してください。（→202ページ） ● キーロックが設定されていませんか？キーロックキーを長押ししてロックを解除してください。（→41ページ） ● 「操作ロック」の「ダイヤル発信」が「禁止」に設定されていませんか？「許可」に設定してください。（→205ページ） ● 「操作ロック」の「電話帳閲覧」が「禁止」に設定されていませんか？「許可」に設定してください。（→205ページ） ● 「操作ロック」の「スピードダイヤル」が「禁止」に設定されていませんか？「許可」に設定してください。（→205ページ） ● 「リモートロック」がかかっていますか？（→209ページ） ● 「管理者ロック」が設定されていませんか？（→214ページ）
着信音が鳴らない。	<ul style="list-style-type: none"> ● 着信音量が「OFF」に設定されていませんか？（→172ページ） ● マナーモードが設定されていませんか？（→53ページ） ● 「伝言メモ応答時間」が「00秒」に設定されていませんか？（→51ページ） ● 安全運転モードが設定されていませんか？（→56ページ）
電話が着信できない。	<ul style="list-style-type: none"> ● サービスエリア外、または電波の届きにくい場所にいませんか？ ● 「着信拒否」が設定されていませんか？（→203ページ） ● 電源が入っていますか？（→36ページ） ● 「」が表示されていませんか？（→30ページ） ● 機種変更前のワイモバイル電話機の電源が入っている場合、本機では、発信はできて着信ができないことがあります。機種変更前のワイモバイル電話機の電源が切られているかご確認ください。
相手の声が聞こえない。	<ul style="list-style-type: none"> ● イヤースピーカー（受話口）がシールなどでふさがれていませんか？ ● 受話音量が最小になっていませんか？（→57ページ） ● サービスエリア外、または電波の届きにくい場所にいませんか？
自分の声が伝わらない。	<ul style="list-style-type: none"> ● マイク（送話口）がシールなどでふさがれていませんか？ ● 相手側の機器の受話音量が最小になっていませんか？ ● サービスエリア外、または電波の届きにくい場所にいませんか？
充電ができない。	<ul style="list-style-type: none"> ● ACアダプタ（オプション品）をコンセントに差し込んでいますか？（→35ページ） ● 本機の外部接続端子は汚れていませんか？ ● USB充電の場合、USBケーブル（別売）を接続しているパソコンに問題はありませんか？ ● 「USB充電」が「OFF」に設定されていませんか？（→36ページ） ● 充電可能な温度の範囲外になっていませんか？（→34ページ） ● バッテリー残量によっては充電ランプが点灯するまでに時間がかかる場合があります。ACアダプタ（オプション品）を使用して30分以上充電し、充電ランプが点灯するかご確認ください。

症状	原因
バッテリーを利用できる時間が短い。	<ul style="list-style-type: none"> ● 圏外や電波の届きにくい場所でのご利用や、カメラやメール、インターネットなどのご利用が多い場合は、バッテリーの消耗が早くなる場合があります。 ● 通常のご使用で利用時間が短い場合や膨らみが発生している場合はバッテリーの寿命です。交換してください。特に高温や低温環境では充電容量が少なくなっており使用時間が短くなります。(→278ページ) ● 「ランプ色設定」で「通話中」、「WEB起動中」、「Java™アプリ起動中」が「なし」以外に設定されていませんか？(→184ページ) ● 「照明の明るさ」が「明るさ4」または「明るさ5」に設定されていませんか？(→186ページ) ● 「WEB照明」、「メール照明」の「点灯時間」が「40秒」以上または「常時点灯」に設定されていませんか？(→186ページ) ● 「その他照明」の「点灯時間」が「20秒」以上または「常時点灯」に設定されていませんか？(→186ページ) ● 「キーバックライト点灯時間」が「10秒」以上に設定されていませんか？(→187ページ) ● ストラップや装飾シールなどでキーが押されていませんか？
画面表示が消える。	<ul style="list-style-type: none"> ● 「節電画面」で設定した節電時間後に節電画面になります。ただし、通話開始時は設定にかかわらず5秒後に節電画面になります。(→186ページ)

■メール/SMSについて

症状	原因
メールを作成しようとすると「!容量が不足しています。不要なメールを削除して下さい」と表示され、メールを作成できない。	<ul style="list-style-type: none"> ● 不要なメール(受信/送信/未送信/下書き)を削除し、Eメール作成に必要な空き容量を確保してください。(→105ページ)
メールを作成し送信しようとすると「!メールBOXがいっぱいです。メールを保存できません」と表示され、送信できない。また、送信待ち保存、下書き保存もできず同じメッセージが表示される。	<ul style="list-style-type: none"> ● 添付ファイルを削除してから下書き保存した後、不要な受信メールを削除して空き容量を確保してください。空き容量を確保したら、下書き保存したEメールを編集して添付ファイルを追加後、送信してください。
Eメール(オンラインサインアップで取得したワイモバイルのEメールアカウント)/SMSの送受信ができない。	<ul style="list-style-type: none"> ● オンラインサインアップをされていますか？(→82ページ) ● PIAFS接続でのインターネットをご利用の間は、Eメール自動受信/SMS受信はできません。 ● オンラインサインアップで「蓄積」が「しない」に設定されていませんか？(→83ページ) ● 「メール接続先」が「Y!mobile」に設定されていますか？(→107ページ)「Y!mobile」に設定されている場合、「Eメール送受信設定」の「受信メールアカウント」[Eメール]が「ON」に設定されていますか？(→107ページ) ● 違うサーバーにアクセスしている可能性があります。もう一度、POPサーバーやSMTPサーバーの設定をご確認ください。(→109ページ) ● 「操作ロック」の「メール」が「禁止」に設定されていませんか？(→205ページ) <p><Y!mobile経由の場合></p> <ul style="list-style-type: none"> ● オンラインサインアップが正しくされなかった可能性があります。オンラインサインアップをやり直してから、再度接続してください。(→82ページ)

症状	原因
<p>プロバイダーメールの送受信ができない。</p>	<ul style="list-style-type: none"> ● プロバイダーとご契約をされていますか？ご契約されている場合、そのプロバイダーがY!mobileに対応しているかご確認ください。 ● プロバイダーによっては、ワイモバイル電話機で接続する場合に別途申し込みやご契約が必要な場合があります。詳しくは各プロバイダーへお問い合わせください。 <p><Y!mobile経由（本機単体）の場合></p> <ul style="list-style-type: none"> ● 「操作ロック」の「メール」が「禁止」に設定されていませんか？（→205ページ） ● 「メール接続先」が「Y!mobile」に設定されていますか？（→107ページ）「メール接続先」が「Y!mobile」に設定されている場合、「Eメール送受信設定」の「受信メールアドレス」で、ご自身で登録された「アカウント1」または「アカウント2」が「ON」に設定されていますか？（→107ページ） <p><プロバイダー経由（本機単体）の場合></p> <ul style="list-style-type: none"> ● 「接続先/アカウント設定」の「アカウント設定」で「アカウント1」または「アカウント2」に、ご利用になりたいプロバイダーのアカウント情報が登録されていますか？（→110ページ）特に下記内容を確認してください。 <ul style="list-style-type: none"> ・ 「メールサーバー設定」の「受信サーバー（POP）」の設定と「サーバー詳細設定」の「POPポート番号」は正しいですか？（通常はポート番号「110」になります）（→109ページ） ・ 「メールサーバー設定」の「送信サーバー（SMTP）」の設定と「サーバー詳細設定」の「SMTPポート番号」は正しいですか？（→109ページ） ● 「メール接続先」がご自身で登録された「接続先1」または「接続先2」に設定されていますか？（→107ページ）「メール接続先」が「接続先1」または「接続先2」に設定されている場合、「Eメール送受信設定」の「受信メールアドレス」で、ご利用になりたいプロバイダーのアカウントが「ON」に設定されていますか？（→111ページ） ● 本機のダイヤルアップ設定（→143ページ）は正しいですか？ <ul style="list-style-type: none"> ・ 電話番号は、ご契約内容や接続方式によって変わりますので、ご契約内容や接続方式にあった電話番号を設定してください。また、本機は8xパケット方式には対応しておりません。 <li style="margin-left: 40px;">4x/2xパケット方式接続の場合 : 電話番号 + [##64] <li style="margin-left: 40px;">1xパケット方式接続の場合 : 電話番号 + [##61] <li style="margin-left: 40px;">フレックスチェンジ方式接続の場合 : 電話番号 + [##7] <li style="margin-left: 40px;">64kbps PIAFS接続の場合 : 電話番号 + [##4] <li style="margin-left: 40px;">32kbps PIAFS接続の場合 : 電話番号 + [##3] <ul style="list-style-type: none"> ・ 正しいユーザー名を入力してください。 ・ 正しいパスワードを入力してください。 ・ プロバイダーから指定があった場合は、詳細設定・プロキシ設定にその情報を入力してください。 <p>詳しい設定方法については、各プロバイダーへお問い合わせください。</p> <p><パソコンでのデータ通信の場合></p> <ul style="list-style-type: none"> ● USBケーブル（別売）はきちんとパソコンに差し込まれていますか？（→268ページ） ● USBドライバをインストールしていますか？（→268ページ） ● 本機の電源は入っていますか？（→36ページ） ● 「操作ロック」の「データ発信」が「禁止」に設定されていませんか？（→205ページ） ● データ通信をする場合、「発信者番号通知」が「OFF」に設定されていませんか？プロバイダーによっては、「発信者番号通知」を「OFF」に設定しているところがない場合があります。（→46ページ） ● パソコンのダイヤルアップの設定項目は正しいですか？ <ul style="list-style-type: none"> ・ 電話番号は、ご契約内容や接続方式によって変わりますので、ご契約内容や接続方式にあった電話番号を設定してください。また、本機は8xパケット方式には対応しておりません。 <li style="margin-left: 40px;">4x/2xパケット方式接続の場合 : 電話番号 + [##64] <li style="margin-left: 40px;">1xパケット方式接続の場合 : 電話番号 + [##61] <li style="margin-left: 40px;">フレックスチェンジ方式接続の場合 : 電話番号 + [##7] <li style="margin-left: 40px;">64kbps PIAFS接続の場合 : 電話番号 + [##4] <li style="margin-left: 40px;">32kbps PIAFS接続の場合 : 電話番号 + [##3] <ul style="list-style-type: none"> ・ 正しいユーザー名を入力してください。 ・ 正しいパスワードを入力してください。 ・ プロバイダーから指定があった場合は、詳細設定・プロキシ設定にその情報を入力してください。 <p>詳しい設定方法については、各プロバイダーへお問い合わせください。</p>

症状	原因
プロバイダーメールの送受信ができない。	<ul style="list-style-type: none"> ● データ転送またはUSBマストレージを使用していないですか？ データ転送またはUSBマストレージを終了し本機とUSBケーブル（別売）を接続しなおしてから、本機で「モデム」を選択してください。（→268ページ） ● 正常に接続された状態で、Eメールの送受信ができない場合は、本機の電源を入れ直してください。（→36ページ） ● パソコン環境によっては、常駐するアプリケーションを停止もしくは削除しないと接続できない場合があります。 ● パソコンに内蔵あるいは接続されたモデムなどのネットワーク装置と本機（USBケーブル接続）が競合している可能性があります。以下の設定をし、パソコンを再起動してください。 「コントロールパネル」▶「システム」▶「ハードウェア」▶「デバイスマネージャ」▶「デバイスマネージャ」で競合しているモデムなどを「このデバイスを使わない」に設定 ● 「」が表示されていませんか？（→30ページ）
Eメール（オンラインサインアップで取得したワイモバイルのEメールアカウント）の自動受信ができない。	<ul style="list-style-type: none"> ● プロバイダーメールは自動受信できません。Eメール自動受信ができるのは、ワイモバイルのオンラインサインアップで取得したEメールアカウントのみになりますので、お客様ご自身で受信動作を行ってください。（→97ページ） ● ワイモバイルのオンラインサインアップで取得したEメールアカウントが自動受信できない場合は、以下の内容を確認してください。 <ul style="list-style-type: none"> ・ オンラインサインアップで、「Eメール自動受信」が設定されていますか？（新着メール通知と同時に自動受信を申し込むことはできません）（→83ページ） ・ 「Eメール自動受信機能」が「ON」に設定されていますか？（→109ページ） ・ 着信拒否でワイモバイルがサービスに利用する番号「070-696-1000」が設定されていませんか？（→203ページ） ● 機種変更前のワイモバイル電話機の電源が入っている場合は、電源を切ってください。
添付ファイルが削除されてしまう。	<ul style="list-style-type: none"> ● 「受信行数制限設定」が「ON」に設定されていませんか？「ON」に設定されている場合、受信する一通あたりのメールデータ量を行数で指定されますので、その設定よりも実際のデータ量が大きい場合に添付ファイルが削除される可能性があります。「OFF」に設定されている場合、Eメールの添付ファイルは約700KB以内まで表示できます。（→108ページ） ● オンラインサインアップで、「添付削除」が「する」に設定されていませんか？「添付削除」を「しない」、または「ワイモバイル・他社携帯電話/PHSから以外は削除する」に設定してください。（→83ページ）
添付ファイルが開観できない。	<ul style="list-style-type: none"> ● 画像サイズを確認してください。表示できる画像サイズは、1600ピクセル×1200ピクセルまでです。また、画像のファイル形式が違う場合、表示できないことがあります。（→98ページ）
受信メールが文字化けしている。	<ul style="list-style-type: none"> ● 携帯電話やPHS、またはパソコンなどから送信された絵文字は、メールサーバーによっては正常に送受信できない場合があります。 ● パソコンからメールを送信したときは文字化けする場合があります。パソコンのメール設定を確認してください。 ● 対応していない絵文字が本文中にあると、文字化けする場合があります。送信者に絵文字を削除して再送信していただくよう依頼してください。
携帯電話やPHSへ画像付きメールを送信しても画像を見ることができない。	<ul style="list-style-type: none"> ● 受信できる画像が小さい画面サイズのみ携帯電話やPHSに、カメラで撮影した静止画を送信する場合、撮影した静止画を一度データフォルダに保存してください。データフォルダからその静止画を選択し、データ再生中のメニューから「画像変換」→「リサイズ」を選択すると、画像サイズが小さくなります。その静止画をメールに添付すると送信が可能です。（→165ページ）
オンラインサインアップができない（ユーザーネームが登録できない）。	<ul style="list-style-type: none"> ● メールアドレスに以下のような不適当な入力をしていませんか？（→82ページ） <ul style="list-style-type: none"> ・ 「.（ドット）」などを入力していませんか？入力可能な文字は、半角英数字と「-（ハイフン）」、「_（アンダーバー）」です。 ・ 先頭にスペースが入っていませんか？ ・ 「@」より右側は入力しないでください。 ・ 頭文字は必ず英字にしてください。 ・ 3文字以下または21文字以上入力していませんか？ ● すでに登録されているユーザーネームは登録できません。
エラーメールが返信されてくる。	<ul style="list-style-type: none"> ● 「MAILER-DAEMON」：送信先のメールアドレスを間違えていませんか？



症状	原因
Eメールの本文が途中で切れてしまう。	●「受信行数制限設定」が「ON」に設定されていませんか？また、受信行数以上のメールを受信しようとしていませんか？（→108ページ）
「Eメールガトドキマシタ」のメールがくる。	●Eメール受信を行ってください。（→97ページ） ●ワイモバイルのオンラインサインアップで取得したEメールアカウントの新着メール通知です。このメールが不要な場合には、オンラインサインアップで「Eメール自動受信／新着メール通知」を「Eメール自動受信」または「しない」に設定してください。（→83ページ）
「ジュシゲンドデス」のメールがくる。	●ワイモバイルのオンラインサインアップで取得したEメールアカウントの受信限度メール通知です。「Eメール削除設定」を「保存」に設定していませんか？（→108ページ） ●このメールが不要な場合には、オンラインサインアップで「受信限度メール通知」を「しない」に設定してください。（→83ページ）
Eメール（ワイモバイルのオンラインサインアップで取得したEメールアカウント）にお知らせメールがくる。	●ワイモバイルのオンラインサインアップで取得したEメールアカウントのお知らせメールです。お知らせメールを受信しないようにするには、オンラインサインアップで「お知らせメール配信」を「希望しない」に設定してください。（→83ページ）
Eメール（ワイモバイルのオンラインサインアップで取得したEメールアカウント）に未承諾広告メールがくる。	●未承諾広告メールを拒否するには、オンラインサインアップで「未承諾広告メール拒否」を「する」に設定してください。（→83ページ）

■インターネットのご利用について

症状	原因
インターネットに接続できない。	<ul style="list-style-type: none"> ●「発信者番号通知」が「OFF」に設定されていませんか？プロバイダーによっては「発信者番号通知」を「OFF」に設定しているとつながることがあります。（→46ページ） ●「操作ロック」の「WEB」が「禁止」に設定されていませんか？（→205ページ） <p><Y!mobile経由（本機単体）の場合></p> <ul style="list-style-type: none"> ●インターネットの「接続先設定」が、「Y!mobile」に設定されていますか？（→120ページ） <p><プロバイダー経由（本機単体）の場合></p> <ul style="list-style-type: none"> ●プロバイダーとご契約をされていますか？ご契約されていない場合は、ワイモバイルが提供するプロバイダーサービス「PRIN」で設定することも可能です。 ●プロバイダーがY!mobileに対応しているか確認してください。 ●プロバイダーによっては、ワイモバイル電話機で接続する場合に別途お申し込みや契約が必要な場合があります。詳しくは各プロバイダーへお問い合わせください。 ●本機のダイヤルアップ設定（→143ページ）は正しいですか？ <ul style="list-style-type: none"> ・電話番号は、ご契約内容や接続方式によって変わりますので、ご契約内容や接続方式にあった電話番号を設定してください。また、本機は8×パケット方式には対応していません。 4×/2×パケット方式接続の場合 ：電話番号＋「##64」 1×パケット方式接続の場合 ：電話番号＋「##61」 フレックスチェンジ方式接続の場合 ：電話番号＋「##7」 64kbps PIAFS接続の場合 ：電話番号＋「##4」 32kbps PIAFS接続の場合 ：電話番号＋「##3」 ・正しいユーザー名を入力してください。 ・正しいパスワードを入力してください。 ・プロバイダーから指定があった場合は、詳細設定・プロキシ設定にその情報を入力してください。 <p>詳しい設定方法については、各プロバイダーへお問い合わせください。</p> <ul style="list-style-type: none"> ●インターネットの「接続先設定」が「接続先1」または「接続先2」（お買い上げ時の設定）に設定されていますか？（→120ページ）

症状	原因
<p>インターネットに接続できない。</p>	<p><パソコンでのデータ通信の場合></p> <ul style="list-style-type: none"> ● USBケーブル(別売)はきちんとパソコンに差し込まれていますか？(→268ページ) ● USBドライバをインストールしていますか？(→268ページ) ● 本機の電源は入っていますか？(→36ページ) ● 「操作ロック」の「データ発信」が「禁止」に設定されていませんか？(→205ページ) ● パソコンのダイヤルアップの設定項目は正しいですか？(→143ページ) <ul style="list-style-type: none"> ・ 電話番号は、ご契約内容や接続方式によって変わりますので、ご契約内容や接続方式にあった電話番号を設定してください。また、本機は8xパケット方式には対応しておりません。 <ul style="list-style-type: none"> 4x/2xパケット方式接続の場合 : 電話番号 + [##64] 1xパケット方式接続の場合 : 電話番号 + [##61] フレックスチェンジ方式接続の場合 : 電話番号 + [##7] 64kbps PIAFS接続の場合 : 電話番号 + [##4] 32kbps PIAFS接続の場合 : 電話番号 + [##3] ・ 正しいユーザー名を入力してください。 ・ 正しいパスワードを入力してください。 ・ プロバイダーから指定があった場合は、詳細設定・プロキシ設定にその情報を入力してください。 詳しい設定方法については、各プロバイダーへお問い合わせください。 ● データ転送またはUSBマストレージを使用していませんか？データ転送またはUSBマストレージを終了し本機とUSBケーブル(別売)を接続しなおしてから、本機で「モデム」を選択してください。(→268ページ) ● 正常に接続された状態で、インターネット接続できない場合は、本機の電源を入れ直してください。(→36ページ) ● パソコン環境によっては、常駐するアプリケーションを停止もしくは削除しないと接続できない場合があります。 ● パソコンに内蔵あるいは接続されたモデムなどのネットワーク装置と本機(USBケーブル接続)が競合している可能性があります。以下の設定をし、パソコンを再起動してください。 「コントロールパネル」▶「システム」▶「ハードウェア」▶「デバイスマネージャ」▶「デバイスマネージャー」で競合しているモデムなどを「このデバイスを使わない」「無効」に設定
<p>インターネットに接続したがWebページがうまく表示されない(本機単体)。</p>	<ul style="list-style-type: none"> ● パソコン向けのWebページでは、容量が大きすぎて表示できなかったり、途中で切れてしまう場合があります。 ● Java™を使ったWebページは表示できない場合があります。 ● URLを間違えていませんか？(→122ページ) ● 以下の「オプション」(ブラウザの環境設定)を確認してください。 <ul style="list-style-type: none"> ・ 「画像」または「アニメーション」が「表示しない」に設定されていませんか？(→132ページ) ・ 「BGM」が「OFF」に設定されていませんか？(→132ページ) ・ 「Cookieモード」が「受け入れない」に設定されていませんか？(→133ページ) ・ 「JavaScript」または「テーブル」が「無効」に設定されていませんか？(→132ページ) ● パソコン向けのWebページでは、ブラウザを制限しているものもあり、表示できないことがあります。 ● 「ユーザーエージェント」を切り替えてみてください。(→133ページ) ● デスクトップモード時、左上部分に何も配置されていないWebページを表示していませんか？スクロールをしてみてください。 ● 動画を使用しているWebページは表示できない場合があります。
<p>i-mode,SoftBank(S!),EZwebの専用Webページが閲覧できない。</p>	<ul style="list-style-type: none"> ● Webページ側で、専用端末以外からの接続を拒否するような設定をしている場合は閲覧できません。

■ガジェットについて

症状	原因
ガジェットプレーヤーが終了できない。	●ガジェットプレーヤーを終了するには、  を押してください。
ガジェットの最大化が解除できない。	●ガジェットの最大化を解除するには、  【最小化】または  を押してください。
ガジェットの動作が遅い。	●ガジェットによっては動作が遅くなる場合があります。
ガジェットが更新されない。	●更新しようとしているガジェットが登録中になっていませんか？登録中のガジェットは最新の状態に更新することはできません。更新する場合は、ガジェットの登録を解除してから行ってください。(→141、142ページ)
登録していたガジェットが表示されない。	●ガジェットの登録を解除していませんか？(→141ページ) ●「メモリリセット」／「完全消去+初期化」を行っていませんか？「メモリリセット」／「完全消去+初期化」でリセットすると、ガジェットプレーヤーに登録されたガジェット、および「ガジェット一覧」にインストールされているガジェットはお買い上げ時の状態に戻ります。(→208ページ)
ガジェットが「×」と表示される。	●ガジェットプレーヤーのメニューで「設定情報の削除」を行ってください。(→141ページ)ただし、「設定情報の削除」を行ったガジェットの情報(更新データや各種設定など)は削除されますので、ご注意ください。

■ディスプレイ表示

症状	原因
電話帳に登録している相手からの着信時(受信時)に、名前表示されない。	●電話帳に登録している相手のデータのシークレット設定が「ON」になっていませんか？(→67ページ) <電話帳に登録しているすべての相手の名前表示がされない場合> ●「名前表示」が「OFF」に設定されていませんか？(→185ページ) ●「操作ロック」の「電話帳閲覧」が「禁止」に設定されていませんか？(→205ページ) ●「管理者ロック」が設定されていませんか？(→214ページ) <電話帳に登録している一部の相手からのみ名前表示がされない場合> ●電話帳登録が正しくされていない可能性があります。再度登録してください。着信履歴(受信メールの宛先一覧)から新規で電話帳登録し、以前の登録を削除して改善されるか確認してください。また、電話帳の登録した電話番号と着信(受信)した電話番号が完全に一致しないと「名前表示」はしません(サブアドレス付の着信の場合などは、サブアドレスまで電話帳登録しないと「名前表示」はしません)。(→66ページ) ●同じ電話番号を2重に登録していませんか？2重に登録している場合は、その電話番号から電話がかかってきた場合、電話帳No.の小さい電話帳に登録した名前表示をします。 ●電話帳に登録している相手が、番号非通知で電話をかけていませんか？
ランプが点灯しない。	●電源が入っていますか？(→36ページ) ●「ランプ点灯」が「点灯しない」、または「ランプ色設定」の各設定が「なし」に設定されていませんか？(→184ページ)
シークレットモードを「ON」に設定して電話帳登録をし、シークレットモードを「OFF」に戻したが電話帳が見えたままになっている。	●電話帳登録の際、「シークレット設定」を「ON」に設定してください。(→67ページ)
ディスプレイの右下の顔のマークの横に数字が表示されている。	●録音件数の表示です。(→50ページ) 録音が10件入っていると「ただいま電話に出ることができません。後程おかけ直してください」とアナウンスが相手に流れます。 ●未再生の伝言メモがあるときは数字が赤く表示されます。未再生の伝言メモをすべて再生すると表示が白くなります。(→52ページ)
ディスプレイに車のマークが表示されている。	●安全運転モードが設定されています。設定を解除するには、待受画面で  を長く(1秒以上)押しってください。(→56ページ)

症状	原因
ディスプレイのポップアップが消えない。	●「壁紙オプション」を「ガジェット」に設定していませんか？ガジェットプレーヤーを起動してガジェットの操作をしてください。(→140ページ)
ディスプレイに「×」と表示される。	●「壁紙オプション」を「ガジェット」に設定していませんか？ガジェットプレーヤーのメニューで「設定情報の削除」を行ってください。(→141ページ)ただし、「設定情報の削除」を行ったガジェットの情報(更新データや各種設定など)は削除されますので、ご注意ください。
アイコン表示エリアにアイコンが表示されない。	●ガジェットプレーヤーが起動していませんか？(→140ページ)

■赤外線通信について

症状	原因
赤外線通信ができない。	<ul style="list-style-type: none"> ●送信側、受信側それぞれ準備ができていますか？(→253、254ページ) ●本機と相手側の赤外線ポートの間が離れすぎていませんか？相手側の赤外線ポートとの距離を20cm以内にしてください。(→252ページ) ●赤外線ポートが汚れていたり、障害物等がある場合、また直射日光が強く当たる場所や蛍光灯、赤外線装置の近くでは正しく通信できない場合があります。(→252ページ) ●送信側が「シンプルキャスト」や「Irrs」などの高速通信で送信していませんか？本機は高速通信に対応していません。

■その他

症状	原因
着信履歴をみると電話番号の後に「*123」のように表示される。	●発信元がISDN回線で会社の内線があるような場合に表示されます。
待受画面の操作ができない。	●ガジェットプレーヤーが起動していませんか？(→140ページ)
「センター留守電あり」と表示される。	●ワイモバールの留守番電話サービスで、メッセージをお預かりしている通知です。 [*][9][3][]または[] [留守電を聞く] を押して発信し、メッセージを聞いてください。(→273ページ)
アラームが時間どおりに鳴らない。	●アラームの設定時間に電源を切っているなどの場合は、時間どおりに鳴りません。(→226ページ)
急にモデムが認識しなくなった。	●電源を入れ直してください。(→36ページ)
マストレージが利用できない。	<ul style="list-style-type: none"> ●USBケーブル(別売)で、パソコンと本機を接続していませんか？USBケーブルでパソコンと本機を接続し、「アクセサリ」から「USBマストレージ」を起動してください。(→171ページ) ●「管理者ロック」が設定されていませんか？(→214ページ)
Bluetooth通話ができない。	<ul style="list-style-type: none"> ●本機のBluetooth機能をONにしていますか？Bluetoothメニューから「登録機器一覧(子機)」を選択し、本機と電話機(スマートフォンなど)を接続してください。(→259ページ) ●電話機(スマートフォンなど)の電源は入っていますか？
Bluetoothのヘッドセットで通話ができない。	<ul style="list-style-type: none"> ●本機のBluetooth機能をONにしていますか？Bluetoothメニューから「登録機器一覧(親機)」を選択し、本機とヘッドセット機器を接続してください。(→259ページ) ●ヘッドセット機器の電源は入っていますか？
Bluetoothのハンズフリーで通話ができない。	<ul style="list-style-type: none"> ●本機のBluetooth機能をONにしていますか？Bluetoothメニューから「登録機器一覧(親機)」を選択し、本機とハンズフリー機器を接続してください。(→259ページ) ●ハンズフリー機器の電源は入っていますか？

症状	原因
Bluetoothでの電話帳データ送受信ができません。	<ul style="list-style-type: none"> ● 本機のBluetooth機能をONにしていますか？ Bluetoothメニューから「登録機器一覧（子機）」または「登録機器一覧（親機）」を選択し、本機と電話機（スマートフォンなど）を接続してください。（→259ページ） ● 電話機（スマートフォンなど）の電源は入っていますか？ ● 電話機（スマートフォンなど）がPBAPのプロファイルに対応していますか？
お知らせシェアを利用できません。	<ul style="list-style-type: none"> ● 本機のBluetooth機能をONにしていますか？ Bluetoothメニューから「お知らせシェア」を選択し、本機とスマートフォンを接続してください。（→258ページ） ● スマートフォンの電源は入っていますか？ ● スマートフォンが「お知らせシェア」に対応していますか？ ● スマートフォンに専用アプリがインストールされていますか？（→258ページ）

■ エラーメッセージについて（本機単体）

症状	原因
「接続に失敗しました」（メール時のみ出るエラーメッセージ）	<ul style="list-style-type: none"> ● [戻る] ▶ [設定] ▶ [接続先/アカウント設定] ▶ [アカウント設定] ▶ [アカウント1] または [アカウント2] ▶ [メールサーバー設定] で以下の項目を確認してください。（→109ページ） <ul style="list-style-type: none"> ・ 受信サーバー（POP）の設定を間違えていませんか？（→109ページ） ・ 送信サーバー（SMTP）の設定を間違えていませんか？（→109ページ） ・ サーバー詳細設定の「SMTPポート番号」、「POPポート番号」の設定を間違えていませんか？（→109ページ） ・ 受信サーバー（POP）・送信サーバー（SMTP）の設定が正しい場合、DNSサーバーが認識されていませんので、DNSサーバー設定を確認してください。DNS自動取得ですか？プロバイダーから指示があった場合は、以下の手順でDNSを設定してください。（→144ページ） <p>[機能] ▶ [その他設定] ▶ [ダイヤルアップ設定] ▶ [接続先1] または [接続先2] ▶ [詳細設定] ▶ [DNS自動取得] ▶ [OFF]</p> プロバイダーより指定された「プライマリDNS」と「セカンダリDNS」を設定してください。 <p>※本メッセージはまれに通信終了直後、再び接続するときに表示されることがあります。そのため、通信終了後、数秒間待ってから接続を試みてください。通信終了から再接続までの時間は電波状況にもよりますが、最大で30秒間必要です。</p>
「ネットワークエラーが発生しました」	<ul style="list-style-type: none"> ● [ダイヤルアップ設定] の「接続先1」または「接続先2」で以下の項目を確認してください。（→143ページ） <ul style="list-style-type: none"> ・ ダイヤルアップの設定における電話番号は、ご契約内容や接続方式にあった電話番号を設定してください。また、本機は8xパケット方式には対応しておりません。 <ul style="list-style-type: none"> 4x/2xパケット方式接続の場合：電話番号 + [##64] 1xパケット方式接続の場合：電話番号 + [##61] フレックスチェンジ方式接続の場合：電話番号 + [##7] 64kbps PIAFS接続の場合：電話番号 + [##4] 32kbps PIAFS接続の場合：電話番号 + [##3] ・ 「ユーザー名」の設定を間違えていませんか？ ・ 「パスワード」の設定を間違えていませんか？ <p>※本メッセージはまれに通信終了直後、再び接続するときに表示されることがあります。そのため、通信終了後、数秒間待ってから接続を試みてください。通信終了から再接続までの時間は電波状況にもよりますが、最大で30秒間必要です。</p> <ul style="list-style-type: none"> ● 「発信者番号通知」が「OFF」に設定されていませんか？プロバイダーによっては「発信者番号通知」を「OFF」に設定しているとならないことがあります。（→46ページ） ● [電源] が表示されていませんか？（→30ページ）
「認証に失敗しました」	<ul style="list-style-type: none"> ● メールサーバー設定のアカウント名が正しく入力されていますか？（→109ページ）
「センターにメールがありません」	<ul style="list-style-type: none"> ● ご利用になりたい受信メールアドレスが「ON」になっていますか？ <p>※Eメール手動受信時に新着メールがない場合も同じメッセージが表示されますが、この場合はエラーではありません。</p>

症状	原因
「メモリがいっぱいです。センターにEメールが残っています。」	●メールの空き容量が不足している場合は、Eメール受信できません。不要なメールを削除してください。(→105ページ)
「受信失敗しました」	●認証方式はPOPですか？
「送信失敗しました」	●送信先のメールアドレスを間違えていませんか？ ●POP before SMTP認証なのか、SMTP認証なのか確認してください。 ●「メールサーバー設定」の「送信サーバー (SMTP)」の設定と「サーバー詳細設定」の「SMTPポート番号」は正しいですか？ (→109ページ)
「DNSの設定が正しくありません」 「サーバーが見つかりません」	●「ダイヤルアップ設定」の「接続先1」または「接続先2」で以下の項目を確認してください。(→143ページ) ・DNSサーバーが認識されていませんので、DNSを以下の手順で設定してください。(→144ページ) 「機能」▶「その他設定」▶「ダイヤルアップ設定」▶「接続先1」または「接続先2」▶「詳細設定」▶「DNS自動取得」▶「OFF」 プロバイダーより指定された「プライマリDNS」と「セカンダリDNS」を設定してください。 ・ダイヤルアップの設定における電話番号は、ご契約内容や接続方式にあった電話番号を設定してください。また、本機は8xパケット方式には対応しておりません。 4x/2xパケット方式接続の場合 : 電話番号 + 「##64」 1xパケット方式接続の場合 : 電話番号 + 「##61」 フレックスチェンジ方式接続の場合 : 電話番号 + 「##7」 64kbps PIAFS接続の場合 : 電話番号 + 「##4」 32kbps PIAFS接続の場合 : 電話番号 + 「##3」 ・「ユーザー名」の設定を間違えていませんか？ ・「パスワード」の設定を間違えていませんか？ ●URLを間違えていませんか？ (→122ページ)
「ネットワークが利用できません」	●「  」が表示されていませんか？ (→30ページ) ●インターネット接続時、「発信者番号通知」が「OFF」に設定されていませんか？ プロバイダーによっては「発信者番号通知」を「OFF」に設定しているとならないことがあります。(→46ページ)
「ページを正しく表示できない可能性があります」	●ダイヤルアップの「プロキシ設定」を確認してください。(→144ページ) ※本メッセージはまれに通信終了直後、再び接続するときに表示されることがあります。そのため、通信終了後、数秒間待ってから接続をしてみてください。通信終了から再接続までの時間は電波状況にもよりますが、最大で30秒間必要です。
「メモリが不足しています」	●本体メモリの空き容量が不足している場合は、表示できません。本体メモリ内の不要なデータを削除 (→73、105、170ページ) してください。ただし、不要なデータを削除しても表示できないWebページもあります。 ●ソフトウェア更新はされていますか？ソフトウェア更新により動作の安定性を向上させることができます。ソフトウェアを更新し、動作が改善されるかご確認ください。(→277ページ)
「メモリ不足です」	●動画など重いWebページはキャッシュが不足して、表示できない場合があります。 ・Webページのサイズや画像の数/大きさによって、表示できないことがあります。 ●「壁紙オプション」を「ガジェット」に設定している場合は、登録しているガジェットによりメモリが不足してしまうことがあります。ガジェットの登録を解除し、動作が改善されるかご確認ください。(→141ページ)
「ファイルが壊れています。ガジェットマネージャを初期化してください」	●ガジェットのファイルが壊れているため、ガジェットマネージャの初期化をしてください。(→142ページ)
「管理者ロック設定中です」	●管理者ロックが設定されています。(→214ページ)

● アフターサービスについて

保証書について

保証書は裏表紙に印刷されています。保証書に「お買い上げ日」および「販売店」が記載されているかご確認のうえ、内容をよくお読みになって大切に保管してください。保証期間はお買い上げ日から1年間です。

修理を依頼されるときは

修理を依頼されるときは、ワイモバイル カスタマーセンター、または京セラテクニカルサービスセンターへご連絡ください。

- ご連絡いただく際には以下のことをお知らせください。
 - ・ 品名 : LIBERIO (401KC)
 - ・ 製造番号 : 本体に記載されています。
 - ・ ご購入日、ならびに故障や異常の内容 (できるだけ詳しく)
 - ・ お客様のご連絡先とお名前
- 修理をご依頼の際は、お買い上げいただいたセット (LIBERIO (401KC) 本体ほか) をすべてお持ちください。

保証期間中	保証書に記載された規定に基づき修理いたします。
保証期間が過ぎた場合	修理によりご使用が可能な場合は、お客様のご希望により有償修理させていただきます。

🔍 ご注意

- メモリの内容 (電話帳など) は修理の際に消えてしまうことがありますので、必ずお控えください。なお、メモリ内容が変化/消失した場合の損害および逸失利益につきましては、当社では一切責任を負いかねますので、あらかじめご了承ください。
- 保証期間中の修理は、正常なご使用状態において製品が故障した場合に、規定に基づいて修理いたします。

📣 お知らせ

- 保証期間内でも有償修理となる場合があります。
 - ・ 保証書の提示がない場合
 - ・ 保証書にお買い上げ日、お客様のお名前、販売店印など、必要事項の記入がない場合。または、記載内容が書き換えられている場合
 - ・ 故障の原因が取り扱い上の不注意と認められた場合 (例えば、落としたり、ぶつけたりして故障した場合など)
 - ・ 天災地変、火災、水害などによる故障の場合
 - ・ 不適切な修理や改造が故障の原因と認められた場合
 - ・ 消耗品 (バッテリーなど) の交換

補修用性能部品について

当社は、LIBERIO (401KC) 本体およびその周辺機器の補修用性能部品 (機能維持のために必要な部品) を、製造終了後7年間保有しております。

アフターサービスについて

修理サービスや受付窓口についてご不明の点がございましたら、ワイモバイル カスタマーセンターまでお問い合わせください。

ワイモバイル カスタマーセンター総合窓口 (有料)
ワイモバイル電話機からお問い合わせの場合 : 局番なしの151
一般電話・携帯電話からお問い合わせの場合 : 0570-039-151
オペレーター対応時間 : 9:00~20:00 (年中無休)

本体以外の付属品について

バッテリーなど、本体以外の付属品をお買い求めいただく際は、京セラホームページをご覧ください。か、京セラテクニカルサービスセンターへご連絡ください。

● 機能一覧

以下の操作で利用できる機能番号の一覧です。

待受画面で ▶ 機能番号を入力

発信／着信／通話 (1)			
機能番号	機能名	お買い上げ時の設定	参照
11	累積通話時間	—	238ページ
12	通話時間目安表示	ON	238ページ
13	履歴		44ページ
131	発信履歴	—	44ページ
132	着信履歴	—	44ページ
133	不在着信履歴	—	44ページ
14	エニーキーアンサー	OFF	238ページ
15	発信者番号通知	ON	46ページ
16	通信中着信	起動	235ページ
17	通信中メール受信	起動	235ページ
18	イヤホン自動応答	OFF	240ページ
19	イヤホン自動応答秒数	9秒	240ページ
10	サービス問合せ		272ページ
101	サービスセンター (116)	—	272ページ
102	留守電センター (*931)	—	273ページ
103	着信転送サービスセンター (143)	—	275ページ

音／バイブ (2)			
機能番号	機能名	お買い上げ時の設定	参照
21	音声着信		172ページ
211	音量	音量レベル3	172ページ
212	着信音	パターン1	172ページ
213	バイブレート設定	OFF	172ページ
22	Bluetooth 着信		173ページ
221	着信音	パターン2	173ページ
222	バイブレート設定	OFF	173ページ
23	Eメール受信		174ページ
231	音量	音量レベル3	174ページ
232	受信音	メール受信音1	174ページ
233	バイブレート設定	OFF	174ページ
234	メール受信音鳴動時間	1サイクル再生	174ページ
24	SMS受信		174ページ
241	音量	音量レベル3	174ページ
242	受信音	メール受信音2	174ページ
243	バイブレート設定	OFF	174ページ
244	メール受信音鳴動時間	1サイクル再生	174ページ

音/バイブ (2)

機能番号	機能名	お買い上げ時の設定	参照
25	お知らせシエア受信		175ページ
251	音量	音量レベル3	175ページ
252	受信音	効果音3	175ページ
253	バイブレータ設定	OFF	175ページ
254	受信音鳴動時間	1サイクル再生	175ページ
26	アラーム		176ページ
261	音量	音量レベル3	176ページ
262	バイブレータ設定	OFF	176ページ
27	スケジュールアラーム		176ページ
271	音量	音量レベル3	176ページ
272	バイブレータ設定	OFF	176ページ
28	操作音	OFF	177ページ
29	データ再生音	音量レベル18	177ページ
20	ボイス通知		178ページ
201	ボイス通知	時刻+各種通知	178ページ
202	音量	音量レベル3	178ページ
2[*]	ウェイクアップトーン	ON	179ページ
2[#]	圏外警告音	ON	179ページ
2[🔔]	緊急速報警報音		179ページ
2[🔔]1	警報音設定	音量レベル5	179ページ
2[🔔]2	マナーモード時警報音設定	鳴動する	179ページ
2[🔔]3	警報音確認	—	179ページ

画面／照明 (3)			
機能番号	機能名	お買い上げ時の設定	参照
31	ディスプレイ		180ページ
311	壁紙設定	Solar Eclipse 本体カラー ・ブラック ・ブルー Platinum Object 本体カラー ・ホワイト ・ピンク (固定アニメ)	180ページ
312	エモーションメッセージ	Glasswork	180ページ
313	壁紙オプション	表示なし	180ページ
314	音声発信画面	固定アニメ	180ページ
315	音声着信画面	固定アニメ	180ページ
316	ピクトインフォメーション	ON	180ページ
32	ランプ設定		184ページ
321	ランプ点灯	点灯する	184ページ
322	ランプ色設定		184ページ
3221	通話中	なし	184ページ
3222	発信中	レインボー	184ページ
3223	音声着信中	青	184ページ
3224	Bluetooth着信中	紫	184ページ
3225	SMS受信	緑	184ページ
3226	Eメール受信	緑	184ページ
3227	お知らせシェア受信	紫	184ページ
3228	新着／不在あり	緑	184ページ
3229	アラーム鳴動中	橙	184ページ
3220	スケジュールアラーム鳴動中	濃いピンク	184ページ
322[*]	WEB起動中	なし	184ページ
322[#]	Java™アプリ起動中	なし	184ページ
33	名前表示	ON	185ページ
34	充電時LCD	OFF	185ページ
35	照明		186ページ
351	WEB照明		186ページ
3511	照明の明るさ	明るさ3	186ページ
3512	点灯時間	30秒	186ページ
352	メール照明		186ページ
3521	照明の明るさ	明るさ3	186ページ
3522	点灯時間	30秒	186ページ
353	その他照明		186ページ
3531	照明の明るさ	明るさ3	186ページ
3532	点灯時間	10秒	186ページ
36	節電画面	30秒	186ページ

画面／照明 (3)

機能番号	機能名	お買い上げ時の設定	参照
37	文字サイズ		186ページ
371	WEB表示	小	186ページ
372	メール表示	小	186ページ
373	その他表示	小	187ページ
374	一括設定	—	187ページ
38	Set Language	日本語	187ページ
39	配色設定	ダークグレー 本体カラー ・ブラック ・ブルー ライトグレー 本体カラー ・ホワイト ・ピンク	187ページ
30	キーバックライト点灯時間	5秒	187ページ

セキュリティ (4)

機能番号	機能名	お買い上げ時の設定	参照
41	タイマーロック	OFF	202ページ
42	着信拒否		203ページ
421	指定番号拒否	解除	203ページ
422	指定番号一覧	—	203ページ
423	ユーザ非通知拒否	解除	203ページ
424	公衆電話発信拒否	解除	203ページ
425	通知不可能拒否	解除	203ページ
426	着信履歴保存	保存	203ページ
427	着信拒否全解除	—	203ページ
43	操作ロック		205ページ
431	発信先限定	解除	205ページ
432	発信先一覧	—	205ページ
433	ダイヤル発信	許可	205ページ
434	電話帳閲覧	許可	205ページ
435	スピードダイヤル	許可	205ページ
436	スケジュール	許可	205ページ
437	WEB	許可	205ページ
438	メール	許可	205ページ
439	データ発信	許可	205ページ
430	Java™アプリ	許可	205ページ
44	シークレットモード	OFF	207ページ
45	暗証番号変更	1234	207ページ
46	本体リセット		208ページ
461	メモリリセット	—	208ページ
462	機能リセット	—	208ページ
463	完全消去+初期化	—	208ページ
47	リモートロック		209ページ
471	着信	OFF	209ページ
472	着信番号一覧	—	209ページ
473	SMS	OFF	209ページ
474	SMS番号一覧	—	209ページ
475	パスワード変更	未登録	209ページ

セキュリティ (4)

機能番号	機能名	お買い上げ時の設定	参照
48	管理者ロック		214ページ
481	発信を電話帳内の番号に限定	限定しない	216ページ
482	着信を電話帳内の番号に限定	限定しない	217ページ
483	電話帳の編集を許可	許可する	217ページ
484	メールの使用を許可	許可する	218ページ
485	ブックマークからのWEB接続に限定	限定しない	218ページ
486	赤外線通信の使用を許可	許可する	219ページ
487	Java™アプリの使用を許可	許可する	219ページ
488	カメラの使用を許可	許可する	219ページ
489	ダイヤルアップ設定の変更を許可	許可する	219ページ
480	セキュリティの変更を許可	許可する	220ページ
48[✕]	位置情報機能の設定変更を許可	許可する	220ページ
48[#]	タイマーロックの設定変更を許可	許可する	220ページ
48[🔌]	USB接続時の通信を許可	許可する	220ページ
48[📞]	電話帳の閲覧を許可	許可する	221ページ
48[WEB]	発信履歴の閲覧を許可	許可する	221ページ
48	保存データの持出を許可	許可する	222ページ
48	バックアップの使用を許可	許可する	222ページ
48	管理者用暗証番号変更	12345678	214ページ

時計 (5)

機能番号	機能名	お買い上げ時の設定	参照
51	日時設定	2014年01月01日 00:00	40ページ
52	自動時刻補正	ON	40ページ
53	ピクト時計	日付+時刻	40ページ
54	アラーム	未登録	226ページ

伝言メモ (6)

機能番号	機能名	お買い上げ時の設定	参照
61	伝言メモ設定	OFF	50ページ
62	応答メッセージ録音	—	51ページ
63	応答メッセージ選択	固定メッセージ	51ページ
64	伝言メモ応答時間	15秒	51ページ
65	安全運転モード	電話機応答	56ページ
66	音声/伝言メモ一覧	—	52ページ

ソフトウェア更新 (7)			
機能番号	機能名	お買い上げ時の設定	参照
71	ソフトウェア更新開始	—	277ページ
72	ソフトウェア更新通知	通知する	277ページ

文字入力補助 (8)			
機能番号	機能名	お買い上げ時の設定	参照
81	ユーザ辞書	未登録	64ページ
82	予測変換設定	ON	64ページ
83	候補選択キー設定	上下左右	64ページ
84	学習内容リセット	—	65ページ
85	絵文字履歴リセット	—	65ページ
86	定型文登録	—	63ページ
87	顔文字登録	—	63ページ
88	オプション辞書登録	—	65ページ
89	すぐ文字	ON	65ページ

その他設定 (9)			
機能番号	機能名	お買い上げ時の設定	参照
91	Li設定		241ページ
911	位置情報通知機能	OFF	241ページ
912	詳細設定		241ページ
9121	着信音設定	ON	241ページ
9122	通知許可番号	初期設定値	241ページ
9123	リセット	—	241ページ
92	データ通信方式	ベストエフォート型	268ページ

その他設定 (9)			
機能番号	機能名	お買い上げ時の設定	参照
93	ダイヤルアップ設定		143ページ
931	接続先1		143ページ
9311	接続先名称	—	143ページ
9312	電話番号	—	143ページ
9313	ユーザー名	—	143ページ
9314	パスワード	—	143ページ
9315	ワンタイムパスワード	OFF	143ページ
9316	分計発信	OFF	143ページ
9317	詳細設定	IPアドレス自動取得「ON」 / DNS自動取得「ON」	144ページ
9318	プロキシ設定	プロキシ利用「OFF」 / プロキシ認証「OFF」	144ページ
932	接続先2		143ページ
933	Y!mobile		143ページ
9331	接続先名称	Y!mobile	143ページ
9332	電話番号	0570570099##61	143ページ
9333	ユーザー名	clubh	143ページ
9334	パスワード	*****	143ページ
9335	分計発信	OFF	143ページ
9338	ヘルプ	—	144ページ
94	緊急速報		244ページ
941	緊急速報受信	受信する	244ページ
942	緊急速報受信履歴	—	244ページ
95	上下キー割り当て	送受信メールBOX	239ページ
96	センターキー長押し割り当て	ボイス通知	239ページ
97	コンテンツ情報通知	通知しない	136ページ
98	USB充電	ON	36ページ

プロフィール (0)			
機能番号	機能名	お買い上げ時の設定	参照
0	プロフィール	—	236ページ

マナーモード設定 (*)			
機能番号	機能名	お買い上げ時の設定	参照
*	マナーモード設定	マナーモード解除	53ページ

● 各機能の選択項目一覧

■ 定型文一覧

Tel:***** (お客様の電話番号)	@ezweb.ne.jp
*****@***** (お客様のEメールアドレス)	@docomo.ne.jp
いつも大変お世話になっております	.vodafone.ne.jp
お疲れ様です	@softbank.ne.jp
おはようございます	.co.jp
よろしく願います	.ne.jp
これから戻ります	.ac.jp
客先に直行します	.or.jp
本日は直帰します	.jp
ありがとうございました	.com
Thank you !	http://
Happy Birthday !!	https://
A HAPPY NEW YEAR !	(自作文1 : 表示は空白)
Merry Christmas !	(自作文2 : 表示は空白)
@yahoo.ne.jp	(自作文3 : 表示は空白)
@yahoo.co.jp	(自作文4 : 表示は空白)
@ymobile.ne.jp	(自作文5 : 表示は空白)
@y-mobile.ne.jp	(自作文6 : 表示は空白)
@ymobile1.ne.jp	(自作文7 : 表示は空白)
@emnet.ne.jp	(自作文8 : 表示は空白)
@emobile.ne.jp	(自作文9 : 表示は空白)
@emobile-s.ne.jp	(自作文10 : 表示は空白)
@willcom.com	(自作文11 : 表示は空白)
@pdx.ne.jp	(自作文12 : 表示は空白)
.pdx.ne.jp	(自作文13 : 表示は空白)

■ 顔文字一覧

(^_^)	(>_<)	m (_ _) m	(-_-) zzzz
(^o^) /	(+_+)	w(° o°)w	(-ω-)
(*^o^*)	(^ε^)	(° Π° ::)	(p.-) ネム～
(ー+ー)	(^ハ^)	ヽ (・_・ ;) ノ	(^_^) 人 (^_^)
(T_T) /	(-_#)	(・_・ ;)	(^3^) ☆chul!
(-_-)	(-"-) /"	(・ω・)	┐ ('～ ;) ┌
(ToT)			

英数

184発信	42	PagePilot	126/127/128	明るさ (カメラ)	149
184分計発信	42	POPbeforeSMTP	109	空きフォルダ容量 (カメラ)	154
186発信	42	POPbeforeSMTP待ち時間	109	空きフォルダ容量 (データフォルダ)	169
186分計発信	42	POPポート番号	109	宛先	85/93
1x1パケット方式	266	Referer	133	アドレス (URL)	122
1ヶ月表示	188	RSSチャンネル	137/138	アドレス (返信先アドレス)	108
1画面表示 (電話帳)	72	RSSチャンネル登録	137	アドレスカード	77
1行表示 (電話帳)	72	RSSリーダー	137	アドレスビュー (Webの履歴)	121
1行表示 (メール)	97	Set Language	187	アドレス表示	129/131
1週間表示	188	SMS (リモートロック)	209	アニメーション (Web)	132
1日表示	188	SMS作成	92	アフターサービス	291
2x1パケット方式	266	SMS受信	95	アプリ一覧	248
32kPIAFS	266	SMS受信音	174	アプリ情報	247
3行表示 (メール)	97	SMS受信音 (電話帳)	69	アラーム	226
4x1パケット方式	266	SMS送信	92	アラームON/OFF	226
64kPIAFS	266	SMS番号一覧 (リモートロック)	209/210	アラーム音	176/227
6ヶ月表示	188	SMTアカウント名	109	アラーム音量	176
ACアダプタ	35	SMTP認証	109	アラーム画像	227
Bcc	85	SMTPパスワード	109	アラーム削除	228
BGM	132	SMTPポート番号	109	アラーム時刻	226
Bluetooth®	16/256	SSL	112	アラーム設定 (スケジュール)	193/195
Bluetooth着信	173/262	Sub	86	アラーム日付	226
Bluetooth着信音 (電話帳)	69	SXGA	165	アラーム鳴動時間	227
Bluetooth®通話	262	TLS	112	アラームメッセージ	227
Bluetooth®発信	262	To	85/93	暗証番号	10
CA証明書	134	TODO	198	暗証番号変更	207
Cc	85	TODO一覧	189	安全運転モード	56
Cookie	133	USBケーブル	36/268	アンテナ (内蔵)	29
DNS自動取得	144	USB充電	36		
Eメールアドレス	82	USB接続時の通信を許可 (管理者ロック)	220		
Eメール削除設定	108	USBマストレージ	171		
Eメール作成	84	vCalendar	200		
Eメール自動受信機能	109	vCard	77		
Eメール受信	81/97	VGA	148/150		
Eメール受信音	174	W-OAM	266		
Eメール受信音 (電話帳)	69	WEB (操作ロック)	205		
Eメール送受信設定	107	WEB照明	186		
Eメール送信	84	WEB表示	186		
Eメールへ添付	86	Webページ	118/123		
HTTP	133	WEBメニュー	120		
IPアドレス	144				
IPアドレス自動取得	144				
JavaScript	132				
Java™アプリ	246				
Java™アプリ (操作ロック)	205				
Java™アプリの使用を許可 (管理者ロック)	219				
Java™アプリの設定	247/248				
Li機能	241				
Li設定	241				
Myボイスメモ登録	234				
P (ポーズ)	49				

あ

アイコン (お気に入りメニュー)	37/39
アイコン (カメラ)	147
アイコン (ディスプレイ)	30
アイコン (フォト撮影)	148/150
アイコン表示エリア	30
アカウント設定	108/110
アカウント名	109/110

い

位置情報	241
位置情報機能の設定変更を許可 (管理者ロック)	220
位置情報機能のリセット	242
位置情報通知要求	243
位置変更 (ガジェット)	141
一括設定 (文字サイズ)	186
一括送出	49/73
移動 (Java™アプリ)	247
移動 (データフォルダ)	168/170
移動 (ブックマーク)	129
移動 (ページメモ)	131
移動 (メール)	103/104
イヤホン	17
イヤホン自動応答	240
イヤホン自動応答秒数	240
イヤホンマイク	240
インターネット	112

インターネット検索...	120/125
インターネット接続アカウント	112
インポート	250
引用	61

う

ウェイクアップトーン	179
------------	-----

え

エクスポート	249
エニーキーアンサー	238
エモーションメッセージ	182
絵文字	61
絵文字履歴リセット	65
遠隔操作	209
エンコード	126

お

応答メッセージ選択	51
応答メッセージ録音	51
お気に入りメニュー	37
お知らせシェア	258
お知らせシェア受信	175
オブジェクト選択	125
オプション (Web)	132
オプション (ガジェット)	141
オプション (メール)	106
オプション辞書登録	65
親機モード (Bluetooth)	261
オリジナルマネー	53
オリジナルマネー編集	55
音楽自動再生 (メール)	106
音声 / 伝言メモ一覧	52
音声着信	172
音声着信音 (電話帳)	69
音声発信 / 着信画面	180
音声メモ	50
オンラインサインアップ	82

音量

.....	172/174/175/176/178
音量 (Web)	125

か

回転 (カメラ)	153
回転 (データフォルダ)	165
顔文字	61/63
顔文字一覧	300
学習内容リセット	65
各部の名称と機能	28
ガジェット	140
画像 (Web)	132
画像タブ (カメラ)	151/153
画像調整 (カメラ)	152

画像調整 (データフォルダ)	164
画像変換 (カメラ)	153
画像変換 (データフォルダ)	165
画像編集 (データフォルダ)	164
カット	62
カナ検索	71
壁紙	148/149/150
壁紙オプション	183
壁紙設定	180
壁紙表示	30
カメラの使用を許可 (管理者ロック)	219
カレンダー	188
漢字変換	60
完全消去 + 初期化	208
管理者用暗証番号	11
管理者用暗証番号変更 (管理者ロック)	214
管理者ロック	214

き

キー操作	32
キーバックライト点灯時間	187
キーロック	41
キーワード検索	74
記号	61
記事 (RSSリーダー)	138
機能一覧	292
機能リセット	208
基本メニュー	37
キャッシュ	133
ギャランティ	266/268
緊急速報	179/244
緊急速報警報音	179
緊急通報	43

く

繰り返し再生 (データフォルダ)	163
繰り返し設定	194
グループ検索	74
グループ設定	76

け

ケータイ	148/149/150
ケータイモード	114/117
圏外警告音	179
言語設定	187
現在位置 (位置情報)	241

こ

公式サイト	120
-------	-----

公衆電話発信	48/270
公衆電話発信拒否	203
更新 (Java™アプリ)	247
更新 (RSSリーダー)	138
更新 (Web)	123
更新 (ガジェット)	142
高速化サービス追加設定	134
購読チャンネル設定	137/138
候補選択キー設定	64
子機モード (Bluetooth)	262
国際電話	47
コピー	62
コピー (Web)	125
コピー (データフォルダ)	168
コピー (メモ帳)	229
コンテンツ情報通知	136

さ

サーバー詳細設定	109/110
再生 (データフォルダ)	161
再生中の操作	161
再生中のメニュー	163
最大リダイレクト回数	133
最大リフレッシュ回数	133
再読み込み (Web)	123
サイレントマネー	53
サウンド (Java™アプリ)	248
削除 (Bluetooth)	261
削除 (Java™アプリ)	247
削除 (RSSリーダー)	138/139
削除 (Web)	121
削除 (各機能の情報)	245
削除 (ガジェット)	142
削除 (データフォルダ)	170
削除 (ブックマーク)	129
削除 (ページメモ)	131
削除 (メール)	103/104/105
差出人名称	108
撮影	149/150
撮影セルフタイマー音設定	154
撮影素子	278
撮影モード	148
撮影モード設定	151
撮速メール®	155
撮速メール®送信先設定	155
サブアドレス	43/211/213
サムネイルビュー (Webの履歴)	121
サムネイルビュー (ブックマーク)	129

し

シークレット一時設定 (カレンダー)	190/191
--------------------	---------

シークレット一時設定 (電話帳).....	73
シークレットモード.....	207
時刻読み上げ.....	227
辞書.....	64/65
システム情報 (Java™アプリ)	247
下書き保存.....	91/94
時短検索.....	72
しっかリンク®.....	43
質量.....	278
指定番号一覧.....	203
指定番号拒否.....	203
自動起動設定 (Java™アプリ)	248
自動更新設定 (RSSリーダー)	138
自動時刻補正.....	40
自動受信回数設定.....	109
自動判別言語.....	132
シャッター音設定.....	154
充電.....	35/36
充電時LCD.....	185
充電時間.....	34
週の開始曜日設定.....	190
修理.....	291
受信 (Eメール).....	81/95/97
受信BOX.....	81/96
受信音.....	174/175
受信音鳴動時間.....	175
受信行数.....	108
受信行数制限設定.....	108
受信サーバー (POP)	109/110
受信フォルダ表示.....	106
受信メールアドレス	107/111
受話音量.....	57
仕様.....	278
上下キー割り当て.....	239
詳細情報 (Bluetooth).....	261
詳細情報 (データフォルダ)	163/168
詳細設定 (ダイヤルアップ設定)	144
照明.....	186
証明書.....	134
ショートカット.....	39
初期化 (ガジェットマネージャ)	142
初期化 (管理者ロック).....	215
所在位置登録.....	243
署名設定.....	108

す

ズーム (Web).....	126/127
ズーム (カメラ).....	149

すぐ文字®.....	36/65/230
スクロール量 (Web).....	126
スケジュール (カレンダー)	188/193
スケジュール (操作ロック)	205
スケジュールアラーム	176/193/195
スケジュールアラーム音量.....	176
スケジュール一覧.....	189
スケジュールカード (vCalendar).....	200
進む.....	123
スタンプ (カメラ).....	152
スタンプ (データフォルダ)	164
ステータスコード.....	243
スピードダイヤル.....	46
スピードダイヤル (Web).....	46
スピードダイヤル (操作ロック)	205

せ

セカンダリDNS.....	144
赤外線通信.....	252
赤外線通信の使用を許可 (管理者ロック).....	219
セキュリティ通信.....	112
セキュリティの変更を許可 (管理者ロック).....	220
接続 (Bluetooth®).....	257
接続先/アカウント設定	106/107/108
接続先設定 (Java™アプリ)	248
接続先設定 (Web).....	120
接続先名称.....	143
切断 (Bluetooth).....	261
設定 (Bluetooth).....	264
設定 (Web).....	120
設定 (データフォルダ).....	169
設定 (電話帳).....	75
設定 (メール).....	106
設定確認.....	134
節電画面.....	186
セルフタイマー.....	149
全員へ返信.....	98
全画面表示 (カメラ).....	147
全画面表示 (データフォルダ)	161
全送信.....	91/103
センターキー長押し割り当て	239
センタ名称設定.....	109/110

そ

操作音.....	177
操作ガイド表示エリア.....	30/33
操作ロック.....	205
装飾.....	88
送信 (Eメール).....	84
送信 (SMS).....	92
送信BOX.....	81
送信サーバー (SMTP)	109/110
送信待ち保存.....	91
送信メールアドレス.....	107
ソート (データフォルダ).....	169
ソート (メール).....	103
属性.....	142
その他照明.....	186
その他表示.....	186
ソフトウェア更新.....	277
ソフトウェア更新通知.....	277

た

タイトルビュー (ブックマーク)	129
タイトル編集 (RSSリーダー)	139
タイトル編集 (ページメモ)	131
タイマーロック.....	202
タイマーロックの設定変更を許可 (管理者ロック).....	220
ダイヤルアップ設定.....	143
ダイヤルアップ設定の変更を許可 (管理者ロック).....	219
ダイヤル発信 (操作ロック)	205
ダイヤルメモ.....	233
ダイヤルロック.....	202
ダウンロード (Web).....	117
ダウンロード (ソフトウェア更新)	277
ダウンロード (テンプレート)	90
タブ (Web).....	123/124/127
単語登録.....	64

ち

チェック.....	191/199
着信 (リモートロック).....	209
着信音.....	172/173
着信音設定 (位置情報).....	241
着信拒否.....	44/203
着信拒否全解除.....	203
着信拒否へ登録.....	45
着信設定.....	69/76
着信転送サービス.....	275

着信番号一覧 (リモートロック)	209/210
着信履歴	44/45
着信履歴 (SMS)	93
着信履歴保存 (着信拒否)	203
着信を電話帳内の番号に限定 (管理者ロック)	217

フ

通常変換	60
通信中着信	235
通信中メール受信	235
通知許可パスワード	242
通知許可番号	242
通知不可能	48/270
通知不可能拒否	203
ツールバー	126/127
通話時間	44/238
通話時間目安表示	238

て

定型文	61/63
定型文一覧	300
ディスプレイ	30/180
ディスプレイ (サイズ)	278
データ再生音	177
データ消去・初期化 (リモートロック)	211/212
データ着信	270
データ通信	266
データ通信方式	266/268
データ発信	269
データ発信 (操作ロック)	205
データフォルダ	158
テーブル	132
テキスト入力 (カメラ)	152
テキスト入力 (データフォルダ)	164
テキストメール	80/84/87
デコラティブメール	80/84/88
デスクトップモード	114/117
電源	36
伝言メモ	44/50
伝言メモ応答時間	51
伝言メモ設定	50
転送 (音声着信)	275
転送 (メール)	98/99
電卓	240
添付ファイル	80/86/98
テンプレート (メール)	90
テンプレート読み込み	90
電話機応答	57
電話帳No.検索	74
電話帳閲覧 (操作ロック)	205
電話帳検索	74
電話帳全件受信	263

電話帳登録	66
電話帳の閲覧を許可 (管理者ロック)	221
電話帳の編集を許可 (管理者ロック)	217
電話帳発信	75
電話帳呼出	70
電話番号 (ダイヤルアップ設定)	143
電話番号検索	74
電話を受ける	48
電話をかける	42

と

登録機器一覧	260
登録件数確認 (電話帳)	75
登録件数表示 (カレンダー)	191
特殊効果	154
時計	40
ドメイン	82
撮り直し (カメラ)	152
トリミング	165

な

ナイトモード	151
名前検索	74
名前表示	185
並び替え (カレンダー)	191
並び替え (すぐ文字 [®])	231
並び替え (定型文)	63
並べ替え (Java [™] アプリ)	247
並べ替え (RSSリーダー)	138/139
並べ替え (ガジェット)	142
並べ替え (ブックマーク)	129
並べ替え (ページメモ)	131

に

日時設定	40
認証データ保存	133
認証パスワード (赤外線通信)	253/254
認証方式設定	109

ね

ネットワーク応答	57
----------	----

は

配色設定	187
ハイブレート設定 (アラーム)	176
ハイブレート設定 (受信)	174/175

ハイブレート設定 (着信)	57/172/173
ハイブレート設定 (マナーモード)	55
バイリンガル機能	187
パスワード (位置情報)	242
パスワード (ダイヤルアップ設定)	143
パスワード (メール)	109/110
パスワード (リモートロック)	10

パスワード変更 (リモートロック)	209
パソコン接続	268
バックアップ	249
バックアップの使用を許可 (管理者ロック)	222
発信先一覧 (操作ロック)	205/206
発信先限定 (操作ロック)	205
発信先限定へ登録	45
発信者番号通知	46
発信履歴	44/45
発信履歴 (SMS)	93
発信を電話帳内の番号に限定 (管理者ロック)	216
発信者履歴の閲覧を許可 (管理者ロック)	221
バッテリー	34
バッテリー交換	278
貼り付け	62

ひ

ピクトインフォメーション	180
ピクト時計	40
ピクト表示エリア	30
日付指定 (アラーム)	226
日付指定 (カレンダー)	190
日付スタンプ設定	154
表示画面設定 (電話帳)	75
表示切り替え (RSSリーダー)	138
表示切替 (データフォルダ)	169
表示切り替え (発信履歴/着信履歴)	45
表示切り替え (メール)	97
表示順設定	75
表示色変更 (カレンダー)	190
表示モード	114/117/123/127
標準マナー	53

ふ

フィルタ (メール)	103
フォト画質設定	148/151

フォト撮影	146
フォト設定	146/154
フォト編集	151/152
フォルダ作成 (Java™アプリ)	247
フォルダ作成 (ブックマーク)	129
フォルダ作成 (ページメモ)	131
フォルダ内全件削除 (ブックマーク)	129
フォルダ内全件削除 (ページメモ)	131
フォルダ内全件削除 (メール)	101
フォルダ名編集 (Java™アプリ)	247
フォルダ名編集 (メール)	101
不在着信	44
不在着信履歴	44
ブックマーク	118/128
ブックマーク一覧	118/128
ブックマークからのWEB接続に 限定 (管理者ロック)	218
ブックマーク登録	118
プッシュ信号	49
プライマリDNS	144
ブラウザ	113
振り分け設定	101
フルスクリーン (Web)	132
フレーム (Web)	114/124
フレーム (カメラ)	153
フレーム (データフォルダ)	164
フレックスチェンジ方式	266
プレビュー画面 (フォト撮影)	147/152
プロキシ設定	144
プロバイダーのEメール	110/143
プロパティ (RSSリーダー)	139
プロパティ (Web)	126
プロフィール	236
分計サービス	276
分計設定 (電話帳)	67
分計発信 (音声発信)	42/44/276
分計発信 (ダイヤルアップ設定)	143

へ

ページ設定 (Web)	126
ページ操作 (Web)	125
ページ内検索 (Web)	125
ページ内ジャンプ (Web)	125
ページメモ	130

ページメモ一覧	130
ページメモ保存	130
ベストエフォート	266/268
ヘッドセット/ハンズフリー機器	261
ヘルプ (Bluetooth)	265
ヘルプ (ダイヤルアップ設定)	144
編集 (Eメール)	91
編集 (SMS)	94
編集 (ブックマーク)	129
返信 (メール)	98
返信先アドレス	108
返信メール本文引用	106

ほ

ボイス通知	41/178
ポインタ	127/132/135
防水/防塵性能	12
ホーム	115/120/123
保護 (ページメモ)	131
保護 (メール)	105
補修用性能部品	291
保証書	291
保存 (Web)	130
保存 (カメラ)	150/152
保存 (下書きEメール)	91
保存 (下書きSMS)	94
保存 (送信待ちEメール)	91
保存 (ダウンロード)	117
保存 (添付ファイル)	98
保存 (バックアップ)	249
保存データの持出を許可 (管理者ロック)	222
保存できるデータの種類	160
ポップアップブロック	133
保留 (ミュート)	49
ホワイトバランス	154
本体リセット	208

ま

マストレージ	171
待受時間	34/278
マナー着信	57
マナーワーク®	57
マナーモード	53

み

未送信BOX	81/91/94
ミュート (保留)	49

め

名刺タブヘコピー	77
迷惑電話チェッカー	274
メインメニュー	37

メール (操作ロック)	205
メールアドレス	82/109/110
メールサーバー設定	109/110
メール受信音鳴動時間	174
メール種別切り替え	90/94
メール使用状況	106
メール照明	186
メール接続先	107
メール全件削除	101/105
メールの使用を許可 (管理者ロック)	218
メール表示	186
メールヘッダ表示	104
メールメニュー	81
メモ帳	229
メモリリセット	208

も

文字サイズ (Web)	126/127
文字サイズ (各機能画面)	186
文字サイズ (メール)	88/104
文字入力	58
文字入力メニュー	61
文字入力モード	58
モテム	268
モニター画面 (フォト撮影)	147/151

ゆ

有効画素数	278
ユーザーネーム	82
ユーザー名 (ダイヤルアップ設定)	143
ユーザエージェント	133
ユーザ辞書	64
ユーザ非通知	48/270
ユーザ非通知拒否	203

よ

曜日単位変更	192
予測変換	60/64
予定タブヘコピー	196/199/200
呼び出し時検索設定	76
ヨミ検索	74

ら

ランプ色 (電話帳)	69
ランプ色設定	184
ランプ設定	184
ランプ点灯	184

り

リサイズ (カメラ)	153
------------	-----

リサイズ (データフォルダ)	
.....	165
リセット	208
リセット (Web)	134
リモートロック	209
履歴 (Web)	120

る

累積通話時間	238
ルート証明書	134
留守番電話サービス	272

れ

レイアウト変更 (ガジェット)	
.....	141
連写	148/149/150
連続アラーム	227
連続アラームの解除	228
連続通話時間	34/278
連続待受時間	34/278

ろ

録音 (Myボイスメモ)	234
録音 (安全運転モード)	56
録音 (応答メッセージ)	51
録音 (音声メモ)	50
録音 (伝言メモ)	50
録音 (留守番電話)	272

わ

ワイモバイルのEメール	80
割込通話	274
ワン切り	44
ワンタイムパスワード	143

Safety Precautions

Do not use a non-genuine battery or charging equipment other than option products.

Do not throw the battery in to a fire or heat. May cause rupturing, ignition, fire, or overheating.

For environmental protection, do not dispose of a used battery with ordinary refuse. Bring batteries to a YMOBILE SHOP/YMOBILE CUSTOMER CENTER or to a shop participating in recycling.

Avoid extremely high or low temperatures and high humidity. (Use where temperature is from 5°C to 35°C and humidity is from 35% to 85%.)

Before Using

■ Installing the Battery

- 1 Press battery firmly in direction of arrows in the order ① → ② as shown

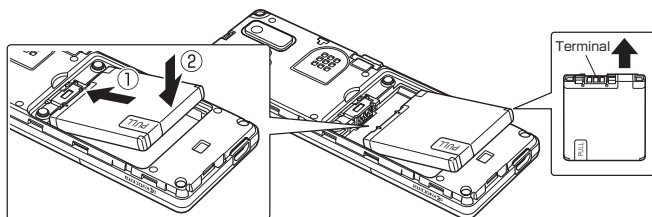

- 2 Press battery cover (inner cover) in direction of arrows in the order ① → ② as shown

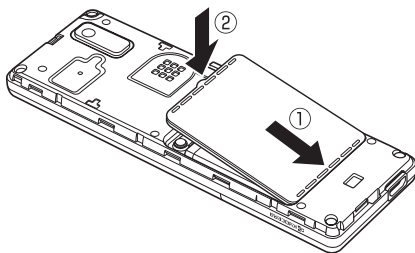

- 3 Press battery cover (inner cover) along edges in direction ① to firmly secure in direction ② so it is completely attached

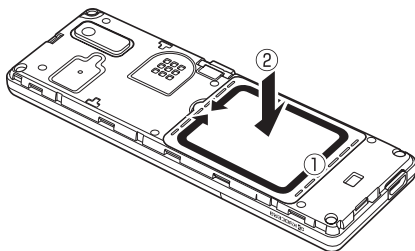

- 4** Align battery cover (outer cover) with unit, and press battery cover in direction of arrows

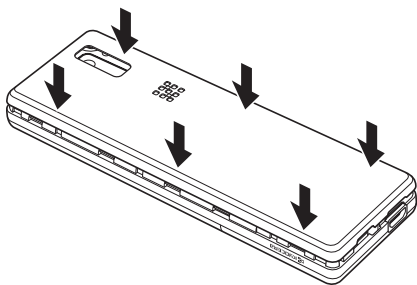

- 5** Press battery cover (outer cover) along edges in direction
① to firmly secure in direction
② so it is completely attached

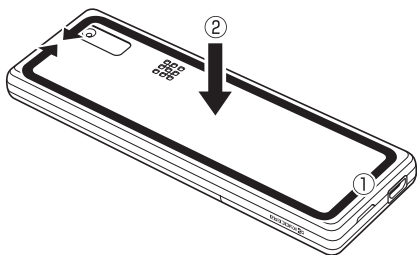

Recharging

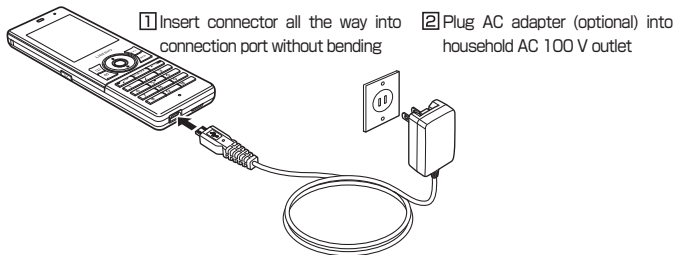

Parts

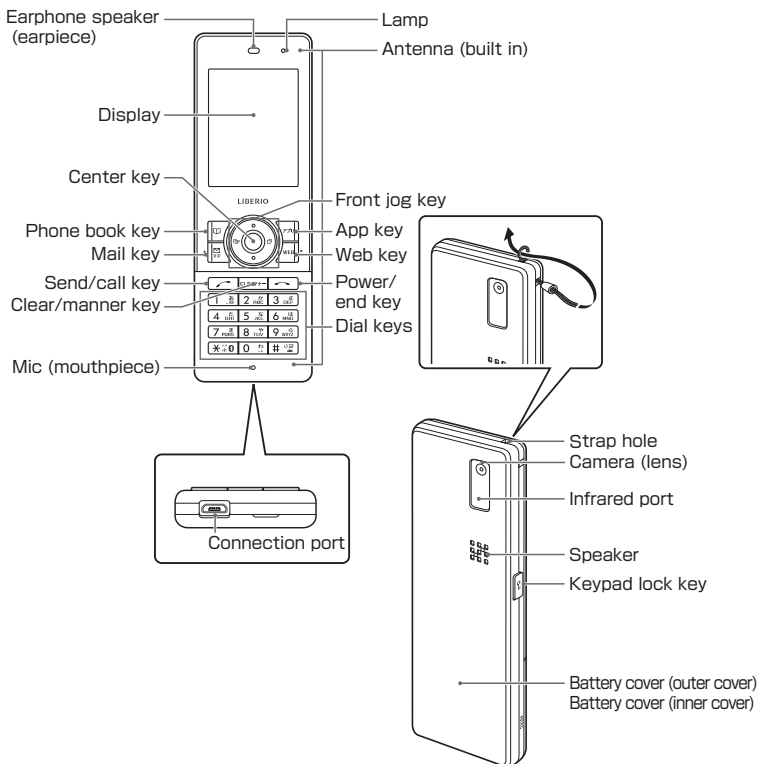

Key Operation

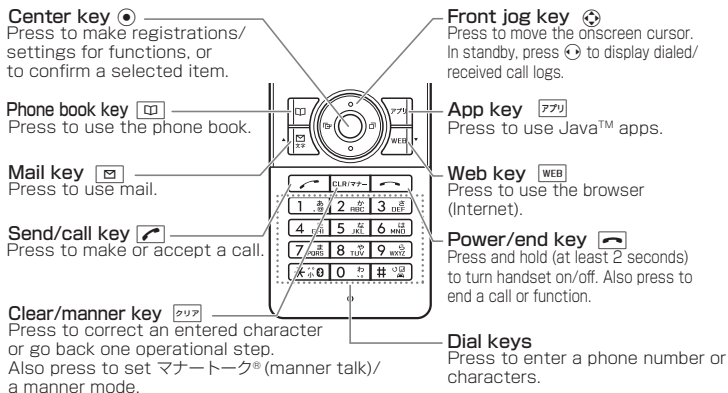

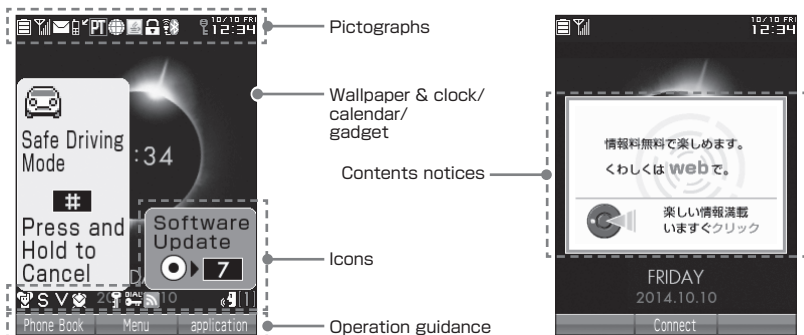

Display



Icon	Description
	Battery level
	Signal level
	Unread mail/e-mail at center
	New unanswered call
	Data communication indicator
	Bluetooth connected
	Bluetooth not connected
	Flashes while sending/receiving data
	SSL data communication
	Java™ app running
	Keypad locked
	Time indicator
	Standard manner mode
	Volume for incoming voice calls "OFF"
	Vibration for incoming voice calls "ON"
	Alarm set
	Secret mode
	Timer lock/dial lock
	Number of voice/message memos
	RSS reader activated
	Message memo set
	New voice/message memo
	Drive mode
	Software update required
	Contents notices





Basic Usage

■ Turning the Handset On/Off

Turn handset on	Press and hold  (at least 2 seconds)
Turn handset off	Press and hold  (at least 2 seconds)

■ Setting the Display Language (言語設定)

Set the language displayed on screen.

In standby screen   **3**  **8**  **1** “日本語” or **2** “English”

■ Setting the Clock (Date&Time Settings)

Set the date and time displayed in the standby screen.

In standby screen   **5**  **1**  Enter year (4-digit), month (2-digit), date (2-digit), time (24-hour),  **[Accept]**

■ Checking Handset Profile (Profile)

Register your profile.

In standby screen   **0**   **[View]**

■ Entering Text







■ Changing the text entry mode

In a text entry screen   Select entry mode

■ Entering text

Enter text with repeated presses of dial keys.

Example: entering “しゅうじつ”

In Kanji mode **3** two times “し”  **8** two times “ゆ”  ***** one time “ゆ”  **1** three times “う”  **3** two times “し”  ***** one time “し”  **4** three times “つ”   **[Decide]**

■ Converting kanji

Example: entering “きょう” and converting to “京”

In Kanji mode

1 **2** two times “き”  **8** three times “よ”  ***** one time “よ”  **1** three times “う”

2  **[Conversion]** , use   to select “京” ,  **[Decide]**

■ Entering symbols, fixed phrases, pictograms, emoticons

In a text entry screen Press  **[Menu]**

Select from the following items.

- Symbols
- Fixed Phrase
- Pictogram/Emoticons

■ Setting Sound/Vibrator for Incoming Voice Calls

In standby screen ▶ ▶

Select from the following items.

- Volume
- Ringtone
- Vibration Settings

Security

■ Changing the Handset Code (Change Handset Code)

In standby screen ▶ ▶ ▶ Enter Handset Code ▶ Enter new 4-digit code ▶ Enter new 4-digit code again

■ Setting Secret Mode (Secret Mode)

You can protect phone book information and schedule/TODO information from being viewed by others by registering secret information, so that they are not displayed in normal mode.

In standby screen ▶ ▶ ▶ Enter Handset Code ▶ "ON" or "OFF"

■ Setting Phone Numbers of Calls to Reject (Reject Numbers)

You can reject calls from specific numbers or numbers that are withheld by the caller. You can also set whether to play a message for the caller being rejected and whether to save the rejected call to the log.

In standby screen ▶ ▶ ▶ Enter Handset Code

Select from the following items and enter the number.

- Specified Number
- Specified Num. list
- Reject Withheld Number
- Reject Payphone Call
- Unavailable number
- Save Incom. History
- Clear Incoming Call Rejection

Phone

■ Making a Call

In standby screen Enter number, ▶ when call ends

■ Accepting a Call

When call arrives Press

■ Making a Call from the Dialed/Received Call Logs

In standby screen (Dialed) or (Received) ▶ Select logged call,

■ Making an International Call

■ Calling abroad from handset

Example: to call 212-123-△△△△ in the US

In standby screen

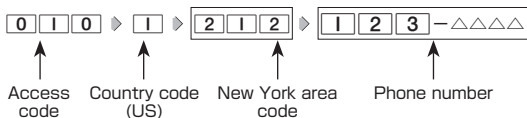

* If the other party's number begins with a "0", dial with the "0" omitted (some countries/regions excepted).

■ Calling to handset in Japan from abroad

Example: to call handset 070-△△△△-△△△△ from the US

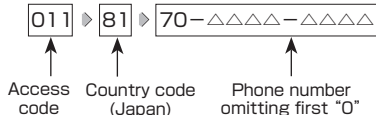

Mail

■ Creating and Sending E-mail

In standby screen

1 [Envelope] ▶ [4] "Create E-mail"

Select from the following items and enter information.

- From
- To
- Subject
- Attachment
- Text

2 Press [Send] [Send]

■ Reading Received E-mail

Standby screen (with new mail notice) After confirming new mail notice, [Select] or

[Envelope] ▶ Select mail to view from list of new mail, [OK]



The selected received mail is displayed.

■ Replying to Received E-mail

In Box (mail list)/received mail content screen [App] [Menu] ▶ [1] "Reply" or [2] "Reply All" ▶ Edit text ▶ [Send] [Send]

Phone Book





■ Registering to the Phone Book

In standby screen Press and hold  (at least one second) ▶ Select item to register ▶ Enter/select information ▶  [Save] or  [Save]

Camera

■ Capturing a Photo

Capture a photo using the camera's photo shoot (p.146).

In standby screen  ▶ Select "Camera" ,  [Select] ▶  "Photo shoot" ▶  [Shooting] ▶ Check preview of photo,  [Save]

■ Displaying a Captured Photo

In standby screen  ▶ Select "Data Folder" ,  [Select] ▶ Select folder,  [Select] (▶ Enter Handset Code)* ▶ Use  to select tab,  [To File] or  ▶ Select data,  [Play]

* When "プライベートフォルダ" (private folder) is selected.

Using Infrared Data Transfer

■ Sending/Receiving Data by Infrared

You can send and receive phone book and other information with another device that has an infrared communication function.

The method for sending and receiving profile information and phone number is described.

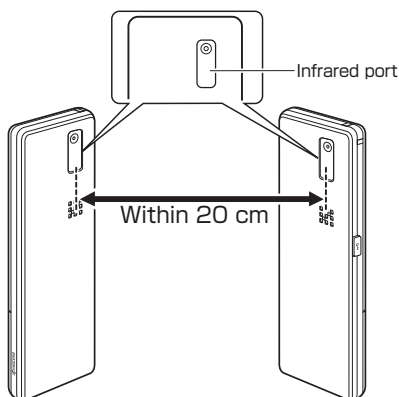

■ Sending Your Phone Number

In standby screen

- 1 Select "Infrared comm" , [Select] 2 "Send IrDA"
- 2 "Profile"
- 3 Press [Select]

■ Receiving Another's Phone Number

In standby screen

- 1 Select "Infrared comm" , [Select] "Receive IrDA"
- 2 Align infrared ports on handset and other device
- 3 Information is received "Yes"

Ymobile Services

■ Voicemail Service (Subscription Required)

Inquire at a Ymobile Service Center for details. To inquire at a Ymobile Service Center, dial the following.

In standby screen 0

or

In standby screen 6

■ Call Forwarding Service (No Subscription Required)

This service forwards incoming calls to another phone if your handset is turned off, you are outside the service area, or you are in-call. You can set another Ymobile phone, a landline phone, a cellular phone, etc. for where to forward calls. Inquire at a Ymobile Service Center for details.

■ Split Billing Service (Subscription Required)

Ymobile offers a "split billing service" that allows call charges to be split between two different parties to be billed. You can use this service such as to maintain business and private billing. Call charges that do not use the split billing service are billed to the subscriber (main biller), and call charges using the split billing service are billed to pre-registered split billers. Subscription beforehand is required to use this service. Inquire at a Ymobile Service Center for details.

■ Entering a number with split billing to make a call

In standby screen Enter number [Dial Screen] * [Menu] Select "Split Bill" , "Split Bill(184)" , or "Split Bill(186)" , [Select]

* When "SuguMojii" (p.65) is "ON" .

Appendix

■ Bundled Items

- Unit (401KC)
- Battery cover
- Lithium-ion battery (LB01KC)
- Instructions (warranty)

■ Main Specifications

Mass	Approx. 78 g (battery installed)	
Battery mass	Approx. 16 g	
Size (width x height x thickness)	Approx. 42 x 126.5 x 11.8 mm (excl. projections)	
Continuous standby time	Approx. 790 hours	
Continuous talk time	Approx. 11 hours	
Display	2.0 inches/240 x 320 dots	
Photographic element	CMOS	
Effective pixels	Approx. 310,000 pixels	
Bluetooth function	Supported version	Bluetooth standard: v2.1+EDR-compliant
	Output power	Bluetooth standard: Power Class 2
	Supported profiles	HSP/HFP/PBAP/SPP

LIBERIO®

 Bluetooth®

iWnn

 FontAvenue

Java
POWERED

ACCESS™

NetFront®
Mobile Client Suite

「LIBERIO」、「お知らせシェア」、「すぐ文字」、「しっかリンク」、「搬速メール」、「マナートーク」は京セラの登録商標です。

IrDA Protocol Stack [DeepCore® 3.0 Plus] © E-Globoledge Corp. All Right Reserved.

日本語変換はオムロンソフトウェア（株）のiWnnを使用しています。
(C) Copyright OMRON SOFTWARE Co., Ltd. 2008-2010 All Rights Reserved.

本製品には、NECのフォント「FontAvenue」を使用しています。
FontAvenueは、日本電気株式会社の登録商標です。

本製品のTCP/IPは、図研エルミック株式会社のKASAGO TCP/IPを搭載しています。

Bluetooth®ワードマークおよびロゴは、Bluetooth SIG, Inc.が所有する登録商標であり、京セラ株式会社は、これら商標を使用する許可を受けています。

本製品は、株式会社ACCESSのNetFront Mobile Client Suiteを搭載しています。
ACCESS、ACCESSロゴ、NetFrontは、株式会社ACCESSの日本国、米国またはその他の国における登録商標または商標です。
© 2014 ACCESS CO., LTD. All rights reserved.

本製品の一部分に、Independent JPEG Groupが開発したモジュールが含まれています。

MascotCapsule® は株式会社エイチアイの日本国内における登録商標です。

Java and all Java based trademarks and logos are trademarks or registered trademarks of Oracle and/or its affiliates.

miniSDはSD-3C,LLCの商標です。

当製品には、イーソル株式会社のFATファイルシステム「PrFILE®2」が搭載されています。
「PrFILE®」は、イーソル株式会社の登録商標です。

FlashFX® Pro™ はDATALIGHT, Inc.の登録商標です。
FlashFX® Copyright 1998-2014 DATALIGHT, Inc.
U.S.Patent Office 5,860,082/6,260,156

MicrosoftおよびWindows、Windows Vista、Windows 7は、米国Microsoft Corporationの米国およびその他の国における登録商標です。

MacおよびMac OSは、米国および他の国々で登録されたApple Inc.の商標です。

「Yahoo!」および「Yahoo!」「Y!」のロゴマークは、米国Yahoo! Inc.の登録商標または商標です。

mixi及びmixiロゴは、株式会社ミクシィの登録商標です。

「NAVITIME」は株式会社ナビタイムジャパンの登録商標です。

Twitter及び、Twitterロゴは、Twitter,Inc.の登録商標です。

Information on OpenSSL
LICENSE ISSUES

The OpenSSL toolkit stays under a dual license, i.e. both the conditions of the OpenSSL License and the original SSLeay license apply to the toolkit.
See below for the actual license texts. Actually both licenses are BSD-style Open Source licenses. In case of any license issues related to OpenSSL please contact openssl-core@openssl.org.
OpenSSL License

Copyright © 1998-2011 The OpenSSL Project.

All rights reserved.

Redistribution and use in source and binary forms, with or without modification, are permitted provided that the following conditions are met:

1. Redistributions of source code must retain the above copyright notice, this list of conditions and the following disclaimer.

2. Redistributions in binary form must reproduce the above copyright notice, this list of conditions and the following disclaimer in the documentation and/or other materials provided with the distribution.

3. All advertising materials mentioning features or use of this software must display the following acknowledgment:

"This product includes software developed by the OpenSSL Project for use in the OpenSSL Toolkit. (<http://www.openssl.org/>)"

4. The names "OpenSSL Toolkit" and "OpenSSL Project" must not be used to endorse or promote products derived from this software without prior written permission. For written permission, please contact openssl-core@openssl.org.

5. Products derived from this software may not be called "OpenSSL" nor may "OpenSSL" appear in their names without prior written permission of the OpenSSL Project.

6. Redistributions of any form whatsoever must retain the following acknowledgment:

"This product includes software developed by the OpenSSL Project for use in the OpenSSL Toolkit (<http://www.openssl.org/>)"

THIS SOFTWARE IS PROVIDED BY THE OPENSSL PROJECT "AS IS" AND ANY EXPRESSED OR IMPLIED WARRANTIES, INCLUDING, BUT NOT LIMITED TO, THE IMPLIED WARRANTIES OF MERCHANTABILITY AND FITNESS FOR A PARTICULAR PURPOSE ARE DISCLAIMED. IN NO EVENT SHALL THE OPENSSL PROJECT OR ITS CONTRIBUTORS BE LIABLE FOR ANY DIRECT, INDIRECT, INCIDENTAL, SPECIAL, EXEMPLARY, OR CONSEQUENTIAL DAMAGES (INCLUDING, BUT NOT LIMITED TO, PROCUREMENT OF SUBSTITUTE GOODS OR SERVICES; LOSS OF USE, DATA, OR PROFITS; OR BUSINESS INTERRUPTION) HOWEVER CAUSED AND ON ANY THEORY OF LIABILITY, WHETHER IN CONTRACT, STRICT LIABILITY, OR TORT (INCLUDING NEGLIGENCE OR OTHERWISE) ARISING IN ANY WAY OUT OF THE USE OF THIS SOFTWARE, EVEN IF ADVISED OF THE POSSIBILITY OF SUCH DAMAGE.

This product includes cryptographic software written by Eric Young (ey@cryptsoft.com).

This product includes software written by Tim Hudson (tjh@cryptsoft.com).

Original SLeay License

Copyright © 1995-1998 Eric Young (ey@cryptsoft.com)

All rights reserved.

This package is an SSL implementation written by Eric Young (ey@cryptsoft.com).

The implementation was written so as to conform with Netscape's SSL.

This library is free for commercial and non-commercial use as long as the following conditions are adhered to. The following conditions apply to all code found in this distribution, be it the RC4, RSA, lhash, DES, etc., code; not just the SSL code. The SSL documentation included with this distribution is covered by the same copyright terms except that the holder is Tim Hudson (tjh@cryptsoft.com).

Copyright remains Eric Young's, and as such any Copyright notices in the code are not to be removed.

If this package is used in a product, Eric Young should be given attribution as the author of the parts of the library used.

This can be in the form of a textual message at program startup or in documentation (online or textual) provided with the package.

Redistribution and use in source and binary forms, with or without modification, are permitted provided that the following conditions are met:

1. Redistributions of source code must retain the copyright notice, this list of conditions and the following disclaimer.

2. Redistributions in binary form must reproduce the above copyright notice, this list of conditions and the following disclaimer in the documentation and/or other materials provided with the distribution.

3. All advertising materials mentioning features or use of this software must display the following acknowledgement:

"This product includes cryptographic software written by Eric Young (ey@cryptsoft.com)"

The word 'cryptographic' can be left out if the routines from the library being used are not cryptographic related :-).

4. If you include any Windows specific code (or a derivative thereof) from the apps directory (application code) you must include an acknowledgement:

This product includes software written by Tim Hudson (tjh@cryptsoft.com) THIS SOFTWARE IS PROVIDED BY ERIC YOUNG "AS IS" AND ANY EXPRESS OR IMPLIED WARRANTIES, INCLUDING, BUT NOT LIMITED TO, THE IMPLIED WARRANTIES OF MERCHANTABILITY AND FITNESS FOR A PARTICULAR PURPOSE ARE DISCLAIMED. IN NO EVENT SHALL THE AUTHOR OR CONTRIBUTORS BE LIABLE FOR ANY DIRECT, INDIRECT, INCIDENTAL, SPECIAL, EXEMPLARY, OR CONSEQUENTIAL DAMAGES (INCLUDING, BUT NOT LIMITED TO, PROCUREMENT OF SUBSTITUTE GOODS OR SERVICES; LOSS OF USE, DATA, OR PROFITS; OR BUSINESS INTERRUPTION) HOWEVER CAUSED AND ON ANY THEORY OF LIABILITY, WHETHER IN CONTRACT, STRICT LIABILITY, OR TORT (INCLUDING NEGLIGENCE OR OTHERWISE) ARISING IN ANY WAY OUT OF THE USE OF THIS SOFTWARE, EVEN IF ADVISED OF THE POSSIBILITY OF SUCH DAMAGE.

The licence and distribution terms for any publically available version or derivative of this code cannot be changed. i.e. this code cannot simply be copied and put under another distribution licence [including the GNU Public Licence.]

本取扱説明書に記載の会社名・商品名は各社の登録商標または商標です。

本製品および付属品は、日本輸出管理規制（「外国為替及び外国貿易法」およびその関連法令）の適用を受ける場合があります。

また米国政府機関が定める米国輸出規制（Export Administration Regulations、およびその他の関連法令）、その他の国の法令等の適用を受ける場合があります。

本製品および付属品を直接的、または間接的とを問わず輸出および再輸出する場合は、お客様の責任および費用負担において必要となる手続きをお取りください。詳しい手続きについては経済産業省または米国商務省、その他関係機関へお問い合わせください。

京セラへのお問い合わせ

通信機器・操作方法に関するご相談、お問い合わせ

下記のような内容は京セラ通信お客様相談室にお問い合わせください。

- ・製品の仕様および使い方について
- ・USBドライバのインストール方法について

京セラ通信お客様相談室

ワイモバイル電話・一般電話・
携帯電話などから

0120-500-349 (無料)

- ・受付時間：平日 9:00～18:00 土曜・日曜・祝日 9:00～17:00
- ・都合により休業する場合がございます。
- ・受付時間を予告なく変更することがありますのでご了承ください。
- ・IP電話 (050-XXXX-XXXX)からは接続できない場合があります。

- 京セラのお問い合わせ窓口ではご契約の変更、通話料金のお問い合わせ、電話機の紛失処理等の対応はできませんので、ワイモバイル カスタマーセンターにお問い合わせください。

PHSの修理、オプション品に関するお問い合わせ

下記のような内容は京セラテクニカルサービスセンターにお問い合わせください。

- ・オプション品購入のご相談について
- ・修理のご相談について

京セラテクニカルサービスセンター

ワイモバイル電話・一般電話・
携帯電話などから

0120-994-723 (無料)

- ・受付時間：9:00～12:00 13:00～17:00 (土・日・祝日定休)
- ・定休日以外に年末年始、ゴールデンウィーク、夏期休暇、設備点検日などは休業いたします。
- ・受付時間を予告なく変更することがありますのでご了承ください。
- ・IP電話 (050-XXXX-XXXX)からは接続できない場合があります。

- 修理に関するお問い合わせは、ワイモバイル カスタマーセンターでも受け付けております。
- オプション品は下記からでもご購入いただくことができます。
 - ・京セラホームページhttp://www.kyocera.co.jp/prdct/telecom/consumer/phs_op1.html

ホームページからのお問い合わせ

機器に関するご相談、お問い合わせは、京セラホームページからも行えます。

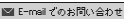
- ・京セラホームページ
<http://www.kyocera.co.jp/>
E-mailでのお問い合わせページ
サポート・お問い合わせを選択し、その他のお問い合わせから  を選択しお客様相談室ご質問のページに必要な事項を記入してお問い合わせください。

京セラのお問い合わせ窓口における個人情報のお取り扱いについて

ご相談、お問い合わせやオプション品のご注文の際に入手したお客様の個人情報をお客様の同意なしに業務委託先以外の第三者に開示・提供することはありません。(法令により定められた場合を除く)
お客様の個人情報は製品・修理・オプション品に関するご相談、お問い合わせやオプション品販売に関する業務のみ利用し、その他の目的では利用いたしません。

ワイモバイルへのお問い合わせ

ワイモバイルの総合サービスに関するお問い合わせ

下記のような内容はワイモバイル カスタマーセンターにお問い合わせください。

- ・ご契約内容（加入・変更・引越等）
- ・月額基本料金・通話料等
- ・オプションサービス・修理のご相談について
- ・サービスエリア
- ・電話機の紛失
- ・その他、通信サービスについて

ワイモバイル カスタマーセンター

総合窓口（通話料有料）

ワイモバイルの電話/通信機器から

局番無しの151（有料）

一般加入電話・携帯電話などから

0570-039-151（有料）

・オペレーター対応時間：9:00～20:00（年中無休）

- ※「誰とでも定額」の無料対象になります。
- ※番号をよくお確かめのうえ、おかけください。

各種手続き（通話料無料）

ワイモバイルの電話/通信機器から

局番無しの116（無料）

一般加入電話・携帯電話などから

0120-921-156（無料）

・受付時間：自動音声応答にて24時間受付（年中無休）

- ※番号をよくお確かめのうえ、おかけください。

- お電話でのお問い合わせ・お手続きにはワイモバイル電話番号とご契約時にお決め頂いた暗証番号（4桁）が必要です。
あらかじめご準備のうえ、お問い合わせ・お手続きをお願いいたします。

店舗でのご相談、お手続き

ワイモバイルショップ・ワイモバイル カスタマーセンターでも各種ご相談・お手続きを承っております。

京セラ株式会社

〒612-8501 京都市伏見区竹田烏羽殿町6番地

通信機器事業本部

〒224-8502 神奈川県横浜市都筑区加賀原2-1-1

<http://www.kyocera.co.jp/>

<http://www.kyocera.co.jp/prdct/telecom/consumer/>