

ワイモバイルの各種サービス

● 留守番電話サービスについて（お申し込み必要）

機能番号1*

電源をOFFにしているときや、サービスエリア外にいるとき、また、エリア内においてもすぐに電話に出られないときや通話中のときに、ワイモバイルの「留守番電話センター」がお客様に代わってメッセージをお預かりするサービスです。ご利用いただくにはあらかじめお申し込みが必要です。お預かりしたメッセージは、本機の外に、プッシュ信号を送信できる一般加入電話や公衆電話からも聞くことができます。

●留守番電話サービスでは以下の条件にてメッセージをお預かりします。







- ・メッセージの最大保存件数：20件
- ・メッセージの最大録音時間：1件あたり約60秒
- ・メッセージの保存期間：約73時間（保存操作を行うことで、さらに約73時間保存されます）

●お申し込み時は呼出回数7回（約20秒）で留守番電話センターにおつなぎします。

●呼出回数は1～15回まで選択することができます。

●「着信転送サービス」と同時に利用することはできません。

●詳しくはワイモバイル カスタマーセンターまでお問い合わせください。ワイモバイル カスタマーセンターへのお問い合わせは、以下の操作を行います。

待受画面で      

または

待受画面で      

● ご注意

- 本機の伝言メモ（57ページ）とは異なりますのでご注意ください。本機の伝言メモでは、サービスエリア外でメッセージを受け取ることはできません。
- 留守番電話サービスでSMSをお預かりすることはできません。
- 留守番電話サービスをご利用いただくには、ワイモバイルへお申し込みが必要です。

メッセージを確認する

留守番電話センターでメッセージをお預かりすると、SMSで本機に通知します。以下の手順でメッセージの有無を確認することもできます。

待受画面で                         

メッセージを聞く

■ 本機からメッセージを聞く場合

待受画面で  ▶  ▶  ▶  ▶ ガイダンスに従って操作する

または





待受画面で      ▶ ガイダンスに従って操作する



● 「センター留守電あり」と表示されているときは、以下の手順でもメッセージを聞くことができます。

待受画面で  【留守電を聞く】 ▶  または  【発信】

● メッセージを聞く前に、だれからのメッセージかを確認するには、以下の手順で行います（発信者番号読み上げサービス）。

待受画面で     

● メッセージ再生時には利用料がかかります。

■ 一般電話や公衆電話からメッセージを聞く場合

0077-780-931に電話をかける ▶ ガイダンスに従って操作する

本機の電話番号と、留守番電話サービスの暗証番号の入力が必要です。



● ここで入力する暗証番号は、ワイモバイルであらかじめご登録いただく番号です。本機の暗証番号とは異なります。

● プッシュ信号を送信できる電話機以外では、メッセージを聞くことはできません。

留守番電話サービスの設定を変更する

留守番電話サービスの各種設定を変更します。受付時間は24時間（年中無休）です。

■ 本機から設定を変更する場合

待受画面で  ▶  ▶  ▶  ▶ ガイダンスに従って操作する

または

待受画面で     ▶ ガイダンスに従って操作する

■ 一般電話や公衆電話から設定を変更する場合

0800-8888-143に電話をかける ▶ ガイダンスに従って操作する

● 迷惑電話かどうかをお知らせする(迷惑電話チェッカー)(お申し込み必要)

かかってきた電話が迷惑電話の疑いがある場合、警告を表示するサービスです。

📞 ご注意

- 電話帳に登録されている電話番号でも、迷惑電話の疑いのある電話番号と判断された場合は警告が表示されます。
- 発信者の電話番号が不明な場合は警告表示されません。
- 安全運転モード(64ページ)、各種セキュリティ機能(226ページ)を設定中は、安全運転モード、各種セキュリティ機能が優先されます。
- 迷惑電話の疑いのある電話番号と判断された場合、一時的に以下の動作になります。
 - ・「着信時フォルダオープン」の設定にかかわらず、「状態継続」になります(266ページ)。
 - ・「イヤホン自動応答」の設定にかかわらず、「OFF」になります(268ページ)。

📞 お知らせ

- 着信中、通話中(着信したときのみ)、着信履歴などでも迷惑電話の疑いのある電話番号と判断された場合は警告が表示されます。
- 迷惑電話の疑いのある電話番号を、以下の操作で着信拒否の指定番号一覧に登録することができます。「着信拒否する電話番号を設定する」227ページ)。
着信中に **WEB** 「着信拒否に登録」 ▶ 「切る+登録する」

● 割込通話について(お申し込み必要)

ワイモバイルのPHS回線での通話中にかかってきた他の電話を受けることができるサービスです。通話中の電話を保留にしたまま、あとからかかってきた電話を受けることができます。簡単なキー操作で通話相手を交互に切り替えることも可能です。

■ 割込通話に応答する場合

通話中に 、電話帳、または 

割込通話に応答すると、それまで通話していた相手とは保留になります。

■ 割込通話を拒否する場合



通話中に **5** または **かろ**

割込通話先の着信が切断されます。

📞 ご注意

- 割込通話をお申し込みしていない場合でも、割込通話の表示がされますが、応答したり拒否することはできません。
- 「通話中着信」(262ページ)を「停止」に設定しているときは、を押して割込通話に応答したり、割込通話中に通話先と保留先を切り替えることができます。また、を押して割込通話を拒否することもできます。

📞 お知らせ

- 通話先と保留先を切り替えるには、以下の手順で行います。
割込通話中に 、電話帳、または 
- 以下の手順で通話先、保留先ともに通話を終了します。
割込通話中に  ▶ 「はい」
- 割込通話の着信があるときや、割込通話中は、スピーカー/レシーバー(受話部)から「ブツ…ブツ…」という音が聞こえます。
- 割込通話で応答したときの電話番号は、着信履歴に不在着信として記憶されます。

● 着信転送サービスについて（お申し込み不要）

電源をOFFにしているときやサービスエリア外にいるとき、または通話中のときに、かかってきた電話をほかの電話に転送するサービスです。転送先は他のワイモバイル電話機や一般電話、携帯電話などを設定できます。

※ご利用には、本機からのお客様ご自身での設定が必要です。

- 海外への転送には対応していません。
- 「留守番電話サービス」と同時に利用することはできません。
- 一部、転送先に指定できない電話機があります。
- 転送された電話の発信者番号および、転送元のワイモバイルの電話番号を、転送先の電話機で表示します。
- 転送先までの通話料金はお客様に負担していただくことになります。
- 4x/2x/1xパケット方式、フレックスチェンジ方式で接続中は、転送サービスを利用できません。
- 詳しくはワイモバイル カスタマーセンターまでお問い合わせください。



- 留守番電話サービスと同様の番号にダイヤルして設定を変更できます（「留守番電話サービスの設定を変更する」311ページ）。

着信転送サービス 契約者ご本人様

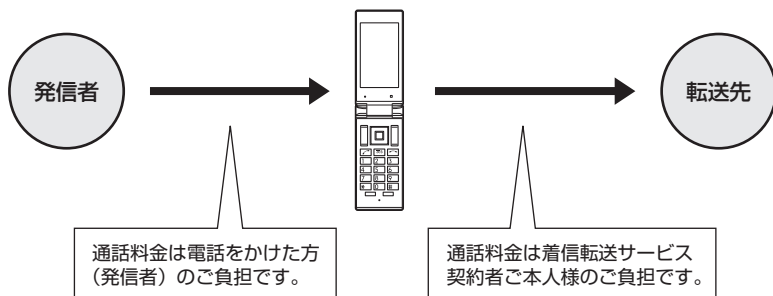

● 分計サービスについて（お申し込み必要）

ワイモバイルでは、通話料金の請求先を2ヶ所に分けることができる「分計サービス」を行っています。ビジネスとプライベートの使い分けなどにご利用ください。分計サービスを使わない通話料金はご契約者（主計先）への請求となりますが、分計サービスを使った通話料金は、あらかじめ登録した分計先への請求となります。ご利用にはあらかじめお申し込みが必要です。

- 月額基本料金、付加サービス使用料金などは、主計先に請求されます。
- 分計の設定は1回の通話ごとに解除されます。
- 詳しくはワイモバイル カスタマーセンターまでお問い合わせください。

ご注意

- 分計サービスをご利用いただくには、ワイモバイルへお申し込みが必要です。

分計で電話をかける

例：電話番号を入力して電話をかける場合

待受画面で 電話番号を入力 ▶ (電話帳 [ダイヤル画面]) * ▶ **かろ** [メニュー] ▶ 「分計発信」、「184分計発信」、または「186分計発信」を選択し、**□** [選択]

*：「すぐ文字」（75ページ）が「ON」に設定されているときに操作します。

通話が終わったら、**☎**を押します。分計設定はこの通話のみで、次回以降利用する場合は同様に分計発信の操作をする必要があります。

分計で電話をかける頻度が高い電話番号は、あらかじめ電話帳に登録し、分計設定を「ON」に設定しておくとう便利です（「電話帳データの各項目を登録する」76ページ）。

ご注意

- 分計サービスをお申し込みでない場合は、設定しても分計サービスはご利用になれません。
- 以下の機能では、分計サービスをご利用になれません。
 - ・SMS
 - ・パケット方式でのデータ通信
 - ・Y!mobileへの接続
- ワイモバイル以外の事業者に登録すると、その事業者の付加サービスが受けられない場合があります。

お知らせ

- 分計サービスは、以下の場合などにもご利用が可能です。
 - ・電話帳やダイヤルメモから電話をかけるとき
 - ・発信履歴や着信履歴から電話をかけるとき
 - ・受信メールやその他の内容に含まれる電話番号を利用して電話をかけるとき
- 分計発信時にはメインディスプレイの「**☎**」が水色に表示されます（「メインディスプレイの見かた」32ページ）。





ソフトウェアの更新

● 最新のソフトウェアをダウンロードして使う (ソフトウェア更新開始)

機能番号71

本機のソフトウェアがバージョンアップされたり、新しいサービスが追加された場合に、最新のソフトウェアをダウンロードして、本機のソフトウェアを更新できます。

ソフトウェア更新は、本機の電源をいったんOFFにし、再度ONにしてから行ってください。

待受画面で   **7**  **1**   **[OK]**

すでにソフトウェアが最新の場合は、「更新の必要はありません」と表示されます。

ご注意

- ソフトウェアの更新にかかわる情報料、通信料は無料です。
- ソフトウェアの更新には時間がかかることがあります。
- ソフトウェアの更新中は、その他の操作は行えません。「110番」(警察)、「119番」(消防・救急)、「118番」(海上保安本部)へ電話をかけることもできません。
- 電波状態を確認してから更新を開始してください。電波の受信状態が悪い場所では、更新に失敗することがあります。また、ソフトウェアの更新中は、できるだけ場所の移動をしないでください。
- ソフトウェアの更新中は、バッテリーをはずさないでください。
- ソフトウェアを更新しても、本機に登録された各種データ(電話帳、メールの履歴、静止画、動画など)や各種情報は変更されません。
- ソフトウェア更新を行う前には、必ず各種データのバックアップを行ってください。
- 十分に充電してから更新を開始してください。バッテリー残量が「」のときのみ更新できます。
- ソフトウェアの更新に失敗したり中止したときは、再度更新をやり直してください。また、ソフトウェアの更新に失敗した場合、本機は使用できなくなることがあります。本機が使用できなくなった場合は、ワイモバイル カスタマーセンター、京セラテクニカルサービスセンターまでご連絡ください。

ソフトウェア更新が必要であることを自動でお知らせする (ソフトウェア更新通知)

機能番号72

ソフトウェアの更新が必要かどうかを定期的に自動で確認してお知らせするように設定します。

お買い上げ時：
「通知する」

待受画面で   **7**  **2**  **1** **「通知する」**

ソフトウェア更新が必要な場合は「更新が必要です」と表示されます。ソフトウェアの更新を行ってください。ソフトウェア更新を行わなかった場合は、待受画面に「ソフトウェア更新をしてください」のアイコンが表示されます。

ご注意

- 「通知しない」に設定した場合は、ソフトウェア更新が必要なときでも、待受画面に「ソフトウェア更新をしてください」のアイコンは表示されません。

● 主な仕様

質量	約113g (バッテリー装着時)	
バッテリー質量	約17g	
サイズ (幅×高さ×厚さ)	約50×110×16.4mm (本機を閉じている状態)	
連続待受時間	約720時間	
連続通話時間	10時間	
メインディスプレイ	3.0インチ/240×400ドット	
撮影素子	CMOS	
有効画素数	約500万画素	
Bluetooth機能	対応バージョン	Bluetooth 標準規格 Ver.2.1+EDRに準拠
	出力	Bluetooth 標準規格 Power Class 2
	対応プロファイル	HSP/HFP/PBAP/SPP*/PVP/PAN

* : 本機では、SPPIはお知らせシェア以外の用途には使えません。

● ご注意

- 連続待受時間や連続通話時間は、充電状態や気温などの使用環境、使用場所の電波状態、機能の設定などにより半分以下になる場合があります。
- メインディスプレイ/節電画面の設定やキーバックライト点灯時間の照明の設定によって、ご利用できる時間が短くなります。

● バッテリーの交換

お買い上げ時にはバッテリーは装着されていません。また、交換する場合は必ず電源をOFFにしてください。

● ご注意

- バッテリーカバーは浮かないように確実に取り付けてください。浮いた状態の場合は無理に押し込まず、再度取り付け直してください。バッテリーカバーが確実に取り付けられていないと、水滴などが浸入し、故障の原因となります。
- 取り付け/取りはずしの際にバッテリーに無理な力を加えたり、無理に挿入しないでください。傷害、故障、破損の原因になります。

● お知らせ

- バッテリーをお買い求めいただく際は、京セラホームページをご覧ください。また、京セラテクニカルサービスセンターへご連絡ください。

■ バッテリーを取り付ける場合

- 1 バッテリーを図のように、①→②の順で矢印の方向へしっかりと押し込みます。

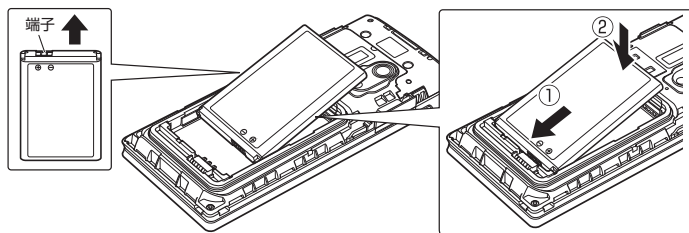

- 2 バッテリーカバーと本体を合わせるように置き、バッテリーカバーを矢印の方向へ押しします。

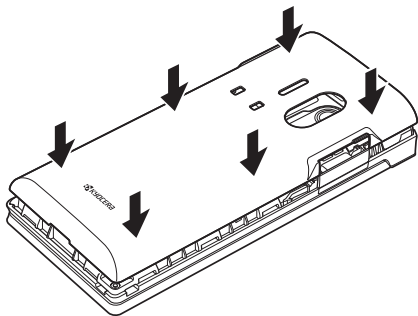

- 3 バッテリーカバーの外周を①の方向になぞり、②の方向にしっかり押さえ、完全に装着させます。

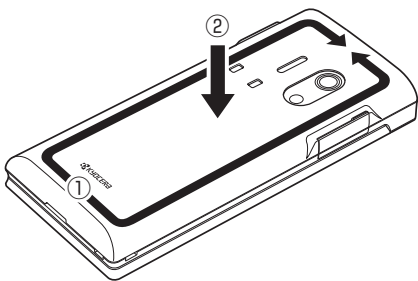

■ バッテリーを取りはずす場合

- 1 本体のくぼみに指先（ツメ）をかけて、矢印の方向へゆっくと持ち上げるようにして取りはずします。

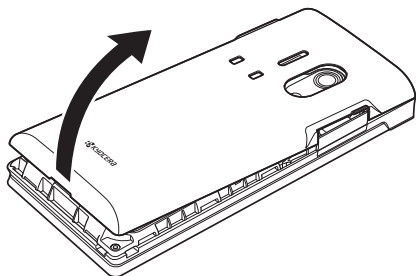

- 2 バッテリーと本体の隙間に指先（ツメ）をかけて、バッテリーを矢印の方向に引き上げて取りはずします。

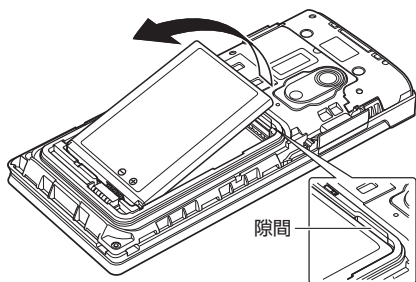



● 故障とお考えになる前に

まず、以下のことをご確認ください。それでも改善されない場合は、京セラテクニカルサービスセンター（裏表紙の前のページ）へご連絡ください。

■ 本体について

症状	原因
電源が入らない。	<ul style="list-style-type: none"> ● [電源] を長く（2秒以上）押していますか？（→41ページ） ● バッテリーは正しく取り付けられていますか？（→319ページ） ● バッテリーは十分に充電されていますか？（→39ページ）
電話がかかけられない。	<ul style="list-style-type: none"> ● 電話番号が間違っていないですか（市外局番からダイヤルしていますか）？ ● 「[通話]」が表示されていませんか？（→32ページ） ● サービスエリア外、または電波の届きにくい場所にいませんか？ ● [電源] を押ししましたか？（→48ページ） ● 「閉めるとロック」が設定されていませんか？閉めるとロックを解除してください。（→226ページ） ● 「操作ロック」の「ダイヤル発信」が「禁止」に設定されていませんか？「許可」に設定してください。（→229ページ） ● 「操作ロック」の「電話帳閲覧」が「禁止」に設定されていませんか？「許可」に設定してください。（→229ページ） ● 「操作ロック」の「スピードダイヤル」が「禁止」に設定されていませんか？「許可」に設定してください。（→229ページ） ● 「リモートロック」がかかっていますか？（→234ページ） ● 「管理者ロック」が設定されていませんか？（→239ページ）
着信音が鳴らない。	<ul style="list-style-type: none"> ● 着信音量が「OFF」に設定されていませんか？（→194ページ） ● マナーモードが設定されていませんか？（→61ページ） ● 「伝言メモ応答時間」が「00秒」に設定されていませんか？（→59ページ） ● 安全運転モードが設定されていませんか？（→64ページ）
電話が着信できない。	<ul style="list-style-type: none"> ● サービスエリア外、または電波の届きにくい場所にいませんか？ ● 「着信拒否」が設定されていませんか？（→227ページ） ● 電源が入っていますか？（→41ページ） ● 「[通話]」が表示されていませんか？（→32ページ） ● 機種変更前のワイモバイル電話機の電源が入っている場合、本機では、発信はできても着信ができないことがあります。機種変更前のワイモバイル電話機の電源が切られているかご確認ください。
相手の声が聞こえない。	<ul style="list-style-type: none"> ● レシーバー（受話部）にシールなどが貼られていますか？ ● レシーバー（受話部）付近を耳に当て、耳を覆うようにしてください。 ● 受話音量が最小になっていませんか？（→66ページ） ● サービスエリア外、または電波の届きにくい場所にいませんか？
自分の声が伝わらない。	<ul style="list-style-type: none"> ● マイク（送話口）がシールなどでふさがれていませんか？ ● 相手側の機器の受話音量が最小になっていませんか？ ● サービスエリア外、または電波の届きにくい場所にいませんか？
充電ができない。	<ul style="list-style-type: none"> ● ACアダプタ（オプション品）をコンセントに差し込んでいますか？（→39ページ） ● 本機の外部接続端子や充電端子、または卓上ホルダの充電端子は汚れていませんか？ ● 卓上ホルダに正しくはめ込まれていますか？また、卓上ホルダに装着したときに、ストラップなどが挟まっていますか？（→39ページ） ● USB充電の場合、USBケーブル（別売）を接続しているパソコンに問題はありませんか？ ● 「USB充電」が「OFF」に設定されていませんか？（→41ページ） ● 充電可能な温度の範囲外になっていませんか？（→38ページ） ● バッテリー残量によっては充電ランプが点灯するまでに時間がかかる場合があります。ACアダプタ（オプション品）を使用して30分以上充電し、充電ランプが点灯するかご確認ください。

症状	原因
バッテリーを利用できる時間が短い。	<ul style="list-style-type: none"> ● 圏外や電波の届きにくい場所でのご利用や、カメラやメール、インターネットなどのご利用が多い場合は、バッテリーの消耗が早くなる場合があります。 ● 通常のご使用で利用時間が短い場合や膨らみが発生している場合はバッテリーの寿命です。交換してください。特に高温や低温環境では充電容量が少なくなっており使用時間が短くなります。(→318ページ) ● 「ランプ色設定」で「通話中」、「WEB起動中」、「Java™アプリ起動中」が「なし」以外に設定されていませんか？(→207ページ) ● 「WEB照明」、「メール照明」、「その他照明」の「点灯時間」がお買い上げ時の設定以上または「常時点灯」に設定されていませんか？(→209ページ) ● 「節電画面」が「節電画面にしない」に設定されていませんか？(→210ページ) ● 「キーバックライト点灯時間」をお買い上げ時の設定以上に設定していませんか？(→211ページ) ● ストラップや装飾シールなどでキーが押されていませんか？
画面表示が消える。	<ul style="list-style-type: none"> ● 「節電画面」で設定した節電時間後に節電画面になります。ただし、「節電画面」の設定によって、通話開始時の動作が以下のように変わります。 <ul style="list-style-type: none"> ・ 「節電画面にしない」以外に設定している場合、通話開始時は設定にかかわらず5秒後に節電画面になります。 ・ 「節電画面にしない」に設定している場合、通話開始時は5秒後に節電画面にはならず、設定どおり動作します。(→210ページ)
サイドキーを押しても反応がない。	<ul style="list-style-type: none"> ● サイドキー操作無効が設定されていませんか？待受画面に「」が表示されているときはサイドキー操作無効が設定されています。サイドキー操作無効が設定されている場合は、本体を開いて「」を長く(1秒以上)押し解除してください。(→67ページ)

■メール/SMSについて

症状	原因
Eメールを作成しようとすると「!容量が不足しています。不要なメールを削除してください」と表示され、Eメールを作成できない。	<ul style="list-style-type: none"> ● 不要なメール(受信/送信/未送信/下書き)を削除し、Eメール作成に必要な空き容量を確保してください。(→117ページ)
Eメールを作成し送信しようとすると「!メールBOXがいっぱいです。メールを保存できません」と表示され、送信できない。また、送信待ち保存、下書き保存もできず同じメッセージが表示される。	<ul style="list-style-type: none"> ● 添付ファイルを削除してから下書き保存した後、不要な受信メールを削除して空き容量を確保してください。空き容量を確保したら、下書き保存したEメールを編集して添付ファイルを追加後、送信してください。
Eメール(オンラインサインアップで取得したワイモバイルのEメールアカウント)/SMSの送受信ができない。	<ul style="list-style-type: none"> ● オンラインサインアップをされていますか？(→92ページ) ● PIAFS接続でのインターネットをご利用の間は、Eメール自動受信/SMS受信はできません。 ● オンラインサインアップで「蓄積」が「しない」に設定されていませんか？(→93ページ) ● 「メール接続先」が「Y!mobile」に設定されていますか？(→119ページ) ● 「Y!mobile」に設定されている場合、「Eメール送受信設定」の「受信メールアカウント」[Eメール]が「ON」に設定されていますか？(→119ページ) ● 違うサーバーにアクセスしている可能性があります。もう一度、POPサーバーやSMTPサーバーの設定をご確認ください。(→121ページ) ● 「操作ロック」の「メール」が「禁止」に設定されていませんか？(→229ページ) <p><Y!mobile経由の場合></p> <ul style="list-style-type: none"> ● オンラインサインアップが正しくされなかった可能性があります。オンラインサインアップをやり直してから、再度接続してください。(→92ページ)

症状	原因
<p>プロバイダーメールの送受信ができない。</p>	<ul style="list-style-type: none"> ● プロバイダーとご契約をされていますか？ご契約されている場合、そのプロバイダーがY!mobileに対応しているかご確認ください。 ● プロバイダーによっては、ワイモバイル電話機で接続する場合に別途申し込みやご契約が必要な場合があります。詳しくは各プロバイダーへお問い合わせください。 <p><Y!mobile経由（本機単体）の場合></p> <ul style="list-style-type: none"> ● 「操作ロック」の「メール」が「禁止」に設定されていませんか？（→229ページ） ● 「メール接続先」が「Y!mobile」に設定されていますか？（→119ページ）「メール接続先」が「Y!mobile」に設定されている場合、「Eメール送受信設定」の「受信メールアドレス」で、ご自身で登録された「アカウント1」または「アカウント2」が「ON」に設定されていますか？（→119ページ） <p><プロバイダー経由（本機単体）の場合></p> <ul style="list-style-type: none"> ● 「接続先/アカウント設定」の「アカウント設定」で「アカウント1」または「アカウント2」に、ご利用になりたいプロバイダーのアカウント情報が登録されていますか？（→122ページ）特に下記内容を確認してください。 <ul style="list-style-type: none"> ・ 「メールサーバー設定」の「受信サーバー（POP）」の設定と「サーバー詳細設定」の「POPポート番号」は正しいですか？（通常はポート番号「110」になります）（→121ページ） ・ 「メールサーバー設定」の「送信サーバー（SMTP）」の設定と「サーバー詳細設定」の「SMTPポート番号」は正しいですか？（→121ページ） ● 「メール接続先」がご自身で登録された「接続先1」または「接続先2」に設定されていますか？（→119ページ）「メール接続先」が「接続先1」または「接続先2」に設定されている場合、「Eメール送受信設定」の「受信メールアドレス」で、ご利用になりたいプロバイダーのアカウントが「ON」に設定されていますか？（→123ページ） ● 本機のダイヤルアップ設定（→155ページ）は正しいですか？ <ul style="list-style-type: none"> ・ 電話番号は、ご契約内容や接続方式によって変わりますので、ご契約内容や接続方式にあった電話番号を設定してください。また、本機は8xパケット方式には対応しておりません。 <li style="margin-left: 40px;">4x/2xパケット方式接続の場合 : 電話番号 + [##64] <li style="margin-left: 40px;">1xパケット方式接続の場合 : 電話番号 + [##61] <li style="margin-left: 40px;">フレックスチェンジ方式接続の場合 : 電話番号 + [##7] <li style="margin-left: 40px;">64kbps PIAFS接続の場合 : 電話番号 + [##4] <li style="margin-left: 40px;">32kbps PIAFS接続の場合 : 電話番号 + [##3] <ul style="list-style-type: none"> ・ 正しいユーザー名を入力してください。 ・ 正しいパスワードを入力してください。 ・ プロバイダーから指定があった場合は、詳細設定・プロキシ設定にその情報を入力してください。 <p>詳しい設定方法については、各プロバイダーへお問い合わせください。</p> <p><パソコンでのデータ通信の場合></p> <ul style="list-style-type: none"> ● USBケーブル（別売）はきちんとパソコンに差し込まれていますか？（→306ページ） ● USBドライバをインストールしていますか？（→306ページ） ● 本機の電源は入っていますか？（→41ページ） ● 「操作ロック」の「データ発信」が「禁止」に設定されていませんか？（→229ページ） ● データ通信をする場合、「発信者番号通知」が「OFF」に設定されていませんか？プロバイダーによっては、「発信者番号通知」を「OFF」に設定しているところがない場合があります。（→52ページ） ● パソコンのダイヤルアップの設定項目は正しいですか？ <ul style="list-style-type: none"> ・ 電話番号は、ご契約内容や接続方式によって変わりますので、ご契約内容や接続方式にあった電話番号を設定してください。また、本機は8xパケット方式には対応しておりません。 <li style="margin-left: 40px;">4x/2xパケット方式接続の場合 : 電話番号 + [##64] <li style="margin-left: 40px;">1xパケット方式接続の場合 : 電話番号 + [##61] <li style="margin-left: 40px;">フレックスチェンジ方式接続の場合 : 電話番号 + [##7] <li style="margin-left: 40px;">64kbps PIAFS接続の場合 : 電話番号 + [##4] <li style="margin-left: 40px;">32kbps PIAFS接続の場合 : 電話番号 + [##3] <ul style="list-style-type: none"> ・ 正しいユーザー名を入力してください。 ・ 正しいパスワードを入力してください。 ・ プロバイダーから指定があった場合は、詳細設定・プロキシ設定にその情報を入力してください。 <p>詳しい設定方法については、各プロバイダーへお問い合わせください。</p>

症状	原因
プロバイダーメールの送受信ができない。	<ul style="list-style-type: none"> ● データ転送またはUSBマストレージを使用していないか？データ転送またはUSBマストレージを終了し本機とUSBケーブル（別売）を接続しなおしてから、本機で「モデム」を選択してください。（→306ページ） ● 正常に接続された状態で、Eメールの送受信ができない場合は、本機の電源を入れ直してください。（→41ページ） ● パソコン環境によっては、常駐するアプリケーションを停止もしくは削除しないと接続できない場合があります。 ● パソコンに内蔵あるいは接続されたモデムなどのネットワーク装置と本機（USBケーブル接続）が競合している可能性があります。以下の設定をし、パソコンを再起動してください。 「コントロールパネル」▶「システム」▶「ハードウェア」▶「デバイスマネージャ」▶「デバイスマネージャ」で競合しているモデムなどを「このデバイスを使わない」「無効」に設定 ●  が表示されていませんか？（→32ページ）
Eメール（オンラインサインアップで取得したワイモバイルのEメールアカウント）の自動受信ができない。	<ul style="list-style-type: none"> ● プロバイダーメールは自動受信できません。Eメール自動受信ができるのは、ワイモバイルのオンラインサインアップで取得したEメールアカウントのみになりますので、お客様ご自身で受信動作を行ってください。（→108ページ） ● ワイモバイルのオンラインサインアップで取得したEメールアカウントが自動受信できない場合は、以下の内容を確認してください。 <ul style="list-style-type: none"> ・ オンラインサインアップで、「Eメール自動受信」が設定されていますか？（新着メール通知と同時に自動受信を申し込むことはできません）（→93ページ） ・ 「Eメール自動受信機能」が「ON」に設定されていますか？（→121ページ） ・ 着信拒否でワイモバイルがサービスに利用する番号「070-696-1000」が設定されていませんか？（→227ページ） ● 機種変更前のワイモバイル電話機の電源が入っている場合は、電源を切ってください。
添付ファイルが削除されてしまう。	<ul style="list-style-type: none"> ● 「受信行数制限設定」が「ON」に設定されていませんか？「ON」に設定されている場合、受信する一通あたりのメールデータ量を行数で指定されますので、その設定よりも実際のデータ量が大きい場合に添付ファイルが削除される可能性があります。「OFF」に設定されている場合、Eメールの添付ファイルは約700KB以内まで表示できます。（→120ページ） ● オンラインサインアップで、「添付削除」が「する」に設定されていませんか？「添付削除」を「しない」、または「ワイモバイル・他社携帯電話/PHSから以外は削除する」に設定してください。（→93ページ）
添付ファイルが開覧できない。	<ul style="list-style-type: none"> ● 画像サイズによっては開覧できない場合があります。データフォルダへ保存してから表示してください。データフォルダで表示できる画像サイズは、3264×2448ピクセルまでです。また、画像のファイル形式が違う場合、表示できないことがあります。（→179ページ）
受信メールが文字化けしている。	<ul style="list-style-type: none"> ● 携帯電話やPHS、またはパソコンなどから送信された絵文字は、メールサーバーによっては正常に送受信できない場合があります。 ● パソコンからメールを送信したときは文字化けする場合があります。パソコンのメール設定を確認してください。 ● 対応していない絵文字が本文中にあると、文字化けする場合があります。送信者に絵文字を削除して再送信していただくよう依頼してください。
携帯電話やPHSへ画像付きメールを送信しても画像を見ることができません。	<ul style="list-style-type: none"> ● 受信できる画像が小さい画面サイズのみ携帯電話やPHSに、カメラで撮影した静止画を送信する場合、撮影した静止画を一度データフォルダに保存してください。データフォルダからその静止画を選択し、データ再生中のメニューから「画像変換」→「リサイズ」を選択すると、画像サイズが小さくなります。その静止画をメールに添付すると送信が可能です。（→183ページ）
オンラインサインアップができない（ユーザーネームが登録できない）。	<ul style="list-style-type: none"> ● メールアドレスに以下のような不適当な入力をしていませんか？（→92ページ） <ul style="list-style-type: none"> ・ 「.（ドット）」などを入力していませんか？入力可能な文字は、半角英数字と「-（ハイフン）」、「_（アンダーバー）」です。 ・ 先頭にスペースが入っていませんか？ ・ 「@」より右側は入力しないでください。 ・ 頭文字は必ず英字にしてください。 ・ 3文字以下または21文字以上入力していませんか？ ● すでに登録されているユーザーネームは登録できません。
エラーメールが返信されてくる。	<ul style="list-style-type: none"> ● 「MAILER-DAEMON」：送信先のメールアドレスを間違えていませんか？



症状	原因
Eメールの本文が途中で切れてしまう。	●「受信行数制限設定」が「ON」に設定されていませんか？また、受信行数以上のメールを受信しようとしていませんか？（→120ページ）
「Eメールガトドキマシタ」のメールがくる。	●Eメール受信を行ってください。（→108ページ） ●ワイモバイルのオンラインサインアップで取得したEメールアカウントの新着メール通知です。このメールが不要な場合には、オンラインサインアップで「Eメール自動受信／新着メール通知」を「Eメール自動受信」または「しない」に設定してください。（→93ページ）
「ジュシゲンドデス」のメールがくる。	●ワイモバイルのオンラインサインアップで取得したEメールアカウントの受信限度メール通知です。「Eメール削除設定」を「保存」に設定していませんか？（→120ページ） ●このメールが不要な場合には、オンラインサインアップで「受信限度メール通知」を「しない」に設定してください。（→93ページ）
Eメール（ワイモバイルのオンラインサインアップで取得したEメールアカウント）にお知らせメールがくる。	●ワイモバイルのオンラインサインアップで取得したEメールアカウントのお知らせメールです。お知らせメールを受信しないようにするには、オンラインサインアップで「お知らせメール配信」を「希望しない」に設定してください。（→93ページ）
Eメール（ワイモバイルのオンラインサインアップで取得したEメールアカウント）に未承諾広告メールがくる。	●未承諾広告メールを拒否するには、オンラインサインアップで「未承諾広告メール拒否」を「する」に設定してください。（→93ページ）

■インターネットのご利用について

症状	原因
インターネットに接続できない。	<ul style="list-style-type: none"> ●「発信者番号通知」が「OFF」に設定されていませんか？プロバイダーによっては「発信者番号通知」を「OFF」に設定しているとつながることがあります。（→52ページ） ●「操作ロック」の「WEB」が「禁止」に設定されていませんか？（→229ページ） <p><Y!mobile経由（本機単体）の場合></p> <ul style="list-style-type: none"> ●インターネットの「接続先設定」が、「Y!mobile」に設定されていますか？（→132ページ） <p><プロバイダー経由（本機単体）の場合></p> <ul style="list-style-type: none"> ●プロバイダーとご契約をされていますか？ご契約されていない場合は、ワイモバイルが提供するプロバイダーサービス「PRIN」で設定することも可能です。 ●プロバイダーがY!mobileに対応しているか確認してください。 ●プロバイダーによっては、ワイモバイル電話機で接続する場合に別途お申し込みや契約が必要な場合があります。詳しくは各プロバイダーへお問い合わせください。 ●本機のダイヤルアップ設定（→155ページ）は正しいですか？ <ul style="list-style-type: none"> ・電話番号は、ご契約内容や接続方式によって変わりますので、ご契約内容や接続方式にあった電話番号を設定してください。また、本機は8×パケット方式には対応していません。 4×/2×パケット方式接続の場合 ：電話番号＋「##64」 1×パケット方式接続の場合 ：電話番号＋「##61」 フレックスチェンジ方式接続の場合 ：電話番号＋「##7」 64kbps PIAFS接続の場合 ：電話番号＋「##4」 32kbps PIAFS接続の場合 ：電話番号＋「##3」 ・正しいユーザー名を入力してください。 ・正しいパスワードを入力してください。 ・プロバイダーから指定があった場合は、詳細設定・プロキシ設定にその情報を入力してください。 <p>詳しい設定方法については、各プロバイダーへお問い合わせください。</p> <ul style="list-style-type: none"> ●インターネットの「接続先設定」が「接続先1」または「接続先2」（お買い上げ時の設定）に設定されていますか？（→132ページ）

症状	原因
<p>インターネットに接続できない。</p>	<p><パソコンでのデータ通信の場合></p> <ul style="list-style-type: none"> ● USBケーブル(別売)はきちんとパソコンに差し込まれていますか？(→306ページ) ● USBドライバをインストールしていますか？(→306ページ) ● 本機の電源は入っていますか？(→41ページ) ● 「操作ロック」の「データ発信」が「禁止」に設定されていませんか？(→229ページ) ● パソコンのダイヤルアップの設定項目は正しいですか？(→155ページ) <ul style="list-style-type: none"> ・ 電話番号は、ご契約内容や接続方式によって変わりますので、ご契約内容や接続方式にあった電話番号を設定してください。また、本機は8xパケット方式には対応しておりません。 <ul style="list-style-type: none"> 4x/2xパケット方式接続の場合 : 電話番号 + [##64] 1xパケット方式接続の場合 : 電話番号 + [##61] フレックスチェンジ方式接続の場合 : 電話番号 + [##7] 64kbps PIAFS接続の場合 : 電話番号 + [##4] 32kbps PIAFS接続の場合 : 電話番号 + [##3] ・ 正しいユーザー名を入力してください。 ・ 正しいパスワードを入力してください。 ・ プロバイダーから指定があった場合は、詳細設定・プロキシ設定にその情報を入力してください。 <p>詳しい設定方法については、各プロバイダーへお問い合わせください。</p> ● データ転送またはUSBマストレージを使用していませんか？データ転送またはUSBマストレージを終了し本機とUSBケーブル(別売)を接続しなおしてから、本機で「モデム」を選択してください。(→306ページ) ● 正常に接続された状態で、インターネット接続できない場合は、本機の電源を入れ直してください。(→41ページ) ● パソコン環境によっては、常駐するアプリケーションを停止もしくは削除しないと接続できない場合があります。 ● パソコンに内蔵あるいは接続されたモデムなどのネットワーク装置と本機(USBケーブル接続)が競合している可能性があります。以下の設定をし、パソコンを再起動してください。 「コントロールパネル」▶「システム」▶「ハードウェア」▶「デバイスマネージャ」▶「デバイスマネージャー」で競合しているモデムなどを「このデバイスを使わない」「無効」に設定
<p>インターネットに接続したがWebページがうまく表示されない(本機単体)。</p>	<ul style="list-style-type: none"> ● パソコン向けのWebページでは、容量が大きすぎて表示できなかったり、途中で切れてしまう場合があります。 ● Java™を使ったWebページは表示できない場合があります。 ● URLを間違えていませんか？(→134ページ) ● 以下の「オプション」(ブラウザの環境設定)を確認してください。 <ul style="list-style-type: none"> ・ 「画像」または「アニメーション」が「表示しない」に設定されていませんか？(→144ページ) ・ 「BGM」が「OFF」に設定されていませんか？(→144ページ) ・ 「Cookieモード」が「受け入れない」に設定されていませんか？(→145ページ) ・ 「JavaScript」または「テーブル」が「無効」に設定されていませんか？(→144ページ) ● パソコン向けのWebページでは、ブラウザを制限しているものもあり、表示できないことがあります。 ● 「ユーザーエージェント」を切り替えてみてください。(→145ページ) ● デスクトップモード時、左上部分に何も配置されていないWebページを表示していませんか？スクロールをしてみてください。 ● 動画を使用しているWebページは表示できない場合があります。
<p>i-mode,SoftBank(S!),EZwebの専用Webページが閲覧できない。</p>	<ul style="list-style-type: none"> ● Webページ側で、専用端末以外からの接続を拒否するような設定をしている場合は閲覧できません。

■ガジェットについて

症状	原因
ガジェットプレーヤーが終了できない。	● ガジェットプレーヤーを終了するには、  を押してください。
ガジェットの最大化が解除できない。	● ガジェットの最大化を解除するには、  【最小化】または  を押してください。
ガジェットの動作が遅い。	● ガジェットによっては動作が遅くなる場合があります。
ガジェットが更新されない。	● 更新しようとしているガジェットが登録中になっていませんか？登録中のガジェットは最新の状態に更新することはできません。更新する場合は、ガジェットの登録を解除してから行ってください。(→153、154ページ)
登録していたガジェットが表示されない。	● ガジェットの登録を解除していませんか？(→153ページ) ● 「メモリリセット」／「完全消去+初期化」を行っていませんか？「メモリリセット」／「完全消去+初期化」でリセットすると、ガジェットプレーヤーに登録されたガジェット、および「ガジェット一覧」にインストールされているガジェットはお買い上げ時の状態に戻ります。(→232ページ)
ガジェットが「×」と表示される。	● ガジェットプレーヤーのメニューで「設定情報の削除」を行ってください。(→153ページ)ただし、「設定情報の削除」を行ったガジェットの情報(更新データや各種設定など)は削除されますので、ご注意ください。

■ディスプレイ表示

症状	原因
電話帳に登録している相手からの着信時(受信時)に、名前表示されない。	● 電話帳に登録している相手のデータのシークレット設定が「ON」になっていませんか？(→77ページ) <電話帳に登録しているすべての相手の名前表示がされない場合> ● サブディスプレイの「着信番号表示」が「OFF」に設定されていませんか？(→206ページ) ● 「名前表示」が「OFF」に設定されていませんか？(→208ページ) ● 「操作ロック」の「電話帳閲覧」が「禁止」に設定されていませんか？(→229ページ) ● 「管理者ロック」が設定されていませんか？(→239ページ) <電話帳に登録している一部の相手からのみ名前表示がされない場合> ● 電話帳登録が正しくされていない可能性があります。再度登録してください。着信履歴(受信メールの宛先一覧)から新規で電話帳登録し、以前の登録を削除して改善されるか確認してください。また、電話帳の登録した電話番号と着信(受信)した電話番号が完全に一致しないと「名前表示」はしません(サブアドレス付の着信の場合などは、サブアドレスまで電話帳登録しないと「名前表示」はしません)。(→76ページ) ● 同じ電話番号を2重に登録していませんか？2重に登録している場合は、その電話番号から電話がかかってきた場合、電話帳No.の小さい電話帳に登録した名前表示をします。 ● 電話帳に登録している相手が、番号非通知で電話をかけていませんか？
サブディスプレイの表示が切り替わっている。	● 「時計表示」(206ページ)を「サイクル」に設定している状態で、サブディスプレイが点灯しているときにシャッター/メモ  (サイドキー)を押すと切り替わります。(→34ページ)
サブディスプレイが点灯しない。	● 電源が入っていますか？(→41ページ) ● サブディスプレイの「表示設定」が「OFF」に設定されていませんか？(→206ページ)
ランプが点灯しない。	● 電源が入っていますか？(→41ページ) ● 「ランプ点灯」が「点灯しない」、または「ランプ色設定」の各設定が「なし」に設定されていませんか？(→207ページ)
シークレットモードを「ON」に設定して電話帳登録をし、シークレットモードを「OFF」に戻したが電話帳が見えたままになっている。	● 電話帳登録の際、「シークレット設定」を「ON」に設定してください。(→77ページ)

症状	原因
サイドキーを押してもサブディスプレイの表示が変更できない。	<ul style="list-style-type: none"> ● サイドキー操作無効が設定されていませんか？ [✳]を長く（1秒以上）押し解除してください。（→67ページ） ● 「時計表示」を「サイクル」以外に設定していませんか？（→206ページ）
ディスプレイの右下の顔のマークの横に数字が表示されている。	<ul style="list-style-type: none"> ● 録音件数の表示です。（→57ページ） ● 録音が10件入っていると「ただいま電話に出ることができません。後程おかけ直しください」とアナウンスが相手に流れます。 ● 未再生の伝言メモがあるときは数字が赤く表示されます。未再生の伝言メモをすべて再生すると表示が白くなります。（→60ページ）
ディスプレイに車のマークが表示されている。	● 安全運転モードが設定されています。設定を解除するには、待受画面で[✳]を長く（1秒以上）押ししてください。（→64ページ）
ディスプレイのポップアップが消えない。	● 「壁紙オプション」を「ガジェット」に設定していませんか？ガジェットプレーヤーを起動してガジェットの操作をしてください。（→152ページ）
ディスプレイに「×」と表示される。	● 「壁紙オプション」を「ガジェット」に設定していませんか？ガジェットプレーヤーのメニューで「設定情報の削除」を行ってください。（→153ページ）ただし、「設定情報の削除」を行ったガジェットの情報（更新データや各種設定など）は削除されますので、ご注意ください。
アイコン表示エリアにアイコンが表示されない。	● ガジェットプレーヤーが起動していませんか？（→152ページ）

■赤外線通信について

症状	原因
赤外線通信ができない。	<ul style="list-style-type: none"> ● 送信側、受信側それぞれ準備ができていますか？（→285、286ページ） ● 本機と相手側の赤外線ポートの間が離れすぎていませんか？相手側の赤外線ポートとの距離を20cm以内にしてください。（→284ページ） ● 赤外線ポートが汚れていたり、障害物等がある場合、また直射日光が強く当たる場所や蛍光灯、赤外線装置の近くでは正しく通信できない場合があります。（→284ページ） ● 送信側が「シンプルキャスト」や「rSS」などの高速通信で送信していませんか？本機は高速通信に対応していません。

■その他

症状	原因
着信履歴をみると電話番号の後に「*123」のように表示される。	● 発信元がSDN回線で会社の内線があるような場合に 표시됩니다。
待受画面の操作ができない。	● ガジェットプレーヤーが起動していませんか？（→152ページ）
「センター留守電あり」と表示される。	● ワイモビルの留守番電話サービスで、メッセージをお預かりしている通知です。 [✳][9][3][1]または[99][留守電を聞く]を押して発信し、メッセージを聞いてください。（→311ページ）
アラームが時間どおりに鳴らない。	● アラームの設定時間に電源を切っているなどの場合は、時間どおりに鳴りません。（→252ページ）
急にモデムが認識しなくなった。	<ul style="list-style-type: none"> ● 電源を入れ直してください。（→41ページ） ● データ転送またはUSBマストレージを使用していませんか？データ転送またはUSBマストレージを終了し本機とUSBケーブル（別売）を接続しなおしてから、本機で「モデム」を選択してください。（→306ページ）
microSDカードの操作ができない。	<ul style="list-style-type: none"> ● 本機にmicroSDカードが挿入されていますか？microSDカードによっては、フォーマットしないと使えないものがあります。本機でフォーマットしてから使用してください。（→189ページ） ● バッテリー残量が少なくなっていますか？バッテリー残量が少ないと、microSDカードを利用できない場合があります。（→32ページ） ● 「管理者ロック」が設定されていませんか？（→239ページ）
マストレージが利用できない。	<ul style="list-style-type: none"> ● USBケーブル（別売）で、パソコンと本機を接続していますか？USBケーブルでパソコンと本機を接続し、「アクセサリ」から「USBマストレージ」を起動してください。（→192ページ） ● 「管理者ロック」が設定されていませんか？（→239ページ）

症状	原因
Bluetoothのヘッドセットで通話ができない。	<ul style="list-style-type: none"> ● 本機のBluetooth機能をONにしていますか？ ● 本機とヘッドセット機器を接続してください。(→292ページ) ● ヘッドセット機器の電源は入っていますか？
Bluetoothのハンズフリーで通話ができない。	<ul style="list-style-type: none"> ● 本機のBluetooth機能をONにしていますか？ ● 本機とハンズフリー機器を接続してください。(→292ページ) ● ハンズフリー機器の電源は入っていますか？
Bluetooth通話ができない。	<ul style="list-style-type: none"> ● 本機のBluetooth機能をONにしていますか？ ● 本機と電話機(スマートフォンなど)を接続してください。(→292ページ) ● 電話機(スマートフォンなど)の電源は入っていますか？
Bluetoothでの電話帳データ送受信ができない。	<ul style="list-style-type: none"> ● 本機のBluetooth機能をONにしていますか？ ● 本機と電話機(スマートフォンなど)を接続してください。(→292ページ) ● 電話機(スマートフォンなど)の電源は入っていますか？ ● 電話機(スマートフォンなど)がPBAPのプロファイルに対応していますか？
お知らせシェアを利用できない。	<ul style="list-style-type: none"> ● 本機のBluetooth機能をONにしていますか？ ● 本機とスマートフォンを接続してください。(→292ページ) ● スマートフォンの電源は入っていますか？ ● スマートフォンがお知らせシェアに対応していますか？ ● スマートフォンに「お知らせシェアアプリ」がインストールされていますか？(→293ページ)
だれとでも定額パス/テザリングを利用できない	<ul style="list-style-type: none"> ● 本機のBluetooth機能をONにしていますか？ ● 本機とスマートフォンを接続してください。(→292ページ) ● スマートフォンの電源は入っていますか？ ● スマートフォンがだれとでも定額パス/テザリングに対応していますか？ ● スマートフォンに「だれとでも定額パスアプリ」がインストールされていますか？(→302ページ)

■エラーメッセージについて(本機単体)

症状	原因
「接続に失敗しました」(メール時のみ)出るエラーメッセージ)	<ul style="list-style-type: none"> ● <small>[メモ]</small> ▶ 「設定」 ▶ 「接続先/アカウント設定」 ▶ 「アカウント設定」 ▶ 「アカウント1」または「アカウント2」 ▶ 「メールサーバー設定」で以下の項目を確認してください。(→121ページ) <ul style="list-style-type: none"> ・ 受信サーバー (POP) の設定を間違えていませんか？ (→121ページ) ・ 送信サーバー (SMTP) の設定を間違えていませんか？ (→121ページ) ・ サーバー詳細設定の「SMTPポート番号」, 「POPポート番号」の設定を間違えていませんか？ (→121ページ) ・ 受信サーバー (POP)・送信サーバー (SMTP) の設定が正しい場合、DNSサーバーが認識されていないので、DNSサーバー設定を確認してください。DNS自動取得ですか？プロバイダーから指示があった場合は、以下の手順でDNSを設定してください。(→156ページ) 「機能」 ▶ 「その他設定」 ▶ 「ダイヤルアップ設定」 ▶ 「接続先1」または「接続先2」 ▶ 「詳細設定」 ▶ 「DNS自動取得」 ▶ 「OFF」 <p>プロバイダーより指定された「プライマリDNS」と「セカンダリDNS」を設定してください。</p> <p>※本メッセージはまれに通信終了直後、再び接続するときに表示されることがあります。そのため、通信終了後、時間を置いて接続をしてみてください。</p>

症状	原因
「ネットワークエラーが発生しました」	<ul style="list-style-type: none"> ●「ダイヤルアップ設定」の「接続先1」または「接続先2」で以下の項目を確認してください。(→155ページ) <ul style="list-style-type: none"> ・ダイヤルアップの設定における電話番号は、ご契約内容や接続方式にあった電話番号を設定してください。また、本機は8xパケット方式には対応していません。 <ul style="list-style-type: none"> 4x/2xパケット方式接続の場合 : 電話番号 + 「##64」 1xパケット方式接続の場合 : 電話番号 + 「##61」 フレックスチェンジ方式接続の場合 : 電話番号 + 「##7」 64kbps PIAFS接続の場合 : 電話番号 + 「##4」 32kbps PIAFS接続の場合 : 電話番号 + 「##3」 ・「ユーザー名」の設定を間違えていませんか？ ・「パスワード」の設定を間違えていませんか？ ※本メッセージはまれに通信終了直後、再び接続するときに表示されることがあります。そのため、通信終了後、時間をおいて接続を試みてください。 ●「発信者番号通知」が「OFF」に設定されていませんか？プロバイダーによっては「発信者番号通知」を「OFF」に設定しているとつながることがあります。(→52ページ) ●「」が表示されていませんか？(→32ページ)
「認証に失敗しました」	<ul style="list-style-type: none"> ●メールサーバー設定のアカウント名が正しく入力されていますか？(→121ページ)
「センターにメールがありません」	<ul style="list-style-type: none"> ●ご利用になりたい受信メールアカウントが「ON」になっていますか？ ※Eメール手動受信時に新着メールがない場合も同じメッセージが表示されますが、この場合はエラーではありません。
「メモリがいっぱいです。センターにEメールが残っています。」	<ul style="list-style-type: none"> ●メールの空き容量が不足している場合は、Eメール受信できません。不要なメールを削除してください。(→117ページ)
「受信失敗しました」	<ul style="list-style-type: none"> ●認証方式はPOPですか？
「送信失敗しました」	<ul style="list-style-type: none"> ●送信先のメールアドレスを間違えていませんか？ ●POP before SMTP認証なのか、SMTP認証なのか確認してください。 ●「メールサーバー設定」の「送信サーバー (SMTP)」の設定と「サーバー詳細設定」の「SMTPポート番号」は正しいですか？(→121ページ)
「DNSの設定が正しくありません」 「サーバが見つかりません」	<ul style="list-style-type: none"> ●「ダイヤルアップ設定」の「接続先1」または「接続先2」で以下の項目を確認してください。(→155ページ) <ul style="list-style-type: none"> ・DNSサーバーが認識されていないので、DNSを以下の手順で設定してください。(→156ページ) 「機能」 ▶ 「その他設定」 ▶ 「ダイヤルアップ設定」 ▶ 「接続先1」または「接続先2」 ▶ 「詳細設定」 ▶ 「DNS自動取得」 ▶ 「OFF」 プロバイダーより指定された「プライマリDNS」と「セカンダリDNS」を設定してください。 ・ダイヤルアップの設定における電話番号は、ご契約内容や接続方式にあった電話番号を設定してください。また、本機は8xパケット方式には対応していません。 <ul style="list-style-type: none"> 4x/2xパケット方式接続の場合 : 電話番号 + 「##64」 1xパケット方式接続の場合 : 電話番号 + 「##61」 フレックスチェンジ方式接続の場合 : 電話番号 + 「##7」 64kbps PIAFS接続の場合 : 電話番号 + 「##4」 32kbps PIAFS接続の場合 : 電話番号 + 「##3」 ・「ユーザー名」の設定を間違えていませんか？ ・「パスワード」の設定を間違えていませんか？ <ul style="list-style-type: none"> ●URLを間違えていませんか？(→134ページ)
「ネットワークが利用できません」	<ul style="list-style-type: none"> ●「」が表示されていませんか？(→32ページ) ●インターネット接続時、「発信者番号通知」が「OFF」に設定されていませんか？プロバイダーによっては「発信者番号通知」を「OFF」に設定しているとつながることがあります。(→52ページ)
「ページを正しく表示できない可能性があります」	<ul style="list-style-type: none"> ●ダイヤルアップの「プロキシ設定」を確認してください。(→156ページ) ※本メッセージはまれに通信終了直後、再び接続するときに表示されることがあります。そのため、通信終了後、時間をおいて接続を試みてください。

症状	原因
「メモリが不足しています」	<ul style="list-style-type: none"> ● 本体メモリの空き容量が不足している場合は、表示できません。本体メモリ内の不要なデータを削除（→84、117、188ページ）してください。ただし、不要なデータを削除しても表示できないWebページもあります。 ● ソフトウェア更新はされていますか？ソフトウェア更新により動作の安定性を向上させることができます。ソフトウェアを更新し、動作が改善されるかご確認ください。（→316ページ）
「メモリ不足です」	<ul style="list-style-type: none"> ● 動画など重いWebページはキャッシュが不足して、表示できない場合があります。 <ul style="list-style-type: none"> ・ Webページのサイズや画像の数/大きさによって、表示できないことがあります。 ● 「壁紙オプション」を「ガジェット」に設定している場合は、登録しているガジェットによりメモリが不足してしまうことがあります。ガジェットの登録を解除し、動作が改善されるかご確認ください。（→153ページ）
「ファイルが壊れています。ガジェットマネージャを初期化してください」	<ul style="list-style-type: none"> ● ガジェットのファイルが壊れているため、ガジェットマネージャの初期化をしてください。（→154ページ）
「管理者ロック設定中です」	<ul style="list-style-type: none"> ● 管理者ロックが設定されています。（→239ページ）

● アフターサービスについて

保証書について

保証書は、付属の取扱説明書の裏表紙に印刷されています。保証書に「お買い上げ日」および「販売店」が記載されているかご確認のうえ、内容をよくお読みになって大切に保管してください。保証期間はお買い上げ日から1年間です。

修理を依頼されるときは

修理を依頼されるときは、ワイモバイル カスタマーセンター、または京セラテクニカルサービスセンターへご連絡ください。

- ご連絡いただく際には以下のことをお知らせください。
 - ・ 品名 : CRESTIA (402KC)
 - ・ 製造番号 : 本体に記載されています。
 - ・ ご購入日、ならびに故障や異常の内容 (できるだけ詳しく)
 - ・ お客様のご連絡先とお名前
- 修理をご依頼の際は、お買い上げいただいたセット (CRESTIA (402KC) 本体ほか) をすべてお持ちください。

保証期間中	保証書に記載された規定に基づき修理いたします。
保証期間が過ぎた場合	修理によりご使用が可能な場合は、お客様のご希望により有償修理させていただきます。

● ご注意

- メモリの内容 (電話帳など) は修理の際に消えてしまうことがありますので、必ずお控えください。なお、メモリ内容が変化/消失した場合の損害および逸失利益につきましては、当社では一切責任を負いかねますので、あらかじめご了承ください。
- 保証期間中の修理は、正常なご使用状態において製品が故障した場合に、規定に基づいて修理いたします。

● お知らせ

- 保証期間内でも有償修理となる場合があります。
 - ・ 保証書の提示がない場合
 - ・ 保証書にお買い上げ日、お客様のお名前、販売店印など、必要事項の記入がない場合。または、記載内容が書き換えられている場合
 - ・ 故障の原因が取り扱い上の不注意と認められた場合 (例えば、落としたり、ぶつけたりして故障した場合など)
 - ・ 天災地変、火災、水害などによる故障の場合
 - ・ 不適切な修理や改造が故障の原因と認められた場合
 - ・ 消耗品 (バッテリーなど) の交換

補修用性能部品について

当社は、CRESTIA (402KC) 本体およびその周辺機器の補修用性能部品 (機能維持のために必要な部品) を、製造終了後7年間保有しております。

アフターサービスについて

修理サービスや受付窓口についてご不明の点がございましたら、ワイモバイル カスタマーセンターまでお問い合わせください。

ワイモバイル カスタマーセンター総合窓口 (有料)
ワイモバイル電話機からお問い合わせの場合 : 局番なしの151
一般電話・携帯電話からお問い合わせの場合 : 0570-039-151
オペレーター対応時間 : 9:00~20:00 (年中無休)

本体以外の付属品について

バッテリーなど、本体以外の付属品をお買い求めいただく際は、京セラホームページをご覧ください。か、京セラテクニカルサービスセンターへご連絡ください。

● 機能一覧

以下の操作で利用できる機能番号の一覧です。

待受画面で ▶ 機能番号を入力

発信／着信／通話 (1)			
機能番号	機能名	お買い上げ時の設定	参照
11	累積通話時間	—	266ページ
12	通話時間目安表示	ON	266ページ
13	履歴		50ページ
131	発信履歴	—	50ページ
132	着信履歴	—	50ページ
133	不在着信履歴	—	50ページ
14	エニーキーアンサー	OFF	266ページ
15	発信者番号通知	ON	52ページ
16	着信時フォルダオープン	状態継続	266ページ
17	通信中着信	起動	262ページ
18	通信中メール受信	起動	262ページ
19	イヤホン自動応答	OFF	268ページ
10	イヤホン自動応答秒数	9秒	268ページ
1[*]	サービス問合せ		310ページ
1[*]1	サービスセンター (116)	—	310ページ
1[*]2	留守電センター (*931)	—	311ページ
1[*]3	着信転送サービスセンター (143)	—	313ページ

音／バイブ (2)			
機能番号	機能名	お買い上げ時の設定	参照
21	音声着信		194ページ
211	音量	音量レベル3 本体カラー ・ブラック ・スパイシーグリーン ・ピンク ・スパイシーオレンジ 音量レベル4 本体カラー ・ネイビー×ゴールド ・ホワイト×ゴールド	194ページ
212	着信音	パターン1 本体カラー ・ブラック ・スパイシーグリーン ・ピンク ・スパイシーオレンジ パターン1 (でか) 本体カラー ・ネイビー×ゴールド ・ホワイト×ゴールド	194ページ
213	バイブレート設定	OFF	194ページ

音/バイブ (2)

機能番号	機能名	お買い上げ時の設定	参照
22	Bluetooth 着信		195ページ
221	着信音	パターン2	195ページ
222	バイブレータ設定	OFF	195ページ
23	Eメール受信		196ページ
231	音量	「音量レベル3」 本体カラー ・ブラック ・スパイシーグリーン ・ピンク ・スパイシーオレンジ 「音量レベル4」 本体カラー ・ネイビー×ゴールド ・ホワイト×ゴールド	196ページ
232	受信音	メール受信音1	196ページ
233	バイブレータ設定	OFF	196ページ
234	メール受信音鳴動時間	1サイクル再生	196ページ
24	SMS受信		196ページ
241	音量	「音量レベル3」 本体カラー ・ブラック ・スパイシーグリーン ・ピンク ・スパイシーオレンジ 「音量レベル4」 本体カラー ・ネイビー×ゴールド ・ホワイト×ゴールド	196ページ
242	受信音	メール受信音2	196ページ
243	バイブレータ設定	OFF	196ページ
244	メール受信音鳴動時間	1サイクル再生	196ページ
25	お知らせシェア受信		197ページ
251	音量	「音量レベル3」 本体カラー ・ブラック ・スパイシーグリーン ・ピンク ・スパイシーオレンジ 「音量レベル4」 本体カラー ・ネイビー×ゴールド ・ホワイト×ゴールド	197ページ
252	受信音	効果音3	197ページ
253	バイブレータ設定	OFF	197ページ
254	受信音鳴動時間	1サイクル再生	197ページ

音/バイブ (2)

機能番号	機能名	お買い上げ時の設定	参照
26	アラーム		198ページ
261	音量	音量レベル3 本体カラー ・ブラック ・スパイシーグリーン ・ピンク ・スパイシーオレンジ 音量レベル4 本体カラー ・ネイビー×ゴールド ・ホワイト×ゴールド	198ページ
262	バイブレータ設定	OFF	198ページ
27	スケジュールアラーム		198ページ
271	音量	「音量レベル3」 本体カラー ・ブラック ・スパイシーグリーン ・ピンク ・スパイシーオレンジ 「音量レベル4」 本体カラー ・ネイビー×ゴールド ・ホワイト×ゴールド	198ページ
272	バイブレータ設定	OFF	198ページ
28	操作音	OFF	199ページ
29	データ再生音	音量レベル18 本体カラー ・ブラック ・スパイシーグリーン ・ピンク ・スパイシーオレンジ 音量レベル20 本体カラー ・ネイビー×ゴールド ・ホワイト×ゴールド	199ページ
20	ボイス通知		200ページ
201	ボイス通知	時刻+各種通知	200ページ
202	音量	音量レベル3 本体カラー ・ブラック ・スパイシーグリーン ・ピンク ・スパイシーオレンジ 音量レベル4 本体カラー ・ネイビー×ゴールド ・ホワイト×ゴールド	200ページ
2[*]	ウェイクアップトーン	ON	201ページ
2[#]	圏外警告音	ON	201ページ
2[📞]	緊急速報警報音		201ページ
2[📞]1	警報音設定	音量レベル5	201ページ
2[📞]2	マナーモード時警報音設定	鳴動する	201ページ
2[📞]3	警報音確認	—	201ページ

画面／照明 (3)			
機能番号	機能名	お買い上げ時の設定	参照
31	メインディスプレイ		202ページ
311	壁紙設定	Silent Motion 本体カラー ・ブラック ・スパイシーグリーン Dim Light 本体カラー ・ピンク ・スパイシーオレンジ Silky Flow (でか) 本体カラー ・ネイビー×ゴールド ・ホワイト×ゴールド (固定アニメ)	202ページ
312	エモーションメッセージ	Glasswork	202ページ
313	壁紙オプション	表示なし	205ページ
314	音声発信画面	固定アニメ	202ページ
315	音声着信画面	固定アニメ	202ページ
316	ピクトインフォメーション	ON	202ページ
32	サブディスプレイ		206ページ
321	着信番号表示	ON	206ページ
322	表示設定	ON	206ページ
323	時計表示	大	206ページ
33	ランプ設定		207ページ
331	ランプ点灯	点灯する	207ページ
332	ランプ色設定		207ページ
3321	通話中	なし	207ページ
3322	発信中	レインボー	207ページ
3323	音声着信中	青	207ページ
3324	Bluetooth着信中	紫	207ページ
3325	SMS受信	緑	207ページ
3326	Eメール受信	緑	207ページ
3327	お知らせシェア受信	紫	207ページ
3328	新着／不在あり	緑	207ページ
3329	アラーム鳴動中	橙	207ページ
3320	スケジュールアラーム鳴動中	濃いピンク	207ページ
332[*]	WEB起動中	なし	207ページ
332[#]	Java™アプリ起動中	なし	207ページ
34	名前表示	ON (メイン+サブ)	208ページ
35	充電時LCD	OFF	208ページ

画面／照明 (3)

機能番号	機能名	お買い上げ時の設定	参照
36	照明 (メインディスプレイ)		209ページ
361	WEB照明		209ページ
3611	照明の明るさ	自動調節モード	209ページ
3612	点灯時間	30秒 本体カラー ・ブラック ・スパイシーグリーン ・ピンク ・スパイシーオレンジ 60秒 本体カラー ・ネイビー×ゴールド ・ホワイト×ゴールド	209ページ
362	メール照明		209ページ
3621	照明の明るさ	自動調節モード	209ページ
3622	点灯時間	30秒 本体カラー ・ブラック ・スパイシーグリーン ・ピンク ・スパイシーオレンジ 60秒 本体カラー ・ネイビー×ゴールド ・ホワイト×ゴールド	209ページ
363	その他照明		209ページ
3631	照明の明るさ	自動調節モード	209ページ
3632	点灯時間	10秒 本体カラー ・ブラック ・スパイシーグリーン ・ピンク ・スパイシーオレンジ 20秒 本体カラー ・ネイビー×ゴールド ・ホワイト×ゴールド	209ページ
37	節電画面	30秒 本体カラー ・ブラック ・スパイシーグリーン ・ピンク ・スパイシーオレンジ 1分 本体カラー ・ネイビー×ゴールド ・ホワイト×ゴールド	210ページ

画面／照明 (3)

機能番号	機能名	お買い上げ時の設定	参照
38	文字サイズ		210ページ
381	WEB表示	小 本体カラー ・ブラック ・スパイシーグリーン ・ピンク ・スパイシーオレンジ 中 本体カラー ・ネイビー×ゴールド ・ホワイト×ゴールド	210ページ
382	メール表示	小 本体カラー ・ブラック ・スパイシーグリーン ・ピンク ・スパイシーオレンジ 中 本体カラー ・ネイビー×ゴールド ・ホワイト×ゴールド	210ページ
383	その他表示	小 本体カラー ・ブラック ・スパイシーグリーン ・ピンク ・スパイシーオレンジ 中 本体カラー ・ネイビー×ゴールド ・ホワイト×ゴールド	210ページ
384	一括設定	—	210ページ
39	Set Language	日本語	211ページ
30	配色設定	ダークグレー 本体カラー ・ブラック ・スパイシーグリーン ピンク 本体カラー ・ピンク ・スパイシーオレンジ ネイビー 本体カラー ・ネイビー×ゴールド ・ホワイト×ゴールド	211ページ
3[*]	キーバックライト点灯時間	5秒 本体カラー ・ブラック ・スパイシーグリーン ・ピンク ・スパイシーオレンジ 10秒 本体カラー ・ネイビー×ゴールド ・ホワイト×ゴールド	211ページ

セキュリティ (4)

機能番号	機能名	お買い上げ時の設定	参照
41	閉めるとロック	OFF	226ページ
42	着信拒否		227ページ
421	指定番号拒否	拒否メッセージなし	227ページ
422	指定番号一覧	—	227ページ
423	ユーザ非通知拒否	解除	227ページ
424	公衆電話発信拒否	解除	227ページ
425	通知不可能拒否	解除	227ページ
426	着信履歴保存	保存	227ページ
427	着信拒否全解除	—	227ページ
43	操作ロック		229ページ
431	発信先限定	解除	229ページ
432	発信先一覧	—	229ページ
433	ダイヤル発信	許可	229ページ
434	電話帳閲覧	許可	229ページ
435	スピードダイヤル	許可	229ページ
436	スケジュール	許可	229ページ
437	WEB	許可	229ページ
438	メール	許可	229ページ
439	データ発信	許可	229ページ
430	Java™アプリ	許可	229ページ
44	シークレットモード	OFF	231ページ
45	暗証番号変更	1234	231ページ
46	本体リセット		232ページ
461	メモリリセット	—	232ページ
462	機能リセット	—	232ページ
463	完全消去+初期化	—	232ページ
47	リモートロック		234ページ
471	着信	OFF	234ページ
472	着信番号一覧	—	234ページ
473	SMS	OFF	234ページ
474	SMS番号一覧	—	234ページ
475	パスワード変更	未登録	234ページ

セキュリティ (4)

機能番号	機能名	お買い上げ時の設定	参照
48	管理者ロック		239ページ
481	発信を電話帳内の番号に限定	限定しない	241ページ
482	着信を電話帳内の番号に限定	限定しない	242ページ
483	電話帳の編集を許可	許可する	242ページ
484	メールの使用を許可	許可する	243ページ
485	ブックマークからのWEB接続に限定	限定しない	243ページ
486	赤外線通信の使用を許可	許可する	244ページ
487	Java™アプリの使用を許可	許可する	244ページ
488	カメラの使用を許可	許可する	244ページ
489	ダイヤルアップ設定の変更を許可	許可する	244ページ
480	セキュリティの変更を許可	許可する	245ページ
48[✕]	位置情報機能の設定変更を許可	許可する	245ページ
48[#]	閉めるとロックの設定変更を許可	許可する	245ページ
48[🔌]	USB/Bluetooth接続時の通信を許可	許可する	245ページ
48[📞]	電話帳の閲覧を許可	許可する	246ページ
48[WEB]	発信履歴の閲覧を許可	許可する	246ページ
48	保存データの持出を許可	許可する	247ページ
48	microSDの使用を許可	許可する	247ページ
48	バックアップの使用を許可	許可する	248ページ
48	管理者用暗証番号変更	12345678	239ページ
49	迷惑電話チェッカー	—	312ページ

時計 (5)

機能番号	機能名	お買い上げ時の設定	参照
51	日時設定	2014年01月01日 00:00	46ページ
52	自動時刻補正	ON	46ページ
53	ビクト時計	日付+時刻	46ページ
54	アラーム	未登録	252ページ

伝言メモ (6)

機能番号	機能名	お買い上げ時の設定	参照
61	伝言メモ設定	OFF	58ページ
62	応答メッセージ録音	—	58ページ
63	応答メッセージ選択	固定メッセージ	59ページ
64	伝言メモ応答時間	15秒	59ページ
65	安全運転モード	電話機応答	64ページ
66	音声/伝言メモ一覽	—	60ページ

ソフトウェア更新 (7)

機能番号	機能名	お買い上げ時の設定	参照
71	ソフトウェア更新開始	—	316ページ
72	ソフトウェア更新通知	通知する	316ページ

文字入力補助 (8)

機能番号	機能名	お買い上げ時の設定	参照
81	ユーザ辞書	未登録	74ページ
82	予測変換設定	ON	74ページ
83	候補選択キー設定	上下左右	74ページ
84	学習内容リセット	—	74ページ
85	絵文字履歴リセット	—	75ページ
86	定型文登録	—	73ページ
87	顔文字登録	—	73ページ
88	オプション辞書登録	—	75ページ
89	すぐ文字	ON 本体カラー ・ブラック ・スパイシーグリーン ・ピンク ・スパイシーオレンジ OFF 本体カラー ・ネイビー×ゴールド ・ホワイト×ゴールド	75ページ

その他設定 (9)

機能番号	機能名	お買い上げ時の設定	参照
91	L1設定		269ページ
911	位置情報通知機能	OFF	269ページ
912	詳細設定		269ページ
9121	着信音設定	ON	269ページ
9122	通知許可番号	初期設定値	269ページ
9123	リセット	—	269ページ
92	データ通信方式	ベストエフォート型	306ページ

その他設定 (9)			
機能番号	機能名	お買い上げ時の設定	参照
93	ダイヤルアップ設定		155ページ
931	接続先1		155ページ
	9311 接続先名称	—	155ページ
	9312 電話番号	—	155ページ
	9313 ユーザー名	—	155ページ
	9314 パスワード	—	155ページ
	9315 ワンタイムパスワード	OFF	155ページ
	9316 分計発信	OFF	155ページ
	9317 詳細設定	IPアドレス自動取得「ON」 / DNS自動取得「ON」	156ページ
9318 プロキシ設定	プロキシ利用「OFF」 / プロキシ認証「OFF」	156ページ	
932	接続先2		155ページ
933	Y!mobile		155ページ
	9331 接続先名称	Y!mobile	155ページ
	9332 電話番号	0570570099##61	155ページ
	9333 ユーザー名	clubh	155ページ
	9334 パスワード	*****	155ページ
	9335 分計発信	OFF	155ページ
	9338 ヘルプ	—	156ページ
94	緊急速報		272ページ
	941 緊急速報受信	受信する	272ページ
	942 緊急速報受信履歴	—	272ページ
95	上下キー割り当て	送受信メールBOX	267ページ
96	センターキー長押し割り当て	Eメール受信	267ページ
97	コンテンツ情報通知	通知しない	148ページ
98	USB充電	ON	41ページ

プロフィール (0)			
機能番号	機能名	お買い上げ時の設定	参照
0	プロフィール	—	263ページ

マナーモード設定 (*)			
機能番号	機能名	お買い上げ時の設定	参照
*	マナーモード設定	マナーモード解除	61ページ

● 各機能の選択項目一覧

■ 定型文一覧

Tel:***** (お客様の電話番号)	@ezweb.ne.jp
*****@***** (お客様のEメールアドレス)	@docomo.ne.jp
いつも大変お世話になっております	.vodafone.ne.jp
お疲れ様です	@softbank.ne.jp
おはようございます	.co.jp
よろしく願います	.ne.jp
これから戻ります	.ac.jp
客先に直行します	.or.jp
本日は直帰します	.jp
ありがとうございました	.com
Thank you !	http://
Happy Birthday !!	https://
A HAPPY NEW YEAR !	(自作文1：表示は空白)
Merry Christmas !	(自作文2：表示は空白)
@yahoo.ne.jp	(自作文3：表示は空白)
@yahoo.co.jp	(自作文4：表示は空白)
@ymobile.ne.jp	(自作文5：表示は空白)
@y-mobile.ne.jp	(自作文6：表示は空白)
@ymobile1.ne.jp	(自作文7：表示は空白)
@emnet.ne.jp	(自作文8：表示は空白)
@emobile.ne.jp	(自作文9：表示は空白)
@emobile-s.ne.jp	(自作文10：表示は空白)
@willcom.com	(自作文11：表示は空白)
@pdx.ne.jp	(自作文12：表示は空白)
.pdx.ne.jp	(自作文13：表示は空白)

■ 顔文字一覧

(^_^)	(>_<)	m(_ _)m	(-_-) zZZZ
(^o^)/	(+_+)	w(° o°)w	(-ω-)
(*^o^*)	(ε´)	(° Ⅱ° ::)	(p.-) ネム～
(┌─┐)	(^∧^)	＼(・_・;)ノ	(^_^)人(^_^)
(T_T)/	(-_-#)	(・_・;)	(^3^)-☆chul!
(-_-)	(-"-)/"	(・ω・)	┐(´～;)┌
(ToT)			

索引

英数

184発信	48
184分計発信	48
186発信	48
186分計発信	48
1M	161/162/164
1xパケット方式	304
1ヶ月表示	212
1画面表示 (電話帳)	83
1行表示 (電話帳)	83
1行表示 (メール)	108
1週間表示	212
1日表示	212
2M	161/162/164
2xパケット方式	304
32kPIAFS	304
3M	161/162/164
3行表示 (メール)	108
4xパケット方式	304
5M	161/164
64kPIAFS	304
6ヶ月表示	212
ACアダプタ	39
Bcc	95
BGM	144
Bluetooth®	17/288
Bluetooth®着信	195/301
Bluetooth®着信音 (電話帳)	79
Bluetooth®通話	300
Bluetooth®発信	300
CA証明書	146
Cc	95
Cookie	145
DNS自動取得	156
DPOF	190
DPOFプリント設定	190
Exif Print	161
Eメールアドレス	92
Eメール削除設定	120
Eメール作成	94
Eメール自動受信機能	121
Eメール受信	91/108
Eメール受信音	196
Eメール受信音 (電話帳)	79
Eメール送受信設定	119
Eメール送信	94
Eメールへ添付	96
HTTP	145
IPアドレス	156
IPアドレス自動取得	156
JavaScript	144
Java™アプリ	277
Java™アプリ (操作ロック)	229
Java™アプリの使用を許可 (管理者ロック)	244
Java™アプリの設定	278/279
Li機能	269
Li設定	269
microSDカード	18/176/189
microSDカードスロット部	31
microSDの使用を許可 (管理者ロック)	247
microSDフォーマット	189
Myボイスメモ登録	261
P (ポーズ)	56
PagePilot	138/139/140
POPbeforeSMTP	121
POPbeforeSMTP待ち時間	121
POPポート番号	121
QRコード撮影	275
QRコードモード	166
QRコード (読み取り)	275
QRコードリーダー	274
Referer	145
RSSチャンネル	149/150
RSSチャンネル登録	149
RSSリーダー	149
Set Language	211
SMS (リモートロック)	234
SMS作成	103
SMS受信	106
SMS受信音	196
SMS受信音 (電話帳)	79
SMS送信	103
SMS番号一覧 (リモートロック)	234/235
SMTPアカウント名	121
SMTP認証	121
SMTPパスワード	121
SMTPポート番号	121
SSL	124
Sub	96
TLS	124
To	95/104
TODO	222
TODO一覧	213
USB/Bluetooth接続時の通信を許可 (管理者ロック)	245
USBケーブル	41/306
USB充電	41
USBマストレージ	192
vCalendar	224
vCard	88
VGA	161/162/164
WEB (操作ロック)	229
WEB表示	210
Webページ	130/135
WEBメニュー	132
W-OAM typeG	304

あ

アイコン (お気に入りメニュー)	43/45
アイコン (カメラ)	159/160
アイコン (サブディスプレイ)	35
アイコン (フォト撮影)	161/164
アイコン (メインディスプレイ)	32
アイコン表示エリア	32
アカウント設定	120/122
アカウント名	121/122
明るさ (カメラ)	162
空きフォルダ容量 (カメラ)	169/173
空きフォルダ容量 (データフォルダ)	187
宛先	95/104
アドレス (URL)	134
アドレス (返信先アドレス)	120
アドレスカード	88
アドレスビュー (Webの履歴)	133
アドレス表示	141/143
アニメーション (Web)	144
アフターサービス	332
アプリ一覧	279
アプリ情報	278
アラーム	252
アラームON/OFF	252
アラーム音	198/253
アラーム音量	198
アラーム画像	253
アラーム削除	254
アラーム時刻	252
アラーム設定 (スケジュール)	217/219
アラーム日付	252
アラーム鳴動時間	253
アラームメッセージ	253
暗証番号	11
暗証番号変更	231
安全運転モード	64
アンテナ (内蔵)	31

い

位置情報	269
------	-----

位置情報機能の設定変更を許可 (管理者ロック).....	245
位置情報機能のリセット.....	270
位置情報通知要求.....	271
位置変更 (ガジェット).....	153
一括設定 (文字サイズ).....	210
一括送付.....	56/84
移動 (Java™アプリ).....	278
移動 (データフォルダ)	186/188
移動 (ブックマーク).....	141
移動 (ページメモ).....	143
移動 (メール).....	115/116
イヤホン.....	19
イヤホン自動応答.....	268
イヤホン自動応答秒数.....	268
イヤホンマイク.....	268
インターネット.....	124
インターネット検索.....	132/137
インターネット接続アカウント	124
インデックスプリント.....	190
インポート.....	281
引用.....	71

う

ウェイクアップトーン.....	201
-----------------	-----

え

エクスポート.....	280
エニーキーアンサー.....	266
エモーションメッセージ.....	204
絵文字.....	71
絵文字履歴リセット.....	75
遠隔操作.....	234
エンコード.....	138

お

応答メッセージ選択.....	59
応答メッセージ録音.....	58
オートフォーカス.....	158
オートフォーカス設定	165/171
お気に入りメニュー.....	43
お知らせシエア®	290/293/296
お知らせシエア®受信.....	197
オブジェクト選択.....	137
オプション (Web).....	144
オプション (ガジェット)	153
オプション (メール).....	118/119
オプション辞書登録.....	75
親機モード (Bluetooth).....	300
オリジナルマナー.....	61
オリジナルマナー編集.....	63

音楽自動再生 (メール).....	118
音声 / 伝言メモ一覧.....	60
音声着信.....	194
音声着信音 (電話帳).....	79
音声発信 / 着信画面.....	202
音声メモ.....	57
オンラインサインアップ.....	92
音量	194/196/197/198/200
音量 (Web).....	137

か

解析画面 (QRコード).....	276
回転 (カメラ).....	167
回転 (データフォルダ).....	183
顔文字.....	71/73
顔文字一覧.....	343
学習内容リセット.....	74
拡大表示 (データフォルダ)	179
各部の名称と機能.....	30
ガジェット.....	152
画像 (Web).....	144
画像解析 (QRコード).....	275
画像タブ (カメラ).....	166/167
画像調整 (カメラ).....	167
画像調整 (データフォルダ)	182
画像変換 (カメラ).....	167
画像変換 (データフォルダ)	183
画像編集 (データフォルダ)	182

カット.....	72
カナ検索.....	82
壁紙.....	161/162/164
壁紙 (ワイド).....	161/162/164
壁紙オプション.....	205
壁紙設定.....	202
壁紙表示.....	32
カメラの使用を許可 (管理者ロック).....	244
カレンダー.....	212
漢字チェック.....	259
漢字変換.....	70
完全消去 + 初期化.....	232
管理者用暗証番号.....	12
管理者用暗証番号変更 (管理者ロック).....	239
管理者ロック.....	239

き

キー操作.....	36
キーバックライト点灯時間.....	211
キーワード検索.....	85
記号.....	71

記事 (RSSリーダー).....	150
機能一覧.....	333
機能リセット.....	232
基本メニュー.....	42
キャッシュ.....	145
ギャランティ.....	304/306
共通設定 (Bluetooth).....	290
緊急速報.....	201/272
緊急速報警報音.....	201
緊急通報.....	49

く

繰り返し再生 (データフォルダ)	181
繰り返し設定.....	218
グループ検索.....	85
グループ設定.....	87

け

ケータイモード.....	126/129
圏外警告音.....	201
言語設定.....	211
現在位置 (位置情報).....	269

こ

高画質.....	162/170
公式サイト.....	132
公衆電話発信.....	54/308
公衆電話発信拒否 (Java™アプリ).....	227
更新 (Java™アプリ).....	278
更新 (RSSリーダー).....	150
更新 (Web).....	135
更新 (ガジェット).....	154
高速化サービス追加設定.....	146
購読チャンネル設定.....	149/150
候補選択キー設定.....	74
子機モード (Bluetooth).....	300
国際電話.....	53
コピー.....	72
コピー (Web).....	137
コピー (データフォルダ).....	186
コピー (メモ帳).....	255
コピー (QRコード).....	276
コンテンツ情報通知.....	148

さ

サーバー詳細設定.....	121/122
災害用音声お届けサービス 再生 (データフォルダ).....	283
再生 (データフォルダ).....	179
再生中の操作.....	179
再生中のメニュー.....	181
最大リダイレクト回数.....	145
最大リフレッシュ回数.....	145
最大録画時間.....	162
サイドキー操作無効.....	67

再読み込み (Web).....	135
サイレントマナー.....	61
サウンド (Java™アプリ).....	279
削除 (Bluetooth).....	299
削除 (Java™アプリ).....	278
削除 (RSSリーダー)	
.....	150/151
削除 (Web).....	133
削除 (各機能の情報).....	273
削除 (ガジェット).....	154
削除 (データフォルダ).....	188
削除 (ブックマーク).....	141
削除 (ページメモ).....	143
削除 (メール) ...	115/116/117
差出人名称.....	120
撮影.....	163/164
撮影セルフタイマー音設定 ...	169
撮影素子.....	318
撮影モード.....	161
撮影モード設定.....	165
撮影ライト.....	166
撮速メール®.....	174
撮速メール®送信先設定.....	174
サブアドレス.....	49/236/238
サブディスプレイ.....	34/206
サムネイルビュー (Webの履歴)	
.....	133
サムネイルビュー (ブックマーク)	
.....	141

し

シークレット一時設定 (カレンダー).....	214/215
シークレット一時設定 (電話帳).....	84
シークレットモード.....	231
時刻読み上げ.....	253
辞書.....	74/75
システム情報 (Java™アプリ)	
.....	278
下書き保存.....	101/105
時短検索.....	83
しっかリンク®.....	49
質量.....	318
指定番号一覧.....	227
指定番号拒否.....	227
自動起動設定 (Java™アプリ)	
.....	279
自動更新設定 (RSSリーダー)	
.....	150
自動時刻補正.....	46
自動受信回数設定.....	121
自動判別言語.....	144
閉めるとロック.....	226
閉めるとロックの設定変更を許可 (管理者ロック).....	245
シャッター音設定.....	169

充電.....	39/41
充電時LCD.....	208
充電時間.....	38
週の開始曜日設定.....	214
修理.....	332
受信 (Eメール) ...	91/106/108
受信BOX.....	91/107
受信音.....	196/197
受信音鳴動時間.....	197
受信行数.....	120
受信行数制限設定.....	120
受信サーバー (POP)	
.....	121/122
受信フォルダ表示.....	118
受信メールアドレス	
.....	119/123
受話音量.....	66
仕様.....	318
消音 (カメラ).....	171
上下キー割り当て.....	267
詳細情報 (Bluetooth).....	299
詳細情報 (データフォルダ)	
.....	181/186
詳細設定 (ダイヤルアップ設定)	
.....	156
照明.....	209
証明書.....	146
ショートカット.....	44
初期化 (ガジェットマネージャ)	
.....	154
初期化 (管理者ロック).....	240
所在位置登録.....	271
署名設定.....	120

す

ズーム (Web).....	138/139
ズーム (カメラ).....	162
すぐ文字®.....	41/75/256
スクロール量 (Web).....	139
スケジュール (カレンダー)	
.....	212/217
スケジュール (操作ロック)	
.....	229
スケジュールアラーム	
.....	198/217/219
スケジュールアラーム音量 ...	198
スケジュール一覧.....	213
スケジュールカード (vCalendar).....	224
進む.....	135
スタンダードプリント.....	190
スタンプ (カメラ).....	167
スタンプ (データフォルダ)	
.....	182
ステータスコード.....	271
スピードダイヤル.....	52
スピードダイヤル (Web).....	52

スピードダイヤル (操作ロック)	
.....	229
スマートソニックレシーバー®	
.....	17

せ

セカンダリDNS.....	156
赤外線通信.....	284
赤外線通信の使用を許可 (管理者ロック).....	244
セキュリティ通信.....	124
セキュリティの変更を許可 (管理者ロック).....	245
接続 (Bluetooth®).....	292
接続先/アカウント設定	
.....	118/119/120
接続先設定 (Java™アプリ)	
.....	279
接続先設定 (Web).....	132
接続先名称.....	155
切断 (Bluetooth).....	299
設定 (Web).....	132
設定 (データフォルダ).....	187
設定 (電話帳).....	86
設定 (メール).....	118
設定確認.....	146
節電画面.....	210
セルフタイマー.....	163
全員へ返信.....	109
全画面表示 (カメラ).....	159
全画面表示 (データフォルダ)	
.....	179
全送信.....	102/115
センターキー長押し割り当て	
.....	267
センタ名称設定.....	121/122

そ

操作音.....	199
操作ガイド表示エリア.....	32/37
操作ロック.....	229
装飾.....	98
送信 (Eメール).....	94
送信 (SMS).....	103
送信BOX.....	91
送信サーバー (SMTP)	
.....	121/122
送信待ち保存.....	101
送信メールアドレス.....	119
ソート (データフォルダ).....	187
ソート (メール).....	115
属性.....	154
その他照明.....	209
その他表示.....	210
ソフトウェア更新.....	316
ソフトウェア更新通知.....	316

た

タイトルビュー (ブックマーク)	141
タイトル編集 (RSSリーダー)	151
タイトル編集 (ページメモ)	143
ダイヤルアップ設定	155
ダイヤルアップ設定の変更を許可 (管理者ロック)	244
ダイヤル発信 (操作ロック)	229
ダイヤルメモ	260
ダイヤルロック	226
ダウンロード (Web)	129
ダウンロード (ソフトウェア更新)	316
ダウンロード (テンプレート)	100
卓上ホルダ	39
タブ (Web)	135/136/139
だれとでも定額パス	302
だれとでも定額パス/テザリング	294/297
だれとでも定額パス/テザリング 開始	289
だれとでも定額パス/テザリング 設定	289
単話登録	74

ち

チェック	215/223
着信 (リモートロック)	234
着信音	194/195
着信音設定 (位置情報)	269
着信拒否	50/227
着信拒否全解除	227
着信拒否へ登録	51
着信時フォルダオープン	266
着信設定	79/87
着信転送サービス	313
着信番号一覧 (リモートロック)	234/235
着信番号表示	206
着信履歴	50/51
着信履歴 (SMS)	104
着信履歴保存 (着信拒否)	227
着信を電話帳内の番号に限定 (管理者ロック)	242
長時間LL	162/170

つ

通常表示 (データフォルダ)	179
通常変換	70
通信中着信	262

通信中メール受信	262
通知許可パスワード	270
通知許可番号	270
通知不可能	54/308
通知不可能拒否	227
ツールバー	138/139
通話時間	50/266
通話時間目安表示	266

て

定型文	71/73
定型文一覧	343
データ再生音	199
データ消去・初期化 (リモートロック)	236/237
データ着信	308
データ通信	304
データ通信方式	304/306
データ発信	307
データ発信 (操作ロック)	229
データフォルダ	176
テーブル	144
テキスト入力 (カメラ)	167
テキスト入力 (データフォルダ)	182
テキストメール	90/94/97
デコラティブメール	90/94/98
テザリング	294/297
デスクトップモード	126/129
電源	41
伝言メモ	50/57
伝言メモ応答時間	59
伝言メモ設定	58
転送 (音声着信)	313
転送 (メール)	109/110
電卓	268
添付ファイル	90/96/109
テンプレート (メール)	100
テンプレート読み込み	100
電話帳応答	65
電話帳No.検索	85
電話帳閲覧 (操作ロック)	229
電話帳検索	85
電話帳条件受信	303
電話帳登録	76
電話帳の閲覧を許可 (管理者ロック)	246
電話帳の編集を許可 (管理者ロック)	242
電話帳発信	86
電話帳呼出	81
電話番号 (ダイヤルアップ設定)	155
電話番号検索	85
電話を受ける	54
電話をかける	48

と

動画タブ (カメラ)	171
登録機器一覧	295
登録件数確認 (電話帳)	86
登録件数表示 (カレンダー)	215
特殊効果	169/173
時計	46
時計表示	206
ドメイン	92
撮り直し/録り直し (カメラ)	166/172
トリミング	183

な

ナイトモード	165
名前検索	85
名前表示	208
並び替え (カレンダー)	215
並び替え (すぐ文字 [®])	257
並び替え (定型文)	73
並べ替え (Java™アプリ)	278
並べ替え (RSSリーダー)	150/151
並べ替え (ガジェット)	154
並べ替え (ブックマーク)	141
並べ替え (ページメモ)	143

に

日時設定	46
認証データ保存	145
認証パスワード (赤外線通信)	285/286
認証方式設定	121

ね

ネットワーク応答	65
----------	----

は

配色設定	211
バイブレータ設定 (アラーム)	198
バイブレータ設定 (受信)	196/197
バイブレータ設定 (着信)	66/194/195
バイブレータ設定 (マナーモード)	63
バイリンガル機能	211
パスワード (位置情報)	270
パスワード (ダイヤルアップ設定)	155
パスワード (メール)	121/122
パスワード (リモートロック)	12

パスワード変更 (リモートロック).....	234
パソコン接続.....	306
はつきり通話.....	67
バックアップ.....	280
バックアップの使用を許可 (管理者ロック).....	248
発信先一覧 (操作ロック)	229/230
発信先限定 (操作ロック).....	229
発信先限定へ登録.....	51
発信者番号通知.....	52
発信履歴.....	50/51
発信履歴 (SMS).....	104
発信を電話帳内の番号に限定 (管理者ロック).....	241
発着信履歴の閲覧を許可 (管理者ロック).....	246
バッテリー.....	38
バッテリー交換.....	318
貼り付け.....	72
ハンズフリー (インタラクティブ ハンズフリー).....	65
ハンズフリー/電話帳全件受信	289

ひ

ピクトインフォメーション®	202
ピクト時計.....	46
ピクト表示エリア.....	32
日付指定 (アラーム).....	252
日付指定 (カレンダー).....	214
日付スタンプ設定.....	169
表示画面設定 (電話帳).....	86
表示切り替え (RSSリーダー)	150
表示切替 (データフォルダ)	187
表示切り替え (発信履歴/着信履歴).....	51
表示切り替え (メール).....	108
表示順設定.....	86
表示色変更 (カレンダー).....	214
表示設定 (サブディスプレイ)	206
表示モード	126/129/135/139
標準マナー.....	61

ふ

フィルタ (メール).....	115
フォーカスロック.....	163
フォーマット.....	189
フォト画質設定.....	161/165
フォト撮影.....	158

フォト設定.....	158/169
フォト編集.....	166/167
フォルダ作成 (Java™アプリ)	278
フォルダ作成 (ブックマーク)	141
フォルダ作成 (ページメモ)	143
フォルダ内全件削除 (ブックマーク).....	141
フォルダ内全件削除 (ページメモ).....	143
フォルダ内全件削除 (メール)	113
フォルダ名編集 (Java™アプリ).....	278
フォルダ名編集 (メール).....	113
不在着信.....	50
不在着信履歴.....	50
ブックマーク.....	130/140
ブックマーク一覧.....	130/140
ブックマークからのWEB接続に 限定 (管理者ロック).....	243
ブックマーク登録.....	130
ブッシュ信号.....	56
プライマリDNS.....	156
ブラウザ.....	126
振り分け設定.....	113
フルスクリーン (Web).....	144
フレーム (Web).....	126/136
フレーム (カメラ).....	168
フレーム (データフォルダ)	182
フレックスチェンジ方式.....	304
プレビュー画面 (フォト撮影)	159/166
プレビュー画面 (ムービー撮影)	160/172
プロキシ設定.....	156
プロバイダーのEメール	122/155
プロパティ (RSSリーダー)	151
プロパティ (Web).....	139
プロフィール.....	263
分計サービス.....	314
分計設定 (電話帳).....	77
分計発信 (音声発信)	48/50/314
分計発信 (ダイヤルアップ設定)	155

へ

ページ設定 (Web).....	138
ページ操作 (Web).....	137
ページ内検索 (Web).....	137
ページ内ジャンプ (Web).....	137

ページメモ.....	142
ページメモ一覧.....	142
ページメモ保存.....	142
ベストエフォート.....	304/306
ヘッドセット/ハンズフリー機器	300
ヘルプ (Bluetooth).....	291
ヘルプ (ダイヤルアップ設定)	156
編集 (Eメール).....	101
編集 (SMS).....	105
編集 (ブックマーク).....	141
返信 (メール).....	109/110
返信先アドレス.....	120
返信メール本文引用.....	118

ほ

ボイス通知.....	47/200
ポインタ.....	139/144/147
防水/防塵性能.....	13
ホーム.....	127/132/135
保護 (ページメモ).....	143
保護 (メール).....	117
補修用性能部品.....	332
保証書.....	332
保存 (Web).....	142
保存 (カメラ).....	164/166/170
保存 (下書きEメール).....	101
保存 (下書きSMS).....	105
保存 (送信待ちEメール).....	101
保存 (ダウンロード).....	129
保存 (添付ファイル).....	109
保存 (バックアップ).....	280
保存先選択保存 (カメラ).....	166
保存データの持出を許可 (管理者ロック).....	247
保存できるデータの種類の	178
ポップアップブロック.....	145
保留 (ミュート).....	55
ホワイトバランス.....	169/173
本体メモリ (データフォルダ)	176
本体リセット.....	232

ま

マスタストレージ.....	192
待受時間.....	38/318
マナー着信.....	66
マナートーク®.....	65
マナーモード.....	61

み

未送信BOX.....	91/101/105
ミュート (保留).....	55

む

ムービー撮影	158
ムービー設定	158/173

め

名刺タブヘコピー	88
迷惑電話チェッカー	312
メインディスプレイ	32/202
メインディスプレイ (サイズ)	318
メインメニュー	42
メール (操作ロック)	229
メールアドレス	92/121/122
メールサーバー設定	121/122
メール受信音鳴動時間	196
メール種別切り替え	101/105
メール使用状況	118
メール照明	209
メール接続先	119
メール全件削除	113/117
メールの使用を許可 (管理者ロック)	243
メール表示	210
メールヘッダ表示	116
メールメニュー	91
メモ帳	255
メモリリセット	232

も

文字サイズ (Web)	138/139
文字サイズ (各機能画面)	210
文字サイズ (メール)	98/116
文字入力	68
文字入力メニュー	71
文字入力モード	68
モデム	306
モニター画面 (フォト撮影)	159/165
モニター画面 (ムービー撮影)	160/171

ゆ

有効画素数	318
ユーザーネーム	92
ユーザー名 (ダイヤルアップ設定)	155
ユーザエージェント	145
ユーザ辞書	74
ユーザ非通知	54/308
ユーザ非通知拒否	227
ゆっくり通話	66

よ

曜日単位変更	216
予測変換	70/74

予定タブヘコピー	220/223/224
呼び出し時検索設定	87
ヨミ検索	85

ら

ライト	31
ランプ色 (電話帳)	79
ランプ色設定	207
ランプ設定	207
ランプ点灯	207

り

リサイズ (データフォルダ)	183
リセット	232
リセット (Web)	146
リモートロック	234
履歴 (Web)	132

る

累積通話時間	266
ルート証明書	146
留守番電話サービス	310

れ

レイアウト変更 (ガジェット)	153
連写	161/162/164/165
連続アラーム	253
連続アラームの解除	254
連続通話時間	38/318
連続待受時間	38/318

ろ

録音 (Myボイスメモ)	261
録音 (安全運転モード)	64
録音 (応答メッセージ)	58
録音 (音声メモ)	57
録音 (伝言メモ)	57
録音 (留守番電話)	310
録画	163/170
録画開始・終了音設定	173
録画セルフタイマー音設定	173
録画モード	162
録画モード設定	171
録画ライト	171

わ

ワイモバイルのEメール	90
割込通話	312
ワン切り	50
ワンタイムパスワード	155

English Quick Manual

Safety Precautions

Do not use a non-genuine battery or charging equipment other than option products.

Do not throw the battery in to a fire or heat. May cause rupturing, ignition, fire, or overheating.

For environmental protection, do not dispose of a used battery with ordinary refuse. Bring batteries to a YMOBILE SHOP/YMOBILE CUSTOMER CENTER or to a shop participating in recycling.

Avoid extremely high or low temperatures and high humidity. (Use where temperature is from 5°C to 35°C and humidity is from 35% to 85%.)

Before Using

■ Installing the Battery

- 1** Press battery firmly in direction of arrows in the order ① → ② as shown

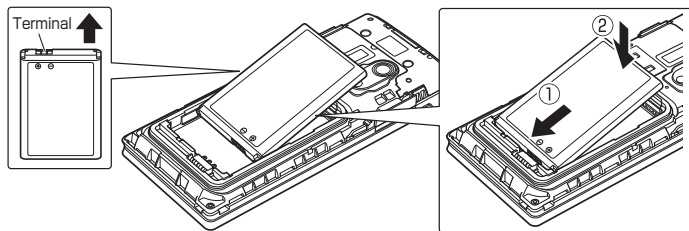

- 2** Align battery cover with unit, and press battery cover in direction of arrows

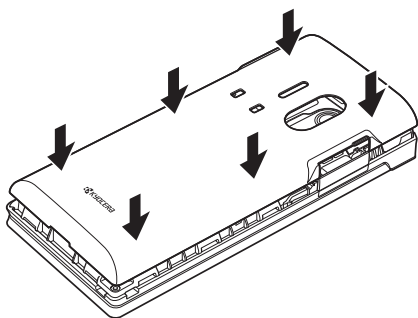

- 3** Press battery cover along edges in direction ① to firmly secure in direction ② so it is completely attached

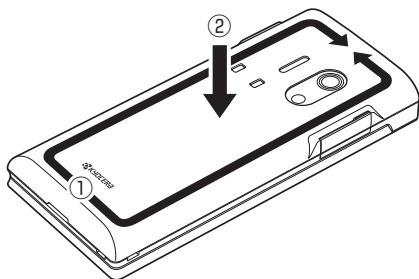

Recharging

- ① Open connection port cover on unit, then insert connector all the way into connection port without bending

- ② Plug AC adapter (optional) into household AC 100 V outlet

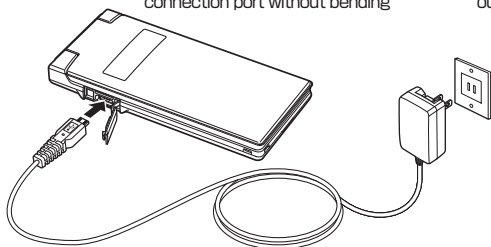

Parts

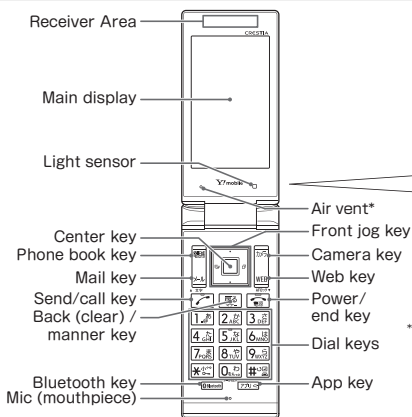

Description is given for "navy × gold / white × gold" body colors.

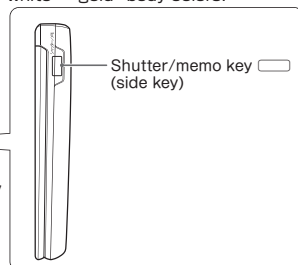

* Handset is waterproof, with a high degree of airtightness. An air vent is provided on the handset.

- The air vent does not affect water resistance.
- Do not cover the air vent with a protective sheet or sticker.

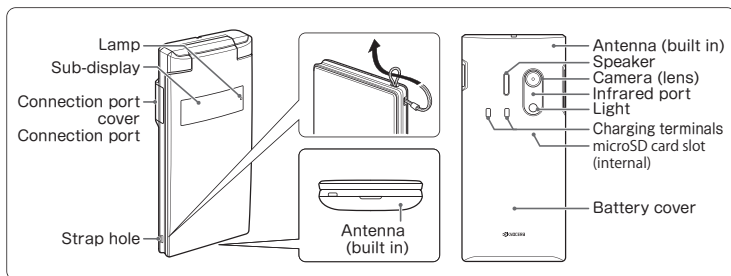

Key Operation

Center key

Press to make registrations/settings for functions, or to confirm a selected item.

Phone book key

Press to use the phone book.

Mail key

Press to use mail.

Send/call key

Press to make or accept a call.

Back (clear) / manner key

Press to correct an entered character or go back one operational step. Also press to set マナートーク® (manner talk)/a manner mode.

Bluetooth key

Press to use Bluetooth operations. Also in the standby screen, press and hold (at least 1 second) to turn a Bluetooth connection or the Bluetooth function off.

Front jog key

Press to move the onscreen cursor. In standby, press to display dialed/received call logs.

Camera key

Press to use the camera.

Web key

Press to use the browser (Internet).

Power/end key

Press and hold (at least 2 seconds) to turn handset on/off. Also press to end a call or function.

Dial keys

Press to enter a phone number or characters.

App key

Press to use Java™ apps. Also in the standby screen, press and hold (at least 1 second) to turn the light on.

Main Display

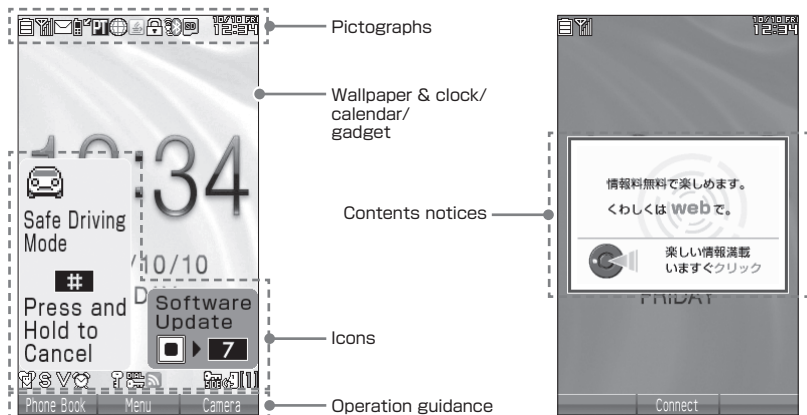

Icon	Description
	Battery level
	Signal level
	Unread mail/e-mail at center
	New unanswered call
	Data communication indicator
	Flashes while sending/receiving data
	Java™ app running
	SSL data communication
	Bluetooth connected
	Bluetooth not connected
	microSD card inserted
	Time indicator
	Standard manner mode
	Volume for incoming voice calls "OFF"

Icon	Description
	Vibration for incoming voice calls "ON"
	Alarm set
	Secret mode
	Shimeruto lock/dial lock
	RSS reader activated
	Side key disabled
	Message memo set
	New voice/message memo
	Number of voice/message memos
	Drive mode
	Software update required
	Contents notices

Sub-Display

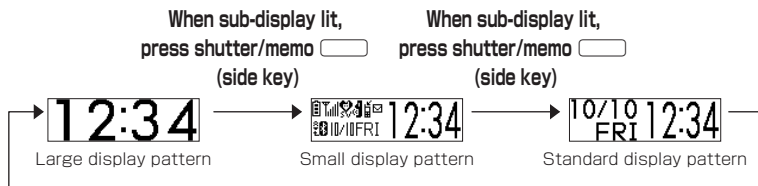



When sub-display lit, press shutter/memo (side key)

	Battery level	
	Signal level	
	Standard manner mode	
	Message memo set	
	New unanswered call	
	New mail	
Bluetooth		Bluetooth connected
		Bluetooth not connected
10/10	Date indicator	
FRI	Day indicator	
12:34	Time indicator	

Basic Usage

■ Turning the Handset On/Off

Turn handset on	Press and hold  (at least 2 seconds)
Turn handset off	Press and hold  (at least 2 seconds)

■ Setting the Display Language (言語設定)

Set the language displayed on screen.

In standby screen   3  9  1 “日本語” or  2 “English”

■ Setting the Clock (Date&Time Settings)

Set the date and time displayed in the standby screen.

In standby screen   5  1  Enter year (4-digit), month (2-digit), date (2-digit), time (24-hour),  [Accept]



■ Checking Handset Profile (Profile)

Register your profile.

In standby screen   0   [View]

■ Entering Text









■ Changing the text entry mode

In a text entry screen  メ-ル  Select entry mode

■ Entering text

Enter text with repeated presses of dial keys.

Example: entering “しゅうじつ”

In Kanji mode  3 two times “し”  8 two times “ゆ”  * one time “ゆ”  1 three times “う”  3 two times “し”  * one time “じ”  4 three times “つ”  [Decide]

■ Converting kanji

Example: entering “きょう” and converting to “京”

In Kanji mode

 2 two times “き”  8 three times “よ”  * one time “よ”  1 three times “う”

 2  カマ  [Conversion], use   to select “京”,  [Decide]

■ Entering symbols, fixed phrases, pictograms, emoticons

In a text entry screen Press  [Menu]



Select from the following items.

- Symbols
- Fixed Phrase
- Pictogram/Emoticons

■ Setting Sound/Vibrator for Incoming Voice Calls

In standby screen  ▶  ▶ 

Select from the following items.

-  Volume
-  Ringtone
-  Vibration Settings

Security

■ Changing the Handset Code (Change Handset Code)

In standby screen  ▶  ▶  ▶ Enter Handset Code ▶ Enter new 4-digit code ▶ Enter new 4-digit code again

■ Setting Secret Mode (Secret Mode)

You can protect phone book information and schedule/TODO information from being viewed by others by registering secret information, so that they are not displayed in normal mode.







In standby screen  ▶  ▶  ▶ Enter Handset Code ▶  "ON" or  "OFF"

■ Setting Phone Numbers of Calls to Reject (Reject Numbers)

You can reject calls from specific numbers or numbers that are withheld by the caller. You can also set whether to play a message for the caller being rejected and whether to save the rejected call to the log.

In standby screen  ▶  ▶  ▶ Enter Handset Code

Select from the following items and enter the number.

-  Specified Number
-  Specified Num. list
-  Reject Withheld Number
-  Reject Payphone Call
-  Unavailable number
-  Save Incom. History
-  Clear Incoming Call Rejection

Phone

■ Making a Call

In standby screen Enter number,  ▶  when call ends

■ Accepting a Call

When call arrives Press 

■ Making a Call from the Dialed/Received Call Logs

In standby screen (Dialed) or (Received) Select logged call,

■ Making an International Call

■ Calling abroad from handset

Example: to call 212-123-△△△△ in the US

In standby screen

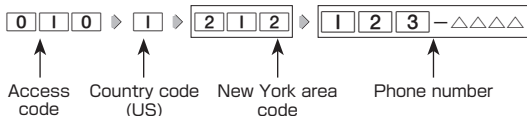

* If the other party's number begins with a "0", dial with the "0" omitted (some countries/regions excepted).

■ Calling to handset in Japan from abroad

Example: to call handset 070-△△△△-△△△△ from the US

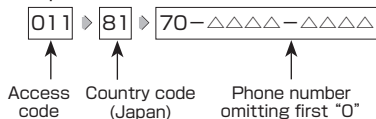

Mail

■ Creating and Sending E-mail

In standby screen

1 4 "Create E-mail"

Select from the following items and enter information.

- From
- To
- Subject
- Attachment
- Text

2 Press [Send]

■ Reading Received E-mail

Standby screen (with new mail notice) After confirming new mail notice, [Select] or

Select mail to view from list of new mail, [OK]

The selected received mail is displayed.

■ Replying to Received E-mail

In Box (mail list)/received mail content screen [Menu] 1 "Reply" or 2 "Reply All" Edit text [Send]

Phone Book





■ Registering to the Phone Book

In standby screen **Press and hold**  (at least one second) **▶ Select item to register** **▶ Enter/select information** **▶**  **[Save]** or  **[Save]**

Camera

■ Capturing a Photo



Capture a photo using the camera's photo shoot (p.158).

In standby screen  **▶**  **"Photo shoot"** **▶**  **[Shooting]** **▶ Check preview of photo,**  **[Save]**

■ Recording a Movie

Record a movie using the camera's movie recording (p.158).

In standby screen

1  **▶** **2** **"Movie Recording"** **▶**  **[Record]** **▶ Start recording** **▶**  **[End]** or recording ends once maximum recording time elapses

■ For "Fine L"

Once recording ends, a preview screen appears.

2 Check the recording in the preview screen,  **[Save]**

■ For "Extended LL"

The recording is saved automatically to the "Movie" tab on a microSD card (microSD card inserted), and the display returns to the monitor screen.

■ Viewing a Captured Photo/Recorded Movie

In standby screen  **▶ Select "Data Folder"**,  **[Select]** **▶ Select folder/ "microSD"**,  **[Select]** (**▶ Enter Handset Code**^{*1}/ **"microSD Data"**^{*2}) **▶ Use**  **to select tab,**  **[To File]** or  **▶ Select data,**  **[Play]**

*1 When "プライベートフォルダ" (private folder) is selected.

*2 When "microSD" is selected with a microSD card inserted.

Using Infrared Data Transfer

■ Sending/Receiving Data by Infrared

You can send and receive phone book and other information with another device that has an infrared communication function.

The method for sending and receiving profile information and phone number is described.

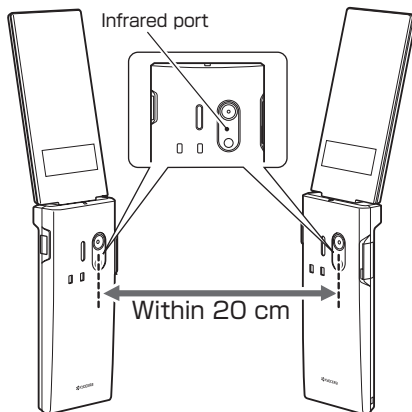

■ Sending Your Phone Number

In standby screen

- 1 > Select "Infrared comm" , [Select] > 2 "Send IrDA"
- 2 "Profile"
- 3 Press [Select]

■ Receiving Another's Phone Number

In standby screen

- 1 > Select "Infrared comm" , [Select] > "Receive IrDA"
- 2 Align infrared ports on handset and other device
- 3 Information is received > "Yes"

Ymobile Services

Voicemail Service (Subscription Required)

Inquire at a Ymobile Service Center for details. To inquire at a Ymobile Service Center, dial the following.

In standby screen  ▶  ▶  ▶ 

or

In standby screen    6 

Call Forwarding Service (No Subscription Required)

This service forwards incoming calls to another phone if your handset is turned off, you are outside the service area, or you are in-call. You can set another Ymobile phone, a landline phone, a cellular phone, etc. for where to forward calls. Inquire at a Ymobile Service Center for details.

Split Billing Service (Subscription Required)

Ymobile offers a "split billing service" that allows call charges to be split between two different parties to be billed. You can use this service such as to maintain business and private billing. Call charges that do not use the split billing service are billed to the subscriber (main biller), and call charges using the split billing service are billed to pre-registered split billers. Subscription beforehand is required to use this service. Inquire at a Ymobile Service Center for details.

■ Entering a number with split billing to make a call

In standby screen Enter number ▶  [Dial Screen] * ▶  [Menu] ▶ Select "Split Bill", "Split Bill(184)", or "Split Bill(186)",  [Select]

* When "SuguMoji" (p.75) is "ON" .

Appendix

■ Bundled Items

- Unit (402KC)
- Battery cover
- Lithium-ion battery (LB07KC)
- Desktop holder (CH12K)
- Instructions (warranty)

■ Main Specifications

Mass	Approx. 113 g (battery installed)	
Battery mass	Approx. 17 g	
Size (width x height x thickness)	Approx. 50 x 110 x 16.4 mm (excl. projections)	
Continuous standby time	Approx. 720 hours	
Continuous talk time	Approx. 10 hours	
Main display	3.0 inches/240 x 400 dots	
Photographic element	CMOS	
Effective pixels	Approx. 5 megapixels	
Bluetooth function	Supported version	Bluetooth standard: v2.1+EDR-compliant
	Output power	Bluetooth standard: Power Class 2
	Supported profiles	HSP/HFP/PBAP/SPP/PVP/PAN



iWnn



NetFront[®]
Mobile Client Suite

「スマートソニックレシーバー」、「ピクトインフォメーション」、「お知らせシェア」、「すぐ文字」、「しっかリンク」、「撮速メール」、「マナートーク」は京セラの登録商標です。

IrDA Protocol Stack [DeepCore[®] 3.0 Plus] © E-Gloaledge Corp. All Right Reserved.

日本語変換はオムロンソフトウェア（株）のiWnnを使用しています。
(C) Copyright OMRON SOFTWARE Co., Ltd. 2008-2010 All Rights Reserved.

本製品には、NECのフォント「FontAvenue」を使用しています。
FontAvenueは、日本電気株式会社の登録商標です。

本製品のTCP/IPは、図研エルミック株式会社のKASAGO TCP/IPを搭載しています。

Bluetooth[®]ワードマークおよびロゴは、Bluetooth SIG, Inc.が所有する登録商標であり、京セラ株式会社は、これら商標を使用する許可を受けています。

本製品は、株式会社ACCESSのNetFront Mobile Client Suiteを搭載しています。
ACCESS、ACCESSロゴ、NetFrontは、株式会社ACCESSの日本国、米国またはその他の国における登録商標または商標です。
© 2014 ACCESS CO., LTD. All rights reserved.

本製品の一部分に、Independent JPEG Groupが開発したモジュールが含まれています。

MascotCapsule[®]は株式会社エイチアイの日本国内における登録商標です。

Java and all Java based trademarks and logos are trademarks or registered trademarks of Oracle and/or its affiliates.

miniSD、microSDロゴ、microSDHCロゴはSD-3C, LLCの商標です。

当製品には、イーソル株式会社のFATファイルシステム「PrFILE[®]2」が搭載されています。
「PrFILE[®]」は、イーソル株式会社の登録商標です。

FlashFX[®] Pro[™]はDATALIGHT, Inc.の登録商標です。
FlashFX[®] Copyright 1998-2014 DATALIGHT, Inc.
U.S.Patent Office 5,860,082/6,260,156

MicrosoftおよびWindows、Windows Vista、Windows 7は、米国Microsoft Corporationの米国およびその他の国における登録商標です。

MacおよびMac OSは、米国および他の国々で登録されたApple Inc.の商標です。

QRコードは、株式会社デンソーウェブの登録商標です。

「Yahoo!」および「Yahoo! | Y!」のロゴマークは、米国Yahoo! Inc.の登録商標または商標です。

Google[™]、Googleロゴ、Google Play[™]、およびGoogle PlayロゴはGoogle Inc.の商標または登録商標です。

mixi及びmixiロゴは、株式会社ミクシィの登録商標です。

「NAVITIME」は株式会社ナビタイムジャパンの登録商標です。

Twitter及び、Twitterロゴは、Twitter, Inc.の登録商標です。

Information on OpenSSL

LICENSE ISSUES

The OpenSSL toolkit stays under a dual license, i.e. both the conditions of the OpenSSL License and the original SSLeay license apply to the toolkit.

See below for the actual license texts. Actually both licenses are BSD-style Open Source licenses. In case of any license issues related to OpenSSL please contact openssl-core@openssl.org.

OpenSSL License

Copyright © 1998-2011 The OpenSSL Project.

All rights reserved.

Redistribution and use in source and binary forms, with or without modification, are permitted provided that the following conditions are met:

1. Redistributions of source code must retain the above copyright notice, this list of conditions and the following disclaimer.

2. Redistributions in binary form must reproduce the above copyright notice, this list of conditions and the following disclaimer in the documentation and/or other materials provided with the distribution.

3. All advertising materials mentioning features or use of this software must display the following acknowledgment:

"This product includes software developed by the OpenSSL Project for use in the OpenSSL Toolkit. (<http://www.openssl.org/>)"

4. The names "OpenSSL Toolkit" and "OpenSSL Project" must not be used to endorse or promote products derived from this software without prior written permission. For written permission, please contact openssl-core@openssl.org.

5. Products derived from this software may not be called "OpenSSL" nor may "OpenSSL" appear in their names without prior written permission of the OpenSSL Project.

6. Redistributions of any form whatsoever must retain the following acknowledgment:

"This product includes software developed by the OpenSSL Project for use in the OpenSSL Toolkit (<http://www.openssl.org/>)"

THIS SOFTWARE IS PROVIDED BY THE OPENSSL PROJECT "AS IS" AND ANY EXPRESSED OR IMPLIED WARRANTIES, INCLUDING, BUT NOT LIMITED TO, THE IMPLIED WARRANTIES OF MERCHANTABILITY AND FITNESS FOR A PARTICULAR PURPOSE ARE DISCLAIMED. IN NO EVENT SHALL THE OPENSSL PROJECT OR ITS CONTRIBUTORS BE LIABLE FOR ANY DIRECT, INDIRECT, INCIDENTAL, SPECIAL, EXEMPLARY, OR CONSEQUENTIAL DAMAGES (INCLUDING, BUT NOT LIMITED TO, PROCUREMENT OF SUBSTITUTE GOODS OR SERVICES; LOSS OF USE, DATA, OR PROFITS; OR BUSINESS INTERRUPTION) HOWEVER CAUSED AND ON ANY THEORY OF LIABILITY, WHETHER IN CONTRACT, STRICT LIABILITY, OR TORT (INCLUDING NEGLIGENCE OR OTHERWISE) ARISING IN ANY WAY OUT OF THE USE OF THIS SOFTWARE, EVEN IF ADVISED OF THE POSSIBILITY OF SUCH DAMAGE.

This product includes cryptographic software written by Eric Young (ey@cryptsoft.com).

This product includes software written by Tim Hudson (tjh@cryptsoft.com).

Original SSLeay License

Copyright © 1995-1998 Eric Young (ey@cryptsoft.com)

All rights reserved.

This package is an SSL implementation written by Eric Young (ey@cryptsoft.com).

The implementation was written so as to conform with Netscapes SSL.

This library is free for commercial and non-commercial use as long as the following conditions are adhered to. The following conditions apply to all code found in this distribution, be it the RC4, RSA, lhash, DES, etc., code; not just the SSL code. The SSL documentation included with this distribution is covered by the same copyright terms except that the holder is Tim Hudson (tjh@cryptsoft.com).

Copyright remains Eric Young's, and as such any Copyright notices in the code are not to be removed.

If this package is used in a product, Eric Young should be given attribution as the author of the parts of the library used.

This can be in the form of a textual message at program startup or in documentation (online or textual) provided with the package.

Redistribution and use in source and binary forms, with or without modification, are permitted provided that the following conditions are met:

1. Redistributions of source code must retain the copyright notice, this list of conditions and the following disclaimer.

2. Redistributions in binary form must reproduce the above copyright notice, this list of conditions and the following disclaimer in the documentation and/or other materials provided with the distribution.

3. All advertising materials mentioning features or use of this software must display the following acknowledgement:

"This product includes cryptographic software written by Eric Young (eay@cryptsoft.com)"
The word 'cryptographic' can be left out if the routines from the library being used are not cryptographic related :-).

4. If you include any Windows specific code (or a derivative thereof) from the apps directory (application code) you must include an acknowledgement:

This product includes software written by Tim Hudson (tjh@cryptsoft.com) THIS SOFTWARE IS PROVIDED BY ERIC YOUNG "AS IS" AND ANY EXPRESS OR IMPLIED WARRANTIES, INCLUDING, BUT NOT LIMITED TO, THE IMPLIED WARRANTIES OF MERCHANTABILITY AND FITNESS FOR A PARTICULAR PURPOSE ARE DISCLAIMED. IN NO EVENT SHALL THE AUTHOR OR CONTRIBUTORS BE LIABLE FOR ANY DIRECT, INDIRECT, INCIDENTAL, SPECIAL, EXEMPLARY, OR CONSEQUENTIAL DAMAGES (INCLUDING, BUT NOT LIMITED TO, PROCUREMENT OF SUBSTITUTE GOODS OR SERVICES; LOSS OF USE, DATA, OR PROFITS; OR BUSINESS INTERRUPTION) HOWEVER CAUSED AND ON ANY THEORY OF LIABILITY, WHETHER IN CONTRACT, STRICT LIABILITY, OR TORT (INCLUDING NEGLIGENCE OR OTHERWISE) ARISING IN ANY WAY OUT OF THE USE OF THIS SOFTWARE, EVEN IF ADVISED OF THE POSSIBILITY OF SUCH DAMAGE.

The licence and distribution terms for any publically available version or derivative of this code cannot be changed. i.e. this code cannot simply be copied and put under another distribution licence [including the GNU Public Licence.]

本取扱説明書に記載の会社名・商品名は各社の登録商標または商標です。

本製品および付属品は、日本輸出管理規制（「外国為替及び外国貿易法」およびその関連法令）の適用を受ける場合があります。

また米国政府機関が定める米国輸出規制（Export Administration Regulations、およびその他の関連法令）、その他の国の法令等の適用を受ける場合があります。

本製品および付属品を直接的、または間接的とを問わず輸出および再輸出する場合は、お客様の責任および費用負担において必要となる手続きをお取りください。詳しい手続きについては経済産業省または米国商務省、その他関係機関へお問い合わせください。

京セラへのお問い合わせ

通信機器・操作方法に関するご相談、お問い合わせ

下記のような内容は京セラ通信お客様相談室にお問い合わせください。

- ・製品の仕様および使い方について
- ・USBドライバのインストール方法について

京セラ通信お客様相談室

ワイモバイル電話・一般電話・
携帯電話などから

0120-500-349 (無料)

- ・受付時間：平日 9:00～18:00 土曜・日曜・祝日 9:00～17:00
- ・都合により休業する場合がございます。
- ・受付時間を予告なく変更することがありますのでご了承ください。
- ・IP電話 (050-XXXX-XXXX)からは接続できない場合があります。

- 京セラのお問い合わせ窓口ではご契約の変更、通話料金のお問い合わせ、電話機の紛失処理等の対応はできませんので、ワイモバイル カスタマーセンターにお問い合わせください。

PHSの修理、オプション品に関するお問い合わせ

下記のような内容は京セラテクニカルサービスセンターにお問い合わせください。

- ・オプション品購入のご相談について
- ・修理のご相談について

京セラテクニカルサービスセンター

ワイモバイル電話・一般電話・
携帯電話などから

0120-994-723 (無料)

- ・受付時間：9:00～12:00 13:00～17:00 (土・日・祝日定休)
- ・定休日以外に年末年始、ゴールデンウィーク、夏期休暇、設備点検日などは休業いたします。
- ・受付時間を予告なく変更することがありますのでご了承ください。
- ・IP電話 (050-XXXX-XXXX)からは接続できない場合があります。

- 修理に関するお問い合わせは、ワイモバイル カスタマーセンターでも受け付けております。
- オプション品は下記からでもご購入いただくことができます。
- ・京セラホームページ
http://www.kyocera.co.jp/prdct/telecom/consumer/phs_op1.html

ホームページからのお問い合わせ

機器に関するご相談、お問い合わせは、京セラホームページからも行えます。

- ・京セラホームページ
<http://www.kyocera.co.jp/>
E-mailでのお問い合わせページ
サポート・お問い合わせを選択し、その他のお問い合わせから E-mailでのお問い合わせ を選択しお客様相談室で質問のページに必要な事項を記入してお問い合わせください。

京セラのお問い合わせ窓口における個人情報のお取り扱いについて

ご相談、お問い合わせやオプション品のご注文の際に入手したお客様の個人情報をお客様の同意なしに業務委託先以外の第三者に開示・提供することはありません。(法令により定められた場合を除く)
お客様の個人情報は製品・修理・オプション品に関するご相談、お問い合わせやオプション品販売に関する業務のみ利用し、その他の目的では利用いたしません。

ワイモバイルへのお問い合わせ

ワイモバイルの総合サービスに関するお問い合わせ

下記のような内容はワイモバイル カスタマーセンターにお問い合わせください。

- ・ご契約内容（加入・変更・引越等）
- ・月額基本料金・通話料等
- ・オプションサービス・修理のご相談について
- ・サービスエリア
- ・電話機の紛失
- ・その他、通信サービスについて

ワイモバイル カスタマーセンター

総合窓口（通話料有料）

ワイモバイルの電話/通信機器から

局番無しの151（有料）

一般加入電話・携帯電話などから

0570-039-151（有料）

・オペレーター対応時間：9:00～20:00（年中無休）

- ※「だれとでも定額」の無料対象になります。
- ※番号をよくお確かめのうえ、おかけください。

各種お手続き（通話料無料）

ワイモバイルの電話/通信機器から

局番無しの116（無料）

一般加入電話・携帯電話などから

0120-921-156（無料）

・受付時間：自動音声応答にて24時間受付（年中無休）

- ※番号をよくお確かめのうえ、おかけください。

- お電話でのお問い合わせ・お手続きにはワイモバイル電話番号とご契約時にお決め頂いた暗証番号（4桁）が必要です。
あらかじめご準備のうえ、お問い合わせ・お手続きをお願いいたします。

店舗でのご相談、お手続き

ワイモバイルショップ・ワイモバイル カスタマーセンターでも各種ご相談・お手続きを承っております。

京セラ株式会社

〒612-8501 京都市伏見区竹田鳥羽殿町6番地

通信機器事業本部

〒224-8502 神奈川県横浜市都筑区加賀原2-1-1

<http://www.kyocera.co.jp/>

<http://www.kyocera.co.jp/prdct/telecom/consumer/>