

FINESIA[®]

Relios

Bone Level

PRODUCT LIST



プロダクトリスト

FINESIA

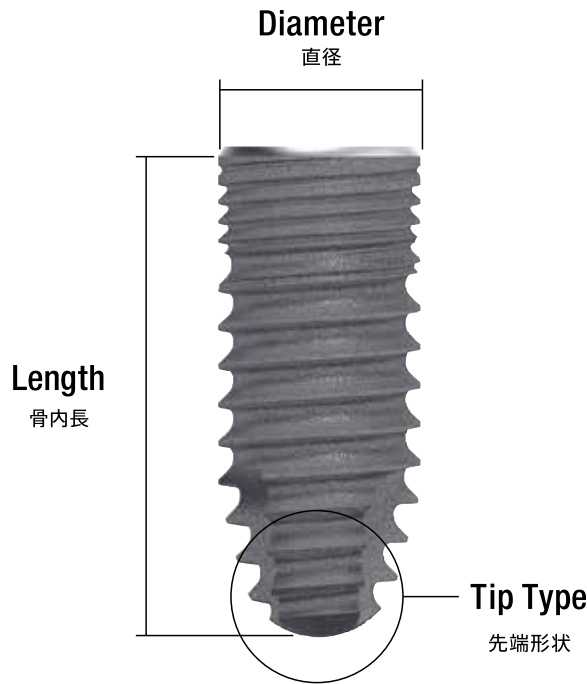
Bone Level



(単位:mm)

Platform プラットフォーム	NP Narrow Platform	RP Regular Platform	WP Wide Platform
Diameter 直径	φ3.2 φ3.4	φ3.7 φ4.2	φ4.7 φ5.2
Tip Type 先端形状	 Tapered type (TP) or  Straight type (ST) (骨内長6mmのみ)		
Surface 表面処理	 BE (酸エッチング)		
Length 骨内長	6.0 8.0 10.0 12.0 14.0 16.0 18.0		

Prosthetic Parts

上部構造パーツ

Bone Level

System Tree

◆...NP ◆...RP ◆...WP



アバットメントスクリュー

◆ P10 ◆ P29 ◆ P57



ポストアバットメント

◆ P7 ◆ P26 ◆ P54
 (W) ◆ P26 ◆ P54



アングルアバットメント

◆ P8 ◆ P27 ◆ P55
 (W) ◆ P8 ◆ P27 ◆ P55



プレパブルアバットメント

◆ P9 ◆ P28 ◆ P56
 (W) ◆ P9 ◆ P28 ◆ P56

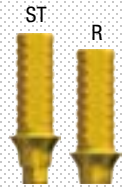

テンポラリーアバットメント

(ST) ◆ P5 ◆ P24 ◆ P52
 (R) ◆ P5 ◆ P24 ◆ P52

Impression Parts & Analog

印象用パーツ & アナログ

インプレッションキャップ



トランスファーコーピング

(ST) (R)
 ◆ P10 ◆ P10
 ◆ P30 ◆ P30
 ◆ P58 ◆ P58

インプレッションポスト



インプレッションポスト

◆ P11 ◆ P31 ◆ P59



スキャンボディ

◆ P11 ◆ P31 ◆ P59



アナログ

◆ P12 ◆ P32 ◆ P60



デジタルアナログ

◆ P12 ◆ P34 ◆ P62

Cover Screw & Healing AB

カバースクリュー & ヒーリングアバットメント



カバースクリュー

◆ P3 ◆ P15 ◆ P43



ヒーリングアバットメント

◆ P4 ◆ P23 ◆ P51
 (W) ◆ P4 ◆ P23 ◆ P51



カスタムヒーリングアバットメント

◆ P4 ◆ P23 ◆ P51

シリンダースクリュー
◆P19◆P47

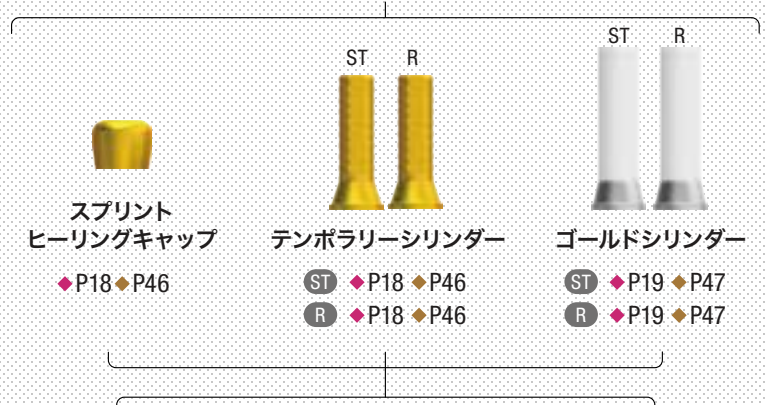

スプリント
アバットメントスクリュー



Implants

インプラント



(ST: 単冠用、R: 連結冠用)
(W: ワイドタイプ)

Bone Level

NP

Narrow Platform

ϕ 3.2 ϕ 3.4

インプラント

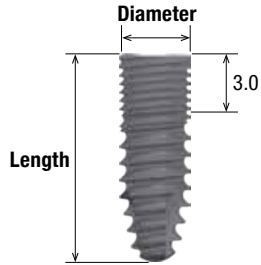

BL BE TP NP

Tapered type

Diameter ϕ 3.2 単位:mm		
Length	商品名	商品コード
8.0	FBL-BE-32-8TP-NP	BCD018160
10.0	FBL-BE-32-10TP-NP	BCD018161
12.0	FBL-BE-32-12TP-NP	BCD018162
14.0	FBL-BE-32-14TP-NP	BCD018163

Diameter ϕ 3.4 単位:mm		
Length	商品名	商品コード
8.0	FBL-BE-34-8TP-NP	BCD018166
10.0	FBL-BE-34-10TP-NP	BCD018167
12.0	FBL-BE-34-12TP-NP	BCD018168
14.0	FBL-BE-34-14TP-NP	BCD018169

Diameter = (直径) Length = (骨内長)
(カバースクリュー1個同梱)



表面処理 BE
Blast & Etching (カバースクリュー1個同梱)

キャップ

カバースクリュー

免荷期間中のインプラント体を封鎖して保護します。

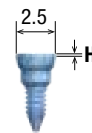

滅菌済



HEXALO DRIVER
(手締め)

ϕ 3.2/3.4 インプラント用

単位:mm

H	商品名	商品コード	
0.4	FBL-COVER SCR-S-NP	BCD011150	
1.4	FBL-COVER SCR-M-NP	BCD011151	
2.4	FBL-COVER SCR-L-NP	BCD011152	

アバットメント、上部構造、印象パーツ(インプラントレベル)

ヒーリングアバットメント

歯槽粘膜の治癒をはかります。

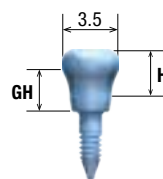

滅菌済



HEXALO DRIVER
(手締め)

ϕ 3.2/3.4 インプラント用

単位:mm

H	GH	商品名	商品コード
2.0	1.0	FBL-HEAL AB-2.0-NP	BCD011180
3.0	2.0	FBL-HEAL AB-3.0-NP	BCD011181
4.0	3.0	FBL-HEAL AB-4.0-NP	BCD011182
5.0	4.0	FBL-HEAL AB-5.0-NP	BCD011183
6.0	5.0	FBL-HEAL AB-6.0-NP	BCD011184



ヒーリングアバットメント ワイド

歯槽粘膜の治癒をはかります。

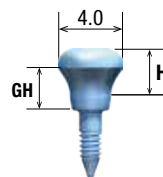

滅菌済



HEXALO DRIVER
(手締め)

ϕ 3.2/3.4 インプラント用

単位:mm

H	GH	商品名	商品コード
2.0	1.0	FBL-HEAL AB W-2.0-NP	BCD011210
3.0	2.0	FBL-HEAL AB W-3.0-NP	BCD011211
4.0	3.0	FBL-HEAL AB W-4.0-NP	BCD011212
5.0	4.0	FBL-HEAL AB W-5.0-NP	BCD011213
6.0	5.0	FBL-HEAL AB W-6.0-NP	BCD011214



カスタムヒーリングアバットメント

レジンで築盛して最終クラウンのエマージェンスプロファイルを予想した歯槽粘膜形態に整えます。

ϕ 3.2/3.4 インプラント用

単位:mm

商品名	商品コード
FBL-CUS HEAL AB-NP	BCD011240

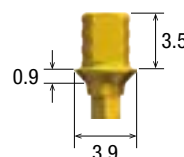

HEXALO DRIVER
(手締め)

(アバットメントスクリュー1本入)

テンポラリーアバットメント ST

レジンで築盛してプロビジョナルクラウンを製作します。

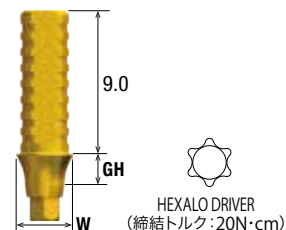

ϕ 3.2/3.4 インプラント用

単位:mm

W	GH	商品名	商品コード
3.9	0.9	FBL-TEMP AB-1.0ST-NP	BCD011280
3.5	2.0	FBL-TEMP AB-2.0ST-NP	BCD011290
	3.0	FBL-TEMP AB-3.0ST-NP	BCD011291
	4.0	FBL-TEMP AB-4.0ST-NP	BCD011292
	5.0	FBL-TEMP AB-5.0ST-NP	BCD011293



(アバットメントスクリュー1本入)

(単冠用)

テンポラリーアバットメント R

レジンで築盛してプロビジョナルクラウンを製作します。

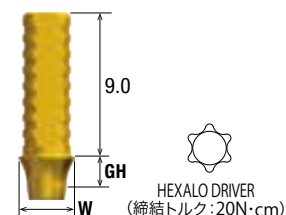

ϕ 3.2/3.4 インプラント用

単位:mm

W	GH	商品名	商品コード
3.9	0.9	FBL-TEMP AB-1.0R-NP	BCD011304
3.5	2.0	FBL-TEMP AB-2.0R-NP	BCD011305
	3.0	FBL-TEMP AB-3.0R-NP	BCD011306
	4.0	FBL-TEMP AB-4.0R-NP	BCD011307
	5.0	FBL-TEMP AB-5.0R-NP	BCD011308



(アバットメントスクリュー1本入)

(連結冠用)

チタンベースアバットメント ST

CAD/CAMと連携し、ジルコニアアバットメントを製作します。

$\phi 3.2/3.4$ インプラント用		単位:mm
商品名	商品コード	
FBL-TI BASE AB-ST-NP	BCD011380	

(アバットメントスクリュー1本入)

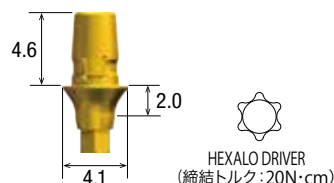

キャストオンアバットメント ST

自由度が高くカスタムアバットメントやスクリュー固定式上部構造を高精度に製作できる適応範囲の広いアバットメントです。

$\phi 3.2/3.4$ インプラント用		単位:mm
商品名	商品コード	
FBL-CAST ON AB-ST-NP	BCD011386	

(アバットメントスクリュー1本入)

(単冠用)

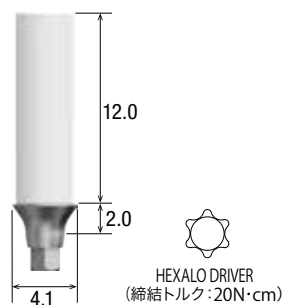

キャストオンアバットメント R

自由度が高くカスタムアバットメントやスクリュー固定式上部構造を高精度に製作できる適応範囲の広いアバットメントです。

$\phi 3.2/3.4$ インプラント用		単位:mm
商品名	商品コード	
FBL-CAST ON AB-R-NP	BCD011389	

(アバットメントスクリュー1本入)

(連結冠用)

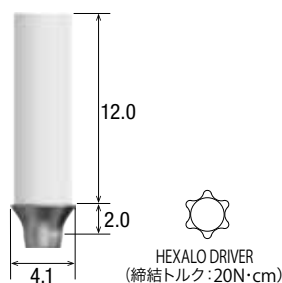

アバットメント、上部構造、印象パーツ(インプラントレベル)

ポストアバットメント

インプラント体に装着して補綴物を直接セメント合着します。

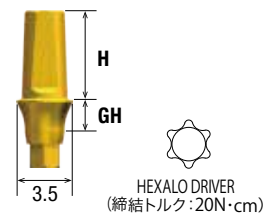
 ϕ 3.2/3.4 インプラント用

単位:mm

GH	H	商品名	商品コード	
1.0		FBL-POST AB-1.0S-NP	BCD011000	
2.0		FBL-POST AB-2.0S-NP	BCD011001	
3.0	4.1	FBL-POST AB-3.0S-NP	BCD011002	
4.0		FBL-POST AB-4.0S-NP	BCD011003	
5.0		FBL-POST AB-5.0S-NP	BCD011004	
1.0		FBL-POST AB-1.0M-NP	BCD011005	
2.0		FBL-POST AB-2.0M-NP	BCD011006	
3.0	5.6	FBL-POST AB-3.0M-NP	BCD011007	
4.0		FBL-POST AB-4.0M-NP	BCD011008	
5.0		FBL-POST AB-5.0M-NP	BCD011009	

(アバットメントスクリュー1本入)

アングルアバットメント

インプラント体に装着して補綴物を直接セメント合着します。
各症例に応じて切削加工し、固有の形態を付与することができます。
ポスト部の傾斜はインプラント体HEXの角に位置します。

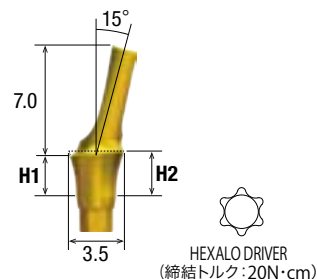

ϕ 3.2/3.4 インプラント用

単位:mm

H1	H2	商品名	商品コード
1.6	1.9	FBL-ANGLE AB-1.9-NP	BCD011100
2.6	2.9	FBL-ANGLE AB-2.9-NP	BCD011101
3.6	3.9	FBL-ANGLE AB-3.9-NP	BCD011102
4.6	4.9	FBL-ANGLE AB-4.9-NP	BCD011103



(アバットメントスクリュー1本入)

アングルアバットメント ワイド

インプラント体に装着して補綴物を直接セメント合着します。
各症例に応じて切削加工し、固有の形態を付与することができます。
ポスト部の傾斜はインプラント体HEXの角に位置します。

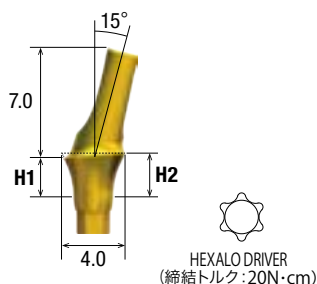

ϕ 3.2/3.4 インプラント用

単位:mm

H1	H2	商品名	商品コード
1.6	1.9	FBL-ANGLEAB W-1.9-NP	BCD011112
2.6	2.9	FBL-ANGLEAB W-2.9-NP	BCD011113
3.6	3.9	FBL-ANGLEAB W-3.9-NP	BCD011114
4.6	4.9	FBL-ANGLEAB W-4.9-NP	BCD011115



(アバットメントスクリュー1本入)

アバットメント、上部構造、印象パーツ(インプラントレベル)

プレパブルアバットメント

インプラント体に装着して補綴物を直接セメント合着します。
各症例に応じて切削加工し、固有の形態を付与することができます。

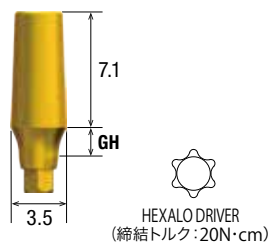
 ϕ 3.2/3.4 インプラント用

単位:mm

GH	商品名	商品コード
1.0	FBL-PREP AB-1.0-NP	BCD011250
2.0	FBL-PREP AB-2.0-NP	BCD011251
3.0	FBL-PREP AB-3.0-NP	BCD011252
4.0	FBL-PREP AB-4.0-NP	BCD011253
5.0	FBL-PREP AB-5.0-NP	BCD011254



(アバットメントスクリュー1本入)

プレパブルアバットメント ワイド

インプラント体に装着して補綴物を直接セメント合着します。
各症例に応じて切削加工し、固有の形態を付与することができます。

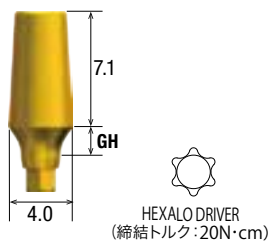
 ϕ 3.2/3.4 インプラント用

単位:mm

GH	商品名	商品コード
1.0	FBL-PREP AB W-1.0-NP	BCD011265
2.0	FBL-PREP AB W-2.0-NP	BCD011266
3.0	FBL-PREP AB W-3.0-NP	BCD011267
4.0	FBL-PREP AB W-4.0-NP	BCD011268
5.0	FBL-PREP AB W-5.0-NP	BCD011269



(アバットメントスクリュー1本入)

アバットメントスクリュー

FINESIA BL用上部構造パーツ用のスクリューです。
(スプリントアバットメントを除く)

ϕ 3.2/3.4 インプラント用		単位:mm
商品名	商品コード	
FBL-AB SCR-NP-2L	BCD011130	

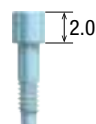

トランスファーコーピング ST

間接印象採得用パーツ (オープントレー用)

ϕ 3.2/3.4 インプラント用					単位:mm
H	H1	商品名	商品コード		
16.0(SS)	21.0(SL)	3.0(S)	FBL-T COP-NP-ST-S	BCD011460	
22.0(LS)	27.0(LL)	5.0(L)	FBL-T COP-NP-ST-L	BCD011462	

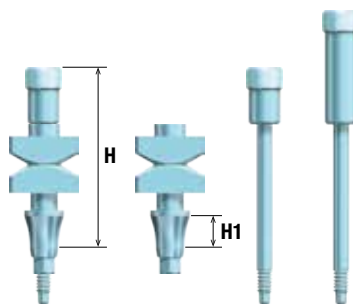

(トランスファーコーピング用スクリュー S, L 各1本入)

(単冠用)

トランスファーコーピング R

間接印象採得用パーツ (オープントレー用)

ϕ 3.2/3.4 インプラント用					単位:mm
H	H1	商品名	商品コード		
16.0(SS)	21.0(SL)	3.0(S)	FBL-T COP-NP-R-S	BCD011461	
22.0(LS)	27.0(LL)	5.0(L)	FBL-T COP-NP-R-L	BCD011463	

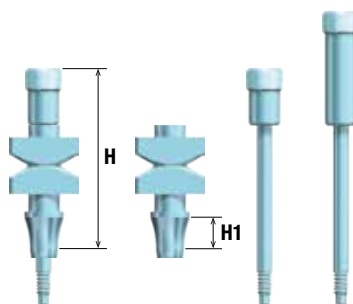

(トランスファーコーピング用スクリュー S, L 各1本入)

(連結冠用)

アバットメント、上部構造、印象パーツ(インプラントレベル)

インプレッションポスト

間接印象採得用パーツ(クローズドトレイ用)

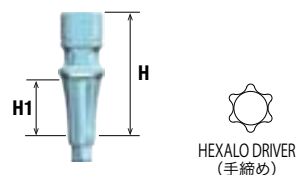

φ3.2/3.4 インプラント用

単位:mm

H	H1	商品名	商品コード
11.1	5.0(S)	FBL-IMP POST-NP-S	BCD011500
14.1	5.0(L)	FBL-IMP POST-NP-L	BCD011501



(インプレッションポスト用スクリュー1本入)

(インプレッションキャップ(別売)を組合わせてご使用ください)

インプレッションキャップ

(インプレッションポスト用印象キャップ)

φ3.2/3.4 インプラント用

商品名	商品コード
F-IMPRESSION CAP	BCD011535



(4個入)

(単回使用)

スキャンボディ NP

デジタル印象採得用パーツ

φ3.2/3.4 インプラント用

単位:mm

商品名	商品コード
FBL-SCANBODY-NP	BCD011450

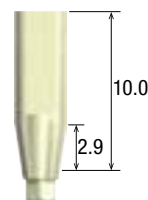
HEXALO DRIVER
(手締め)

(アバットメントスクリュー別売)

※締結にはHEXALO DRIVER-M-SH
あるいはHEXALO DRIVER-L-SHを使用してください。

技工部品

アナログ NP

補綴物を製作するため作業模型でダミーとして使用します。

ϕ 3.2/3.4 インプラント用		単位:mm
商品名	商品コード	
FBL-ANALOG-NP-L	BCD011403	

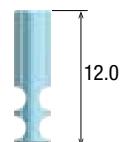

ラボスクリュー NP

補綴物をアナログ模型上で製作する際に使用する
技工作業用のスクリューです。

ϕ 3.2/3.4 インプラント用				単位:mm
H1	H2	商品名	商品コード	
7.4	2.0	FBL-LABSCREW-NP-2.0L	BCD011420	<p>HEXALO DRIVER (締結トルク:20N・cm)</p>
15.4	10.0	FBL-LABSCREW-NP-10L	BCD011421	
20.4	15.0	FBL-LABSCREW-NP-15L	BCD011422	
25.4	20.0	FBL-LABSCREW-NP-20L	BCD011423	

デジタルアナログ NP

補綴物を製作するために、3Dプリンターで製作された
技工作業模型でダミーとして使用します。

ϕ 3.2/3.4 インプラント用		単位:mm
商品名	商品コード	
FBL-DIGI ANALOG-NP	BCD011823	

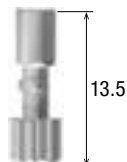

製造販売元 株式会社 松風

Bone Level

RP

Regular Platform

ϕ 3.7 ϕ 4.2

インプラント

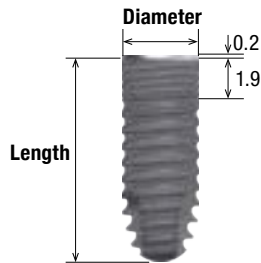

BL BE TP RP

Tapered type

Diameter $\phi 3.7$ 単位:mm		
Length	商品名	商品コード
8.0	FBL-BE-37-8TP-RP	BCD018173
10.0	FBL-BE-37-10TP-RP	BCD018174
12.0	FBL-BE-37-12TP-RP	BCD018175
14.0	FBL-BE-37-14TP-RP	BCD018176
16.0	FBL-BE-37-16TP-RP	BCD018177
18.0	FBL-BE-37-18TP-RP	BCD018178

Diameter $\phi 4.2$ 単位:mm		
Length	商品名	商品コード
8.0	FBL-BE-42-8TP-RP	BCD018180
10.0	FBL-BE-42-10TP-RP	BCD018181
12.0	FBL-BE-42-12TP-RP	BCD018182
14.0	FBL-BE-42-14TP-RP	BCD018183
16.0	FBL-BE-42-16TP-RP	BCD018184
18.0	FBL-BE-42-18TP-RP	BCD018185

Diameter = (直径) Length = (骨内長)
(カバースクリュー1個同梱)

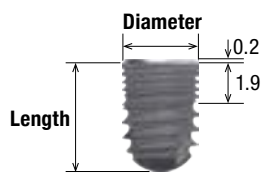

BL BE ST RP

Straight type

Diameter $\phi 3.7$ 単位:mm		
Length	商品名	商品コード
6.0	FBL-BE-37-6ST-RP	BCD018132

Diameter $\phi 4.2$ 単位:mm		
Length	商品名	商品コード
6.0	FBL-BE-42-6ST-RP	BCD018139

Diameter = (直径) Length = (骨内長)
(カバースクリュー1個同梱)



表面処理 **BE**
Blast & Etching (カバースクリュー1個同梱)

キャップ

カバースクリュー

免荷期間中のインプラント体を封鎖して保護します。

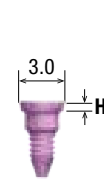

ϕ 3.7/4.2 インプラント用

単位:mm

H	商品名	商品コード
0.2	FBL-COVER SCR-S-RP	BCD011153
1.2	FBL-COVER SCR-M-RP	BCD011154
2.2	FBL-COVER SCR-L-RP	BCD011155



アバットメント、上部構造、印象パーツ(アバットメントレベル)

スプリントアバットメント ストレートタイプ

スクリー固定式補綴物に対応する上部構造パーツです。

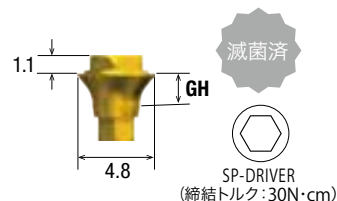

ϕ 3.7/4.2 インプラント用

単位:mm

GH	商品名	商品コード
1.0	FBL-SP AB-ST-1.0-RP	BCD011600
2.0	FBL-SP AB-ST-2.0-RP	BCD011601
3.0	FBL-SP AB-ST-3.0-RP	BCD011602
4.0	FBL-SP AB-ST-4.0-RP	BCD011603
5.0	FBL-SP AB-ST-5.0-RP	BCD011604



(スプリントアバットメントスクリー1本入)

スプリントアバットメント スクリュー

スプリントアバットメント(ストレートタイプ)用のアバットメントスクリーです。



ϕ 3.7/4.2 インプラント用

商品名	商品コード
FBL-SP AB SCR-1.0-RP	BCD011615
FBL-SP AB SCR-2.0-RP	BCD011616
FBL-SP AB SCR-3.0-RP	BCD011617
FBL-SP AB SCR-4.0-RP	BCD011618
FBL-SP AB SCR-5.0-RP	BCD011619



(スプリントアバットメント ストレートタイプのGHに応じたスクリーをご選択ください)

スプリントアバットメント 17°

スクリー固定式補綴物に対応する上部構造パーツです。
アバットメントの傾斜部はインプラント体HEXの角に位置します。
連結冠の場合に使用します。

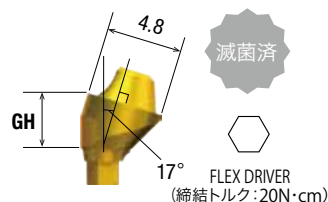

ϕ 3.7/4.2 インプラント用

単位: mm

GH	商品名	商品コード
2.5	FBL-SP AB-A17-2.5-RP	BCD011630
3.5	FBL-SP AB-A17-3.5-RP	BCD011631
4.5	FBL-SP AB-A17-4.5-RP	BCD011632



(スプリントアバットメントアングルスクリー1本入)

スプリントアバットメント 30°

スクリー固定式補綴物に対応する上部構造パーツです。
アバットメントの傾斜部はインプラント体HEXの角に位置します。
連結冠の場合に使用します。

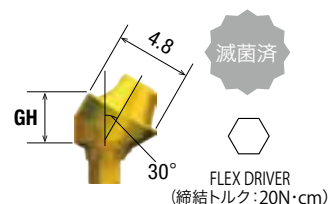

ϕ 3.7/4.2 インプラント用

単位: mm

GH	商品名	商品コード
3.5	FBL-SP AB-A30-3.5-RP	BCD011635
4.5	FBL-SP AB-A30-4.5-RP	BCD011636



(スプリントアバットメントアングルスクリー1本入)

スプリントアバットメント アングルスクリー

スプリントアバットメント (17°、30°) 用の
アバットメントスクリーです。

ϕ 3.7/4.2 インプラント用

単位: mm

商品名	商品コード
FBL-SP AB-AN SCR-RP	BCD011640

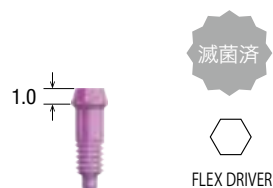

スプリントヒーリングキャップ

最終補綴物が製作されるまでの間、スプリントアバットメントに装着します。

ϕ 3.7/4.2 インプラント用 単位:mm	
商品名	商品コード
FBL-SP HEAL CAP	BCD011655

(シリンダースクリュー1本入)

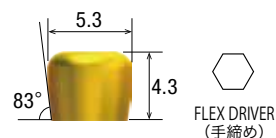

テンポラリーシリンダー ST

スプリントアバットメントと組み合わせ、暫間補綴物を製作します。
スプリントアバットメント17°と30°には使用できません。

ϕ 3.7/4.2 インプラント用 単位:mm	
商品名	商品コード
FBL-T CYLINDER-ST	BCD011650

(シリンダースクリュー1本入)

(単冠用)

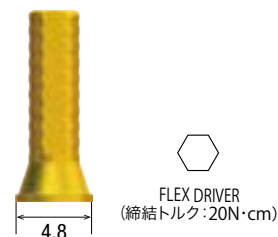

テンポラリーシリンダー R

スプリントアバットメントと組み合わせ、暫間補綴物を製作します。

ϕ 3.7/4.2 インプラント用 単位:mm	
商品名	商品コード
FBL-T CYLINDER-R	BCD011651

(シリンダースクリュー1本入)

(連結冠用)

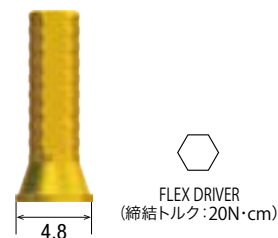

アバットメント、上部構造、印象パーツ(アバットメントレベル)

ゴールドシリンダー ST

スプリントアバットメントと組み合わせ、スクリー固定式の補綴物を製作します。
スプリントアバットメント17°と30°には使用できません。

 $\phi 3.7/4.2$ インプラント用

単位:mm

商品名	商品コード
FBL-G CYLINDER-ST	BCD011646

(シリンダースクリー1本入)

(単冠用)



ゴールドシリンダー R

スプリントアバットメントと組み合わせ、スクリー固定式の補綴物を製作します。

 $\phi 3.7/4.2$ インプラント用

単位:mm

商品名	商品コード
FBL-G CYLINDER-R	BCD011647

(シリンダースクリー1本入)

(連結冠用)



シリンダースクリー

スプリントヒーリングキャップ、またはゴールドシリンダー、テンポラリーシリンダーで
製作された補綴物をスプリントアバットメントに固定します。

 $\phi 3.7/4.2$ インプラント用

単位:mm

商品名	商品コード
FBL-CYLINDER SCR	BCD011645

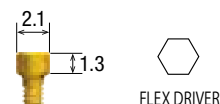

スプリントアバットメント用トランスファーコーピング ST

間接印象採得用パーツ(オープントレー用)

スプリントアバットメント ストレートタイプに使用します。

*印象不可	スプリントアバットメント 17° スプリントアバットメント 30°
-------	--------------------------------------

ϕ 3.7/4.2 インプラント用 単位:mm

H	H	商品名	商品コード
16.0(SS)	21.0(SL)	FBL-SP T COP-ST-S	BCD011520
20.0(LS)	25.0(LL)	FBL-SP T COP-ST-L	BCD011522

(単冠用)

(スプリントアバットメント用トランスファーコーピング用スクリュー S, L 各1本入)

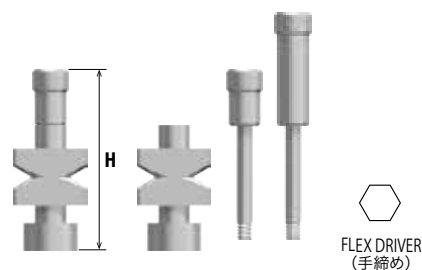

スプリントアバットメント用トランスファーコーピング R

間接印象採得用パーツ(オープントレー用)

ϕ 3.7/4.2 インプラント用 単位:mm

H	H	商品名	商品コード
16.0(SS)	21.0(SL)	FBL-SP T COP-R-S	BCD011521
20.0(LS)	25.0(LL)	FBL-SP T COP-R-L	BCD011523

(連結冠用)

(スプリントアバットメント用トランスファーコーピング用スクリュー S, L 各1本入)

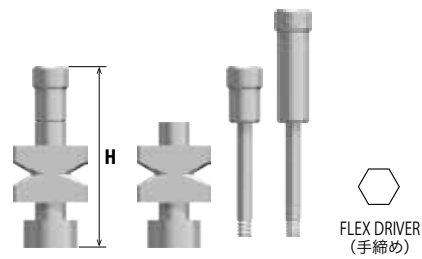

アバットメント、上部構造、印象パーツ(アバットメントレベル)

スプリントアバットメント用インプレッションポスト ST

間接印象採得用パーツ(クローズドトレー用)
スプリントアバットメント17°と30°には使用できません。

(手締め)

ϕ 3.7/4.2 インプラント用		単位:mm
商品名	商品コード	
FBL-SP IMP POST-ST	BCD011530	

(単冠用)

(スプリントアバットメント用インプレッションポスト用スクリュー1本入)
(インプレッションドライバーを使用)

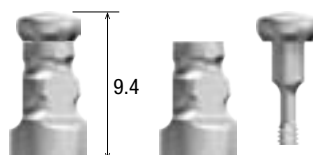

スプリントアバットメント用インプレッションポスト R

間接印象採得用パーツ(クローズドトレー用)

(手締め)

ϕ 3.7/4.2 インプラント用		単位:mm
商品名	商品コード	
FBL-SP IMP POST-R	BCD011531	

(連結冠用)

(スプリントアバットメント用インプレッションポスト用スクリュー1本入)
(インプレッションドライバーを使用)

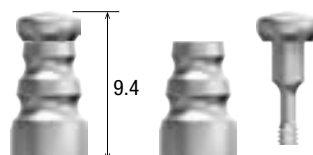

インプレッションドライバー

インプレッションポスト用スクリューの締め込み/除去に使用します。

ϕ 3.7/4.2 インプラント用		単位:mm
商品名	商品コード	
F-IMPRESSION DRIVER	BCDI11315	

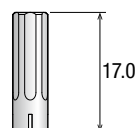

スプリントアバットメント用スキャンボディ

デジタル印象採得用パーツ(スプリントアバットメント ストレートタイプ用)

ϕ 3.7/4.2 インプラント用 <small>単位:mm</small>	
商品名	商品コード
FBL-SP SCANBODY	BCD011455

(シリンダースクリュー別売)



FLEX DRIVER
(手締め)

4.8

アバットメント、上部構造、印象パーツ(インプラントレベル)

ヒーリングアバットメント

歯槽粘膜の治癒をはかります。

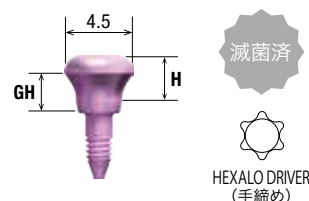

ϕ 3.7/4.2 インプラント用

単位: mm

H	GH	商品名	商品コード
2.0	1.0	FBL-HEAL AB-2.0-RP	BCD011190
3.0	2.0	FBL-HEAL AB-3.0-RP	BCD011191
4.0	3.0	FBL-HEAL AB-4.0-RP	BCD011192
5.0	4.0	FBL-HEAL AB-5.0-RP	BCD011193
6.0	5.0	FBL-HEAL AB-6.0-RP	BCD011194

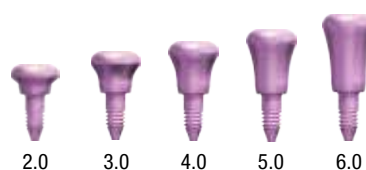

ヒーリングアバットメント ワイド

歯槽粘膜の治癒をはかります。

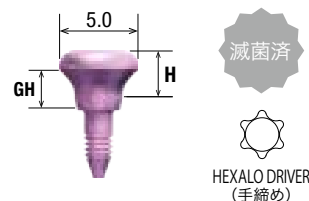

ϕ 3.7/4.2 インプラント用

単位: mm

H	GH	商品名	商品コード
2.0	1.0	FBL-HEAL AB W-2.0-RP	BCD011220
3.0	2.0	FBL-HEAL AB W-3.0-RP	BCD011221
4.0	3.0	FBL-HEAL AB W-4.0-RP	BCD011222
5.0	4.0	FBL-HEAL AB W-5.0-RP	BCD011223
6.0	5.0	FBL-HEAL AB W-6.0-RP	BCD011224

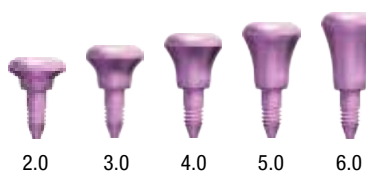

カスタムヒーリングアバットメント

レジンで築盛して最終クラウンのエマージェンスプロファイルを用意した歯槽粘膜形態に整えます。

ϕ 3.7/4.2 インプラント用

単位: mm

商品名	商品コード
FBL-CUS HEAL AB-RP	BCD011241

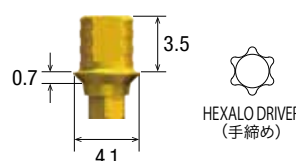

(アバットメントスクリュー1本入)

テンポラリーアバットメント ST

レジンを築盛してプロビジョナルクラウンを製作します。

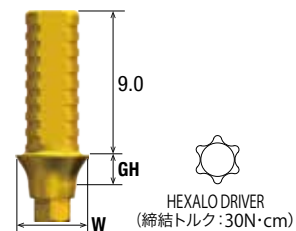

$\phi 3.7/4.2$ インプラント用

単位: mm

W	GH	商品名	商品コード
4.1	0.7	FBL-TEMP AB-1.0ST-RP	BCD011294
	2.0	FBL-TEMP AB-2.0ST-RP	BCD011295
4.5	3.0	FBL-TEMP AB-3.0ST-RP	BCD011296
	4.0	FBL-TEMP AB-4.0ST-RP	BCD011297
	5.0	FBL-TEMP AB-5.0ST-RP	BCD011298



(アバットメントスクリュー1本入)

(単冠用)

テンポラリーアバットメント R

レジンを築盛してプロビジョナルクラウンを製作します。

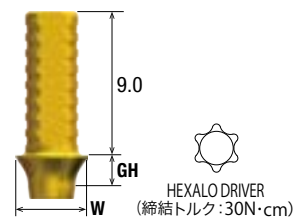

$\phi 3.7/4.2$ インプラント用

単位: mm

W	GH	商品名	商品コード
4.1	0.7	FBL-TEMP AB-1.0R-RP	BCD011309
	2.0	FBL-TEMP AB-2.0R-RP	BCD011310
4.5	3.0	FBL-TEMP AB-3.0R-RP	BCD011311
	4.0	FBL-TEMP AB-4.0R-RP	BCD011312
	5.0	FBL-TEMP AB-5.0R-RP	BCD011313



(アバットメントスクリュー1本入)

(連結冠用)

アバットメント、上部構造、印象パーツ(インプラントレベル)

チタンベースアバットメント ST

CAD/CAMと連携し、ジルコニアアバットメントを製作します。

$\phi 3.7/4.2$ インプラント用 単位:mm	
商品名	商品コード
FBL-TI BASE AB-ST-RP	BCD011381

(アバットメントスクリー1本入)

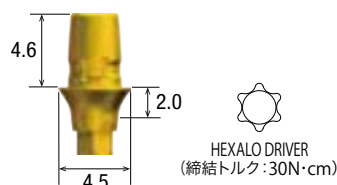

キャストオンアバットメント ST

自由度が高くカスタムアバットメントやスクリー固定式上部構造を高精度に製作できる適応範囲の広いアバットメントです。

$\phi 3.7/4.2$ インプラント用 単位:mm	
商品名	商品コード
FBL-CAST ON AB-ST-RP	BCD011387

(アバットメントスクリー1本入)

(単冠用)



キャストオンアバットメント R

自由度が高くカスタムアバットメントやスクリー固定式上部構造を高精度に製作できる適応範囲の広いアバットメントです。

$\phi 3.7/4.2$ インプラント用 単位:mm	
商品名	商品コード
FBL-CAST ON AB-R-RP	BCD011390

(アバットメントスクリー1本入)

(連結冠用)



ポストアバットメント

インプラント体に装着して補綴物を直接セメント合着します。

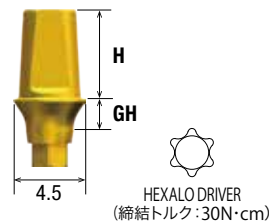

ϕ 3.7/4.2 インプラント用

単位: mm

GH	H	商品名	商品コード
1.0	4.1	FBL-POST AB-1.0S-RP	BCD011015
2.0		FBL-POST AB-2.0S-RP	BCD011016
3.0		FBL-POST AB-3.0S-RP	BCD011017
4.0		FBL-POST AB-4.0S-RP	BCD011018
5.0		FBL-POST AB-5.0S-RP	BCD011019



1.0	5.6	FBL-POST AB-1.0M-RP	BCD011020
2.0		FBL-POST AB-2.0M-RP	BCD011021
3.0		FBL-POST AB-3.0M-RP	BCD011022
4.0		FBL-POST AB-4.0M-RP	BCD011023
5.0		FBL-POST AB-5.0M-RP	BCD011024



(アバットメントスクリュー1本入)

ポストアバットメント ワイド

インプラント体に装着して補綴物を直接セメント合着します。

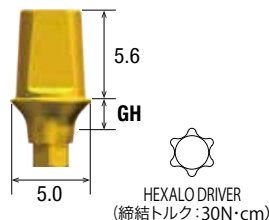

ϕ 3.7/4.2 インプラント用

単位: mm

GH	商品名	商品コード
1.0	FBL-POSTAB W-1.0M-RP	BCD011065
2.0	FBL-POSTAB W-2.0M-RP	BCD011066
3.0	FBL-POSTAB W-3.0M-RP	BCD011067
4.0	FBL-POSTAB W-4.0M-RP	BCD011068
5.0	FBL-POSTAB W-5.0M-RP	BCD011069



(アバットメントスクリュー1本入)

アバットメント、上部構造、印象パーツ(インプラントレベル)

アングルアバットメント

インプラント体に装着して補綴物を直接セメント合着します。
各症例に応じて切削加工し、固有の形態を付与することができます。
ポスト部の傾斜はインプラント体HEXの角に位置します。

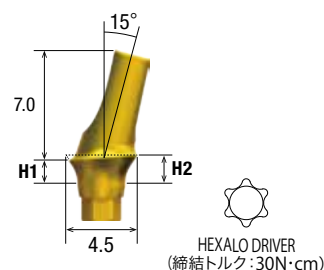

ϕ 3.7/4.2 インプラント用

単位:mm

H1	H2	商品名	商品コード
1.6	1.9	FBL-ANGLE AB-1.9-RP	BCD011104
2.6	2.9	FBL-ANGLE AB-2.9-RP	BCD011105
3.6	3.9	FBL-ANGLE AB-3.9-RP	BCD011106
4.6	4.9	FBL-ANGLE AB-4.9-RP	BCD011107



(アバットメントスクリュー1本入)

アングルアバットメント ワイド

インプラント体に装着して補綴物を直接セメント合着します。
各症例に応じて切削加工し、固有の形態を付与することができます。
ポスト部の傾斜はインプラント体HEXの角に位置します。

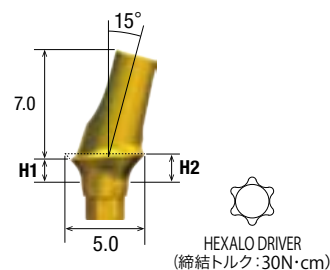

ϕ 3.7/4.2 インプラント用

単位:mm

H1	H2	商品名	商品コード
1.6	1.9	FBL-ANGLEAB W-1.9-RP	BCD011116
2.6	2.9	FBL-ANGLEAB W-2.9-RP	BCD011117
3.6	3.9	FBL-ANGLEAB W-3.9-RP	BCD011118
4.6	4.9	FBL-ANGLEAB W-4.9-RP	BCD011119



(アバットメントスクリュー1本入)

プレパブルアバットメント

インプラント体に装着して補綴物を直接セメント合着します。
各症例に応じて切削加工し、固有の形態を付与することができます。

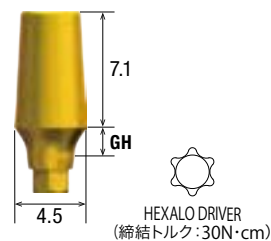

ϕ 3.7/4.2 インプラント用

単位: mm

GH	商品名	商品コード
1.0	FBL-PREP AB-1.0-RP	BCD011255
2.0	FBL-PREP AB-2.0-RP	BCD011256
3.0	FBL-PREP AB-3.0-RP	BCD011257
4.0	FBL-PREP AB-4.0-RP	BCD011258
5.0	FBL-PREP AB-5.0-RP	BCD011259



(アバットメントスクリュー1本入)

プレパブルアバットメント ワイド

インプラント体に装着して補綴物を直接セメント合着します。
各症例に応じて切削加工し、固有の形態を付与することができます。

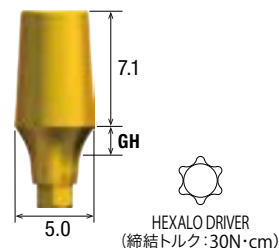

ϕ 3.7/4.2 インプラント用

単位: mm

GH	商品名	商品コード
1.0	FBL-PREP AB W-1.0-RP	BCD011270
2.0	FBL-PREP AB W-2.0-RP	BCD011271
3.0	FBL-PREP AB W-3.0-RP	BCD011272
4.0	FBL-PREP AB W-4.0-RP	BCD011273
5.0	FBL-PREP AB W-5.0-RP	BCD011274



(アバットメントスクリュー1本入)

アバットメント、上部構造、印象パーツ(インプラントレベル)

アバットメントスクリュー

FINESIA BL用上部構造パーツ用のスクリューです。
(スプリントアバットメントを除く)

ϕ 3.7/4.2 インプラント用 単位:mm

商品名	商品コード
FBL-AB SCR-RP-2L	BCD011134



ボールアバットメント

インプラント体に装着して、ボールアタッチメント式
オーバーデンチャーを製作します。
フィメールは弊社指定のダルボプラス (P37) をご使用ください。



ϕ 3.7/4.2 インプラント用 単位:mm

GH	商品名	商品コード
1.0	FBL-BALL AB-1.0-RP	BCD011350
3.0	FBL-BALL AB-3.0-RP	BCD011352
5.0	FBL-BALL AB-5.0-RP	BCD011354



トランスファーコーピング ST

間接印象採得用パーツ (オープントレー用)

ϕ 3.7/4.2 インプラント用				単位:mm
H	H1	商品名	商品コード	
16.0(SS)	21.0(SL)	3.0(S)	FBL-T COP-RP-ST-S	BCD011464
22.0(LS)	27.0(LL)	5.0(L)	FBL-T COP-RP-ST-L	BCD011466

(トランスファーコーピング用スクリュー S, L 各1本入)

(単冠用)

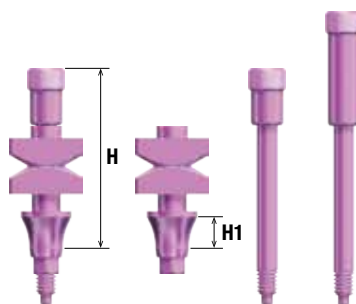

トランスファーコーピング R

間接印象採得用パーツ (オープントレー用)

ϕ 3.7/4.2 インプラント用				単位:mm
H	H1	商品名	商品コード	
16.0(SS)	21.0(SL)	3.0(S)	FBL-T COP-RP-R-S	BCD011465
22.0(LS)	27.0(LL)	5.0(L)	FBL-T COP-RP-R-L	BCD011467

(トランスファーコーピング用スクリュー S, L 各1本入)

(連結冠用)

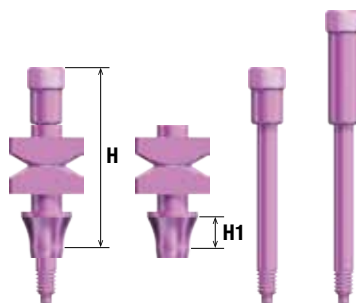

アバットメント、上部構造、印象パーツ(インプラントレベル)

インプレッションポスト

間接印象採得用パーツ(クローズドトレイ用)

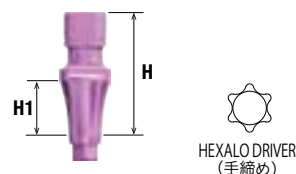
 ϕ 3.7/4.2 インプラント用

単位:mm

H	H1	商品名	商品コード
11.1	5.0(S)	FBL-IMP POST-RP-S	BCD011502
14.1	5.0(L)	FBL-IMP POST-RP-L	BCD011503



(インプレッションポスト用スクリュー1本入)

(インプレッションキャップ(別売)を組合わせてご使用ください)

インプレッションキャップ

(インプレッションポスト用印象キャップ)

 ϕ 3.7/4.2 インプラント用

商品名	商品コード
F-IMPRESSION CAP	BCD011535



(4個入)

(単回使用)

スキャンボディ RP

デジタル印象採得用パーツ

 ϕ 3.7/4.2 インプラント用

単位:mm

商品名	商品コード
FBL-SCANBODY-RP	BCD011451

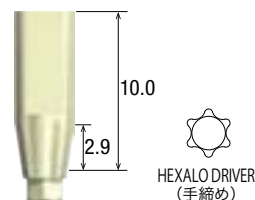

(アバットメントスクリュー別売)

※締結にはHEXALO DRIVER-M-SH
あるいはHEXALO DRIVER-L-SHを使用してください。

技工部品

NP

RP

WP

インサート

Osteo

スプリントアバットメント用アナログ

補綴物を製作するため作業模型でダミーとして使用します。

ϕ 3.7/4.2 インプラント用		単位:mm
商品名	商品コード	
FBL-SP ANALOG-L	BCD011411	

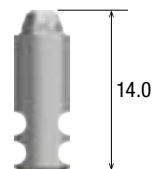

スプリントアバットメント用ラボスクリュー

補綴物をアナログ模型上で製作する際に使用する
技工作業用のスクリューです。

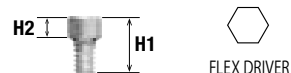

ϕ 3.7/4.2 インプラント用				単位:mm
H1	H2	商品名	商品コード	
3.3	1.3	FBL-SP LABSCREW-1.3L	BCD011440	
12.0	10.0	FBL-SP LABSCREW-10L	BCD011441	
17.0	15.0	FBL-SP LABSCREW-15L	BCD011442	
22.0	20.0	FBL-SP LABSCREW-20L	BCD011443	

アナログ RP

補綴物を製作するため作業模型でダミーとして使用します。

ϕ 3.7/4.2 インプラント用		単位:mm
商品名	商品コード	
FBL-ANALOG-RP-L	BCD011404	

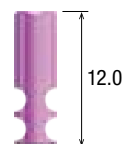

ラボスクリュー RP

補綴物をアナログ模型上で製作する際に使用する
技工作業用のスクリューです。

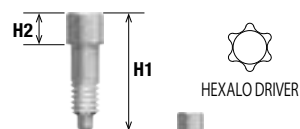

$\phi 3.7/4.2$ インプラント用

単位:mm

H1	H2	商品名	商品コード
7.4	2.0	FBL-LABSCREW-RP-2.0L	BCD011424
15.4	10.0	FBL-LABSCREW-RP-10L	BCD011425
20.4	15.0	FBL-LABSCREW-RP-15L	BCD011426
25.4	20.0	FBL-LABSCREW-RP-20L	BCD011427

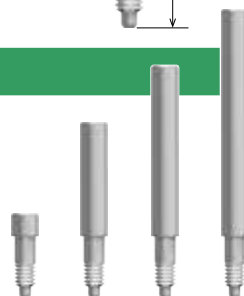

ボールアバットメントアナログ

補綴物を製作するため作業模型でダミーとして使用します。

$\phi 3.7/4.2$ インプラント用

単位:mm

商品名	商品コード
F-BALL AB ANALOG	BCD011415

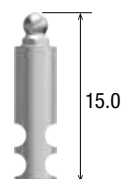

スプリントアバットメント用デジタルアナログ

補綴物を製作するために、3Dプリンターで製作された
技工作業模型でダミーとして使用します。

$\phi 3.7/4.2$ インプラント用

単位:mm

商品名	商品コード
FBL DIGI ANALOG-SP	BCD011826



製造販売元 株式会社 松風

デジタルアナログRP

補綴物を製作するために、3Dプリンターで製作された
技工作業模型でダミーとして使用します。

ϕ 3.7/4.2 インプラント用		単位:mm
商品名	商品コード	
FBL DIGI ANALOG-RP	BCD011824	



製造販売元 株式会社 松風

ダルボ関連パーツ

ϕ 3.7/4.2 (RP) ・ ϕ 4.7/5.2 (WP) 共通		
商品名	商品コード	
ダルボプラス フィメール DALBO-PL FEMALE	BCD015000	
ダルボプラス フィメールハウジング DALBO-PL FM HS	BCD015001	
ダルボプラス エリプティックフィメール DALBO-PL EL FEMALE	BCD015002	
ダルボプラス エリプティックフィメールハウジング DALBO-PL EL FM HS	BCD015003	
ラメラテンションインサート LAMELLAE INSERT E	BCD015004	
ラメラテンションインサートチューニングソフト LAMELLAE INSERT SF	BCD015005	
ラメラテンションインサートチューニング LAMELLAE INSERT TN	BCD015006	
ダルボディプリケーションエイド DUPLICATION AID	BCD015007	
スペーサーディスク SPACER DISC	BCD015008	
ヒーティングロッド HEATING ROD	BCDI11400	
スクリュードライバー/アクチベーター LM DRIVER/ACTIVATOR	BCDI11401	
フィメールゲージ FEMALE GAUGE	BCD015009	

製造販売元 大信貿易株式会社

ロケーター関連

FINESIA BL LOCATOR アバットメント

インプラント体に装着して、LOCATOR アタッチメント式の
オーバーデンチャーを製作します。



ϕ 3.7/4.2 インプラント用

単位:mm

GH	商品名	商品コード
2.0	FBL-LOC AB-2.0-RP	BCD015051*
3.0	FBL-LOC AB-3.0-RP	BCD015052
4.0	FBL-LOC AB-4.0-RP	BCD015053
5.0	FBL-LOC AB-5.0-RP	BCD015054
6.0	FBL-LOC AB-6.0-RP	BCD015055*



※受注生産品

LOCATOR アバットメントの選択

プローブ等で歯肉の厚みを計測し、アバットメントのカフ高さ (GH) を選択します。
アバットメントの上部 1.5mm が歯肉縁上にできるようにアバットメントの
カフ高さ (GH) を選択します。

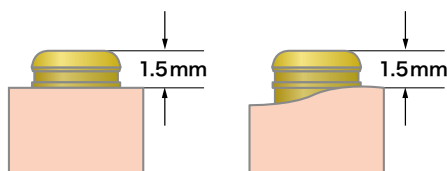

LOCATOR リプレースメントメールセット

LOCATOR EXTリプレースメントメールセット

インプラント間角度が10°~20°の傾斜時に使用するリプレースメントメールが同梱されています。

ϕ 3.7/4.2 インプラント用

商品名	商品コード
LOC EXT MALE SET 2P	BCD015101

(各2個入)



LOCATOR リプレースメントメール

LOCATOR リプレースメントメールセット

インプラント間角度が0°~10°の傾斜時に使用するリプレースメントメールが同梱されています。

ϕ 3.7/4.2 インプラント用

商品名	商品コード
LOC MALE SET 2P	BCD015103

(各2個入)



LOCATOR リプレースメントメール

LOCATOR リプレースメントメール (単品)

LOCATOR デンチャーキャップと組み合わせ、義歯内に取り込みます。
LOCATOR リプレースメントメールは適応角度および維持力によって色分けされています。

LOCATOR リプレースメントメールグレー

ϕ 3.7/4.2 インプラント用

維持力(目安): 0kg	商品名	商品コード	
	LOC MALE GRAY 4P	BCD015121	

(4個入)

LOCATOR リプレースメントメールレッド

ϕ 3.7/4.2 インプラント用

維持力(目安): 0.45kg	商品名	商品コード	
	LOC MALE RED 4P	BCD015123	

(4個入)

LOCATOR リプレースメントメールオレンジ

ϕ 3.7/4.2 インプラント用

維持力(目安): 0.91kg	商品名	商品コード	
	LOC MALE ORANGE 4P	BCD015125	

(4個入)

LOCATOR リプレースメントメールグリーン

ϕ 3.7/4.2 インプラント用

維持力(目安): 1.82kg	商品名	商品コード	
	LOC MALE GREEN 4P	BCD015127	

(4個入)

LOCATOR リプレースメントメールブルー

 ϕ 3.7/4.2 インプラント用

維持力(目安): 0.68kg

商品名	商品コード
LOC MALE BLUE 4P	BCD015129



(4個入)

LOCATOR リプレースメントメールピンク

 ϕ 3.7/4.2 インプラント用

維持力(目安): 1.36kg

商品名	商品コード
LOC MALE PINK 4P	BCD015131



(4個入)

LOCATOR リプレースメントメールクリア

 ϕ 3.7/4.2 インプラント用

維持力(目安): 2.27kg

商品名	商品コード
LOC MALE CLEAR 4P	BCD015133



(4個入)

LOCATOR ブラックプロセッシングリプレースメントメール

LOCATOR リプレースメントメール装着までの間 LOCATOR デンチャーキャップに装着し、LOCATOR デンチャーキャップの内部を保護します。

ϕ 3.7/4.2 インプラント用

商品名	商品コード
LOC BLK PR MALE 4P	BCD015107



(4個入)

LOCATOR ブロックアウトスペーサー

LOCATOR アバットメントに装着し、義歯取り込み時に LOCATOR デンチャーキャップ内部にレジンが入るのを防ぎます。

ϕ 3.7/4.2 インプラント用

商品名	商品コード
LOC BO SPACER 20P	BCD015108



(20個入)

Bone Level

WP

Wide Platform

ϕ 4.7 ϕ 5.2

インプラント

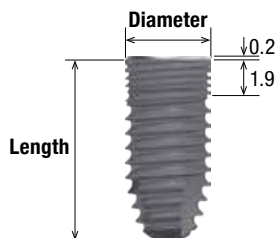

BL BE TP WP

Tapered type

Diameter ϕ 4.7 単位:mm		
Length	商品名	商品コード
8.0	FBL-BE-47-8TP-WP	BCD018187
10.0	FBL-BE-47-10TP-WP	BCD018188
12.0	FBL-BE-47-12TP-WP	BCD018189
14.0	FBL-BE-47-14TP-WP	BCD018190
16.0	FBL-BE-47-16TP-WP	BCD018191
18.0	FBL-BE-47-18TP-WP	BCD018192

Diameter ϕ 5.2 単位:mm		
Length	商品名	商品コード
8.0	FBL-BE-52-8TP-WP	BCD018194
10.0	FBL-BE-52-10TP-WP	BCD018195
12.0	FBL-BE-52-12TP-WP	BCD018196
14.0	FBL-BE-52-14TP-WP	BCD018197
16.0	FBL-BE-52-16TP-WP	BCD018198
18.0	FBL-BE-52-18TP-WP	BCD018199

Diameter = (直径) Length = (骨内長)
(カバースクリュー1個同梱)

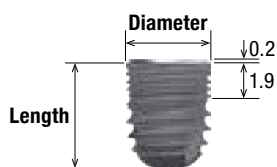

BL BE ST WP

Straight type

Diameter ϕ 4.7 単位:mm		
Length	商品名	商品コード
6.0	FBL-BE-47-6ST-WP	BCD018146

Diameter ϕ 5.2 単位:mm		
Length	商品名	商品コード
6.0	FBL-BE-52-6ST-WP	BCD018153

Diameter = (直径) Length = (骨内長)
(カバースクリュー1個同梱)



表面処理 BE
Blast & Etching (カバースクリュー1個同梱)

キャップ

カバースクリュー

免荷期間中のインプラント体を封鎖して保護します。

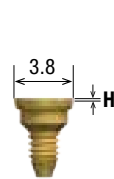

ϕ 4.7/5.2 インプラント用

単位:mm

H	商品名	商品コード
0.2	FBL-COVER SCR-S-WP	BCD011156
1.2	FBL-COVER SCR-M-WP	BCD011157
2.2	FBL-COVER SCR-L-WP	BCD011158



S



M



L

アバットメント、上部構造、印象パーツ(アバットメントレベル)

スプリントアバットメント ストレートタイプ

スクリー固定式補綴物に対応する上部構造パーツです。

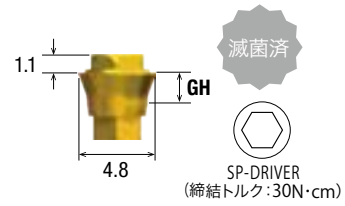

φ4.7/5.2 インプラント用

単位:mm

GH	商品名	商品コード
1.0	FBL-SP AB-ST-1.0-WP	BCD011605
2.0	FBL-SP AB-ST-2.0-WP	BCD011606
3.0	FBL-SP AB-ST-3.0-WP	BCD011607
4.0	FBL-SP AB-ST-4.0-WP	BCD011608
5.0	FBL-SP AB-ST-5.0-WP	BCD011609



(スプリントアバットメントスクリー1本入)

スプリントアバットメント スクリュー

スプリントアバットメント(ストレートタイプ)用のアバットメントスクリーです。



φ4.7/5.2 インプラント用

商品名	商品コード
FBL-SP AB SCR-1.0-WP	BCD011620
FBL-SP AB SCR-2.0-WP	BCD011621
FBL-SP AB SCR-3.0-WP	BCD011622
FBL-SP AB SCR-4.0-WP	BCD011623
FBL-SP AB SCR-5.0-WP	BCD011624



(スプリントアバットメント ストレートタイプのGHに応じたスクリーをご選択ください)

スプリントアバットメント 17°

スクリュー固定式補綴物に対応する上部構造パーツです。
アバットメントの傾斜部はインプラント体HEXの角に位置します。
連結冠の場合に使用します。

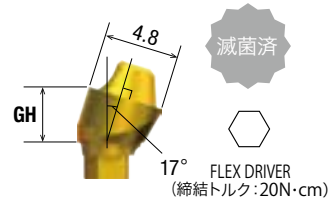

φ4.7/5.2 インプラント用

単位:mm

GH	商品名	商品コード
3.5	FBL-SP AB-A17-3.5-WP	BCD011633
4.5	FBL-SP AB-A17-4.5-WP	BCD011634



(スプリントアバットメントアングルスクリュー1本入)

スプリントアバットメント 30°

スクリュー固定式補綴物に対応する上部構造パーツです。
アバットメントの傾斜部はインプラント体HEXの角に位置します。
連結冠の場合に使用します。

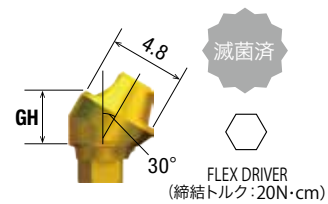

φ4.7/5.2 インプラント用

単位:mm

GH	商品名	商品コード
3.5	FBL-SP AB-A30-3.5-WP	BCD011637
4.5	FBL-SP AB-A30-4.5-WP	BCD011638



(スプリントアバットメントアングルスクリュー1本入)

スプリントアバットメント アングルスクリュー

スプリントアバットメント(17°、30°)用の
アバットメントスクリューです。

φ4.7/5.2 インプラント用

単位:mm

商品名	商品コード
FBL-SP AB-AN SCR-WP	BCD011641

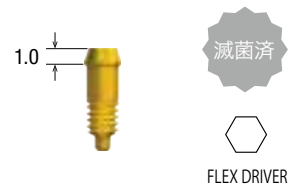

スプリントヒーリングキャップ

最終補綴物が製作されるまでの間、スプリントアバットメントに装着します。

ϕ 4.7/5.2 インプラント用		単位:mm
商品名	商品コード	
FBL-SP HEAL CAP	BCD011655	

(シリンダースクリュー1本入)

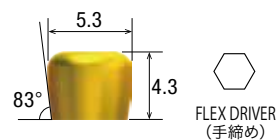

テンポラリーシリンダー ST

スプリントアバットメントと組み合わせ、暫間補綴物を製作します。
スプリントアバットメント17°と30°には使用できません。

ϕ 4.7/5.2 インプラント用		単位:mm
商品名	商品コード	
FBL-T CYLINDER-ST	BCD011650	

(シリンダースクリュー1本入)

(単冠用)

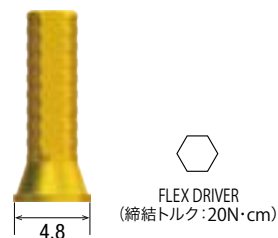

テンポラリーシリンダー R

スプリントアバットメントと組み合わせ、暫間補綴物を製作します。

ϕ 4.7/5.2 インプラント用		単位:mm
商品名	商品コード	
FBL-T CYLINDER-R	BCD011651	

(シリンダースクリュー1本入)

(連結冠用)

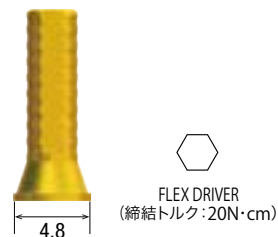

アバットメント、上部構造、印象パーツ(アバットメントレベル)

ゴールドシリンダー ST

スプリントアバットメントと組み合わせ、スクリュー固定式の補綴物を製作します。
スプリントアバットメント17°と30°には使用できません。

ϕ 4.7/5.2 インプラント用		単位:mm
商品名	商品コード	
FBL-G CYLINDER-ST	BCD011646	
(シリンダースクリュー1本入)	(単冠用)	



ゴールドシリンダー R

スプリントアバットメントと組み合わせ、スクリュー固定式の補綴物を製作します。

ϕ 4.7/5.2 インプラント用		単位:mm
商品名	商品コード	
FBL-G CYLINDER-R	BCD011647	
(シリンダースクリュー1本入)	(連結冠用)	



シリンダースクリュー

スプリントヒーリングキャップ、またはゴールドシリンダー、テンポラリーシリンダーで
製作された補綴物をスプリントアバットメントに固定します。

ϕ 4.7/5.2 インプラント用		単位:mm
商品名	商品コード	
FBL-CYLINDER SCR	BCD011645	

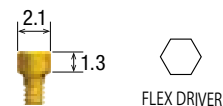

スプリントアバットメント用トランスファーコーピング ST

間接印象採得用パーツ(オープントレー用)

スプリントアバットメント ストレートタイプに使用します。

*印象不可	スプリントアバットメント 17° スプリントアバットメント 30°
-------	--------------------------------------

ϕ 4.7/5.2 インプラント用 単位:mm

H	H	商品名	商品コード
16.0(SS)	21.0(SL)	FBL-SP T COP-ST-S	BCD011520
20.0(LS)	25.0(LL)	FBL-SP T COP-ST-L	BCD011522

(単冠用)

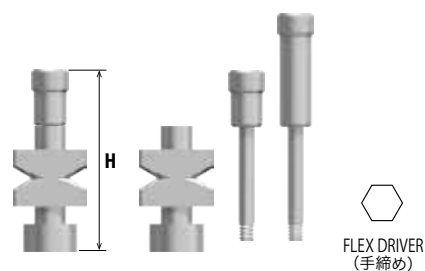

(スプリントアバットメント用トランスファーコーピング用スクリュー S, L 各1本入)

スプリントアバットメント用トランスファーコーピング R

間接印象採得用パーツ(オープントレー用)

ϕ 4.7/5.2 インプラント用 単位:mm

H	H	商品名	商品コード
16.0(SS)	21.0(SL)	FBL-SP T COP-R-S	BCD011521
20.0(LS)	25.0(LL)	FBL-SP T COP-R-L	BCD011523

(連結冠用)

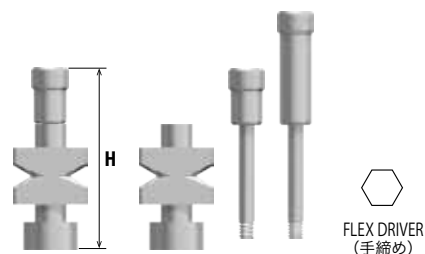

(スプリントアバットメント用トランスファーコーピング用スクリュー S, L 各1本入)

アバットメント、上部構造、印象パーツ(アバットメントレベル)

スプリントアバットメント用インプレッションポスト ST

間接印象採得用パーツ(クローズドトレイ用)
スプリントアバットメント17°と30°には使用できません。

(手締め)

$\phi 4.7/5.2$ インプラント用		単位:mm
商品名	商品コード	
FBL-SP IMP POST-ST	BCD011530	

(単冠用)

(スプリントアバットメント用インプレッションポスト用スクリュー1本入)
(インプレッションドライバーを使用)

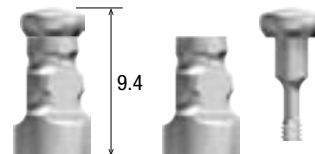

スプリントアバットメント用インプレッションポスト R

間接印象採得用パーツ(クローズドトレイ用)

(手締め)

$\phi 4.7/5.2$ インプラント用		単位:mm
商品名	商品コード	
FBL-SP IMP POST-R	BCD011531	

(連結冠用)

(スプリントアバットメント用インプレッションポスト用スクリュー1本入)
(インプレッションドライバーを使用)

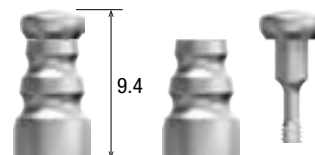

インプレッションドライバー

インプレッションポスト用スクリューの締め込み/除去に使用します。

$\phi 4.7/5.2$ インプラント用		単位:mm
商品名	商品コード	
F-IMPRESSION DRIVER	BCDI11315	

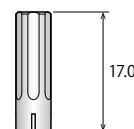

スプリントアバットメント用スキャンボディ

デジタル印象採得用パーツ(スプリントアバットメント ストレートタイプ用)

ϕ 4.7/5.2 インプラント用		単位:mm
商品名	商品コード	
FBL-SP SCANBODY	BCD011455	

(シリンダースクリュー別売)



アバットメント、上部構造、印象パーツ(インプラントレベル)

ヒーリングアバットメント

歯槽粘膜の治癒をはかります。

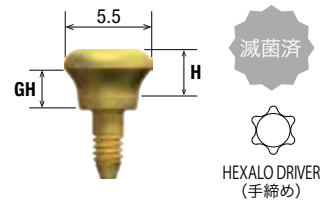

φ4.7/5.2 インプラント用

単位:mm

H	GH	商品名	商品コード
2.0	1.0	FBL-HEAL AB-2.0-WP	BCD011200
3.0	2.0	FBL-HEAL AB-3.0-WP	BCD011201
4.0	3.0	FBL-HEAL AB-4.0-WP	BCD011202
5.0	4.0	FBL-HEAL AB-5.0-WP	BCD011203
6.0	5.0	FBL-HEAL AB-6.0-WP	BCD011204



ヒーリングアバットメント ワイド

歯槽粘膜の治癒をはかります。

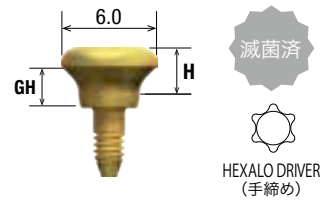

φ4.7/5.2 インプラント用

単位:mm

H	GH	商品名	商品コード
2.0	1.0	FBL-HEAL AB W-2.0-WP	BCD011230
3.0	2.0	FBL-HEAL AB W-3.0-WP	BCD011231
4.0	3.0	FBL-HEAL AB W-4.0-WP	BCD011232
5.0	4.0	FBL-HEAL AB W-5.0-WP	BCD011233
6.0	5.0	FBL-HEAL AB W-6.0-WP	BCD011234

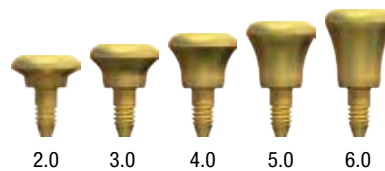

カスタムヒーリングアバットメント

レジンで築盛して最終クラウンのエマージェンスプロファイルを予想した歯槽粘膜形態に整えます。

φ4.7/5.2 インプラント用

単位:mm

商品名	商品コード
FBL-CUS HEAL AB-WP	BCD011242

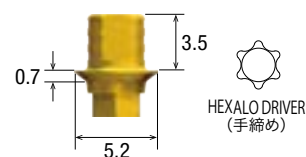

(アバットメントスクリュー1本入)

テンポラリーアバットメント ST

レジンを築盛してプロビジョナルクラウンを製作します。

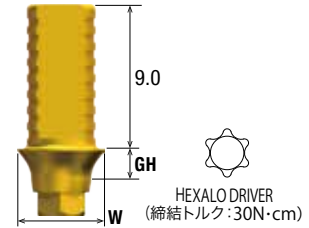

ϕ 4.7/5.2 インプラント用

単位:mm

W	GH	商品名	商品コード
5.2	0.7	FBL-TEMP AB-1.0ST-WP	BCD011299
	2.0	FBL-TEMP AB-2.0ST-WP	BCD011300
5.5	3.0	FBL-TEMP AB-3.0ST-WP	BCD011301
	4.0	FBL-TEMP AB-4.0ST-WP	BCD011302
	5.0	FBL-TEMP AB-5.0ST-WP	BCD011303



(アバットメントスクリュー1本入)

(単冠用)

テンポラリーアバットメント R

レジンを築盛してプロビジョナルクラウンを製作します。

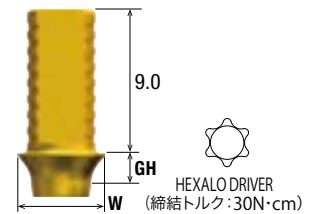

ϕ 4.7/5.2 インプラント用

単位:mm

W	GH	商品名	商品コード
5.2	0.7	FBL-TEMP AB-1.0R-WP	BCD011314
	2.0	FBL-TEMP AB-2.0R-WP	BCD011315
5.5	3.0	FBL-TEMP AB-3.0R-WP	BCD011316
	4.0	FBL-TEMP AB-4.0R-WP	BCD011317
	5.0	FBL-TEMP AB-5.0R-WP	BCD011318



(アバットメントスクリュー1本入)

(連結冠用)

アバットメント、上部構造、印象パーツ(インプラントレベル)

チタンベースアバットメント ST

CAD/CAMと連携し、ジルコニアアバットメントを製作します。

$\phi 4.7/5.2$ インプラント用		単位:mm
商品名	商品コード	
FBL-TI BASE AB-ST-WP	BCD011382	

(アバットメントスクリー1本入)

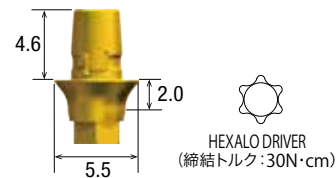

キャストオンアバットメント ST

自由度が高くカスタムアバットメントやスクリー固定式上部構造を高精度に製作できる適応範囲の広いアバットメントです。

$\phi 4.7/5.2$ インプラント用		単位:mm
商品名	商品コード	
FBL-CAST ON AB-ST-WP	BCD011388	

(アバットメントスクリー1本入)

(単冠用)

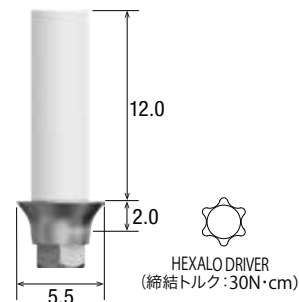

キャストオンアバットメント R

自由度が高くカスタムアバットメントやスクリー固定式上部構造を高精度に製作できる適応範囲の広いアバットメントです。

$\phi 4.7/5.2$ インプラント用		単位:mm
商品名	商品コード	
FBL-CAST ON AB-R-WP	BCD011391	

(アバットメントスクリー1本入)

(連結冠用)



ポストアバットメント

インプラント体に装着して補綴物を直接セメント合着します。

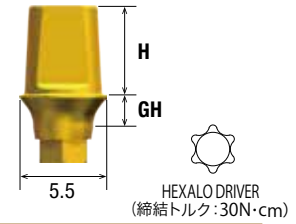

$\phi 4.7/5.2$ インプラント用

単位: mm

GH	H	商品名	商品コード
1.0	4.1	FBL-POST AB-1.0S-WP	BCD011030
2.0		FBL-POST AB-2.0S-WP	BCD011031
3.0		FBL-POST AB-3.0S-WP	BCD011032
4.0		FBL-POST AB-4.0S-WP	BCD011033
5.0		FBL-POST AB-5.0S-WP	BCD011034
1.0	5.6	FBL-POST AB-1.0M-WP	BCD011035
2.0		FBL-POST AB-2.0M-WP	BCD011036
3.0		FBL-POST AB-3.0M-WP	BCD011037
4.0		FBL-POST AB-4.0M-WP	BCD011038
5.0		FBL-POST AB-5.0M-WP	BCD011039

(アバットメントスクリュー1本入)

ポストアバットメント ワイド

インプラント体に装着して補綴物を直接セメント合着します。

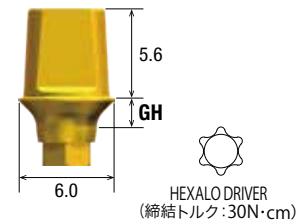

$\phi 4.7/5.2$ インプラント用

単位: mm

GH	商品名	商品コード
1.0	FBL-POSTAB W-1.0M-WP	BCD011080
2.0	FBL-POSTAB W-2.0M-WP	BCD011081
3.0	FBL-POSTAB W-3.0M-WP	BCD011082
4.0	FBL-POSTAB W-4.0M-WP	BCD011083
5.0	FBL-POSTAB W-5.0M-WP	BCD011084

(アバットメントスクリュー1本入)

アバットメント、上部構造、印象パーツ(インプラントレベル)

アングルアバットメント

インプラント体に装着して補綴物を直接セメント合着します。
各症例に応じて切削加工し、固有の形態を付与することができます。
ポスト部の傾斜はインプラント体HEXの角に位置します。

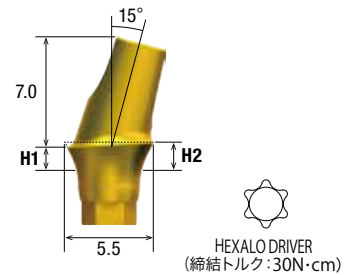

ϕ 4.7/5.2 インプラント用

単位:mm

H1	H2	商品名	商品コード
1.6	1.9	FBL-ANGLE AB-1.9-WP	BCD011108
2.6	2.9	FBL-ANGLE AB-2.9-WP	BCD011109
3.6	3.9	FBL-ANGLE AB-3.9-WP	BCD011110
4.6	4.9	FBL-ANGLE AB-4.9-WP	BCD011111



(アバットメントスクリュー1本入)

アングルアバットメント ワイド

インプラント体に装着して補綴物を直接セメント合着します。
各症例に応じて切削加工し、固有の形態を付与することができます。
ポスト部の傾斜はインプラント体HEXの角に位置します。

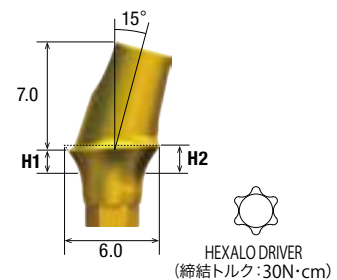

ϕ 4.7/5.2 インプラント用

単位:mm

H1	H2	商品名	商品コード
1.6	1.9	FBL-ANGLEAB W-1.9-WP	BCD011120
2.6	2.9	FBL-ANGLEAB W-2.9-WP	BCD011121
3.6	3.9	FBL-ANGLEAB W-3.9-WP	BCD011122
4.6	4.9	FBL-ANGLEAB W-4.9-WP	BCD011123



(アバットメントスクリュー1本入)

プレパブルアバットメント

インプラント体に装着して補綴物を直接セメント合着します。
各症例に応じて切削加工し、固有の形態を付与することができます。

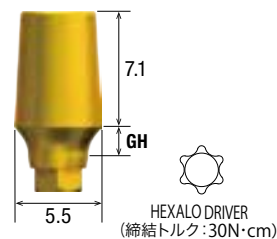

ϕ 4.7/5.2 インプラント用

単位: mm

GH	商品名	商品コード
1.0	FBL-PREP AB-1.0-WP	BCD011260
2.0	FBL-PREP AB-2.0-WP	BCD011261
3.0	FBL-PREP AB-3.0-WP	BCD011262
4.0	FBL-PREP AB-4.0-WP	BCD011263
5.0	FBL-PREP AB-5.0-WP	BCD011264



(アバットメントスクリュー1本入)

プレパブルアバットメント ワイド

インプラント体に装着して補綴物を直接セメント合着します。
各症例に応じて切削加工し、固有の形態を付与することができます。

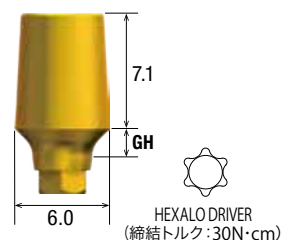

ϕ 4.7/5.2 インプラント用

単位: mm

GH	商品名	商品コード
1.0	FBL-PREP AB W-1.0-WP	BCD011275
2.0	FBL-PREP AB W-2.0-WP	BCD011276
3.0	FBL-PREP AB W-3.0-WP	BCD011277
4.0	FBL-PREP AB W-4.0-WP	BCD011278
5.0	FBL-PREP AB W-5.0-WP	BCD011279



(アバットメントスクリュー1本入)

アバットメント、上部構造、印象パーツ(インプラントレベル)

アバットメントスクリュー

FINESIA BL用上部構造パーツ用のスクリューです。
(スプリントアバットメントを除く)

$\phi 4.7/5.2$ インプラント用 単位:mm

商品名	商品コード
FBL-AB SCR-WP-2L	BCD011138

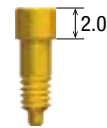

HEXALO DRIVER

ボールアバットメント

インプラント体に装着して、ボールアタッチメント式
オーバーデンチャーを製作します。
フィメールは弊社指定のダルボプラス (P65) をご使用ください。

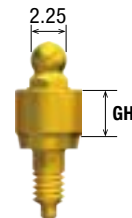

BALL AB DRIVER
(締結トルク: 30N・cm)

$\phi 4.7/5.2$ インプラント用 単位:mm

GH	商品名	商品コード
1.0	FBL-BALL AB-1.0-WP	BCD011356
3.0	FBL-BALL AB-3.0-WP	BCD011358
5.0	FBL-BALL AB-5.0-WP	BCD011360



トランスファーコーピング ST

間接印象採得用パーツ (オープントレー用)

$\phi 4.7/5.2$ インプラント用				単位:mm
H	H1	商品名	商品コード	
16.0(SS)	21.0(SL)	3.0(S)	FBL-T COP-WP-ST-S	BCD011468
22.0(LS)	27.0(LL)	5.0(L)	FBL-T COP-WP-ST-L	BCD011470

(トランスファーコーピング用スクリュー S, L 各1本入)

(単冠用)

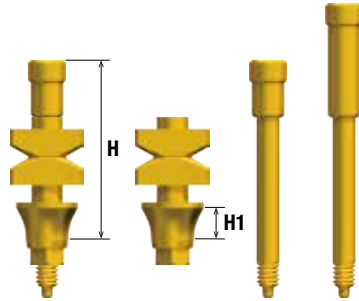

HEXALO DRIVER
(手締め)

トランスファーコーピング R

間接印象採得用パーツ (オープントレー用)

$\phi 4.7/5.2$ インプラント用				単位:mm
H	H1	商品名	商品コード	
16.0(SS)	21.0(SL)	3.0(S)	FBL-T COP-WP-R-S	BCD011469
22.0(LS)	27.0(LL)	5.0(L)	FBL-T COP-WP-R-L	BCD011471

(トランスファーコーピング用スクリュー S, L 各1本入)

(連結冠用)

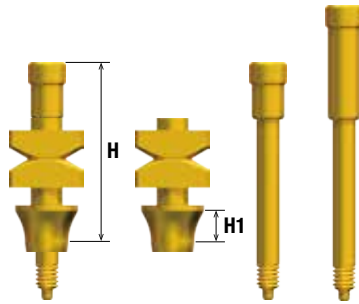

HEXALO DRIVER
(手締め)

アバットメント、上部構造、印象パーツ(インプラントレベル)

インプレッションポスト

間接印象採得用パーツ(クローズドトレイ用)

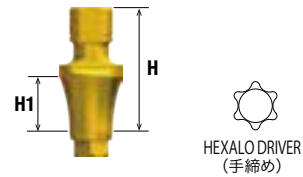
 $\phi 4.7/5.2$ インプラント用

単位:mm

H	H1	商品名	商品コード
11.1	5.0(S)	FBL-IMP POST-WP-S	BCD011504
14.1	5.0(L)	FBL-IMP POST-WP-L	BCD011505



(インプレッションポスト用スクリュー1本入)

(インプレッションキャップ(別売)を組合わせてご使用ください)

インプレッションキャップ

(インプレッションポスト用印象キャップ)

 $\phi 4.7/5.2$ インプラント用

商品名	商品コード
F-IMPRESSION CAP	BCD011535



(4個入)

(単回使用)

スキャンボディ WP

デジタル印象採得用パーツ

 $\phi 4.7/5.2$ インプラント用

単位:mm

商品名	商品コード
FBL-SCANBODY-WP	BCD011452

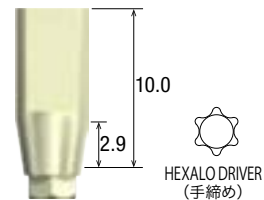

※締結にはHEXALO DRIVER-M-SH
あるいはHEXALO DRIVER-L-SHを使用してください。

技工部品

スプリントアバットメント用アナログ

補綴物を製作するため作業模型でダミーとして使用します。

ϕ 4.7/5.2 インプラント用		単位:mm
商品名	商品コード	
FBL-SP ANALOG-L	BCD011411	

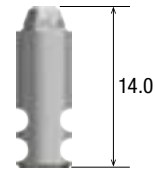

スプリントアバットメント用ラボスクリュー

補綴物をアナログ模型上で製作する際に使用する
技工作業用のスクリューです。

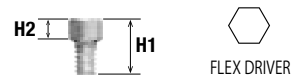

ϕ 4.7/5.2 インプラント用				単位:mm
H1	H2	商品名	商品コード	
3.3	1.3	FBL-SP LABSCREW-1.3L	BCD011440	
12.0	10.0	FBL-SP LABSCREW-10L	BCD011441	
17.0	15.0	FBL-SP LABSCREW-15L	BCD011442	
22.0	20.0	FBL-SP LABSCREW-20L	BCD011443	

アナログ WP

補綴物を製作するため作業模型でダミーとして使用します。

ϕ 4.7/5.2 インプラント用		単位:mm
商品名	商品コード	
FBL-ANALOG-WP-L	BCD011405	

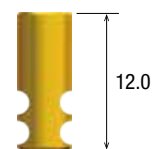

ラボスクリュー WP

補綴物をアナログ模型上で製作する際に使用する
技工作業用のスクリューです。

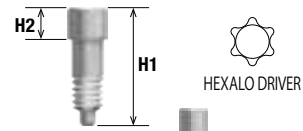

$\phi 4.7/5.2$ インプラント用

単位:mm

H1	H2	商品名	商品コード
7.4	2.0	FBL-LABSCREW-WP-2.0L	BCD011428
15.4	10.0	FBL-LABSCREW-WP-10L	BCD011429
20.4	15.0	FBL-LABSCREW-WP-15L	BCD011430
25.4	20.0	FBL-LABSCREW-WP-20L	BCD011431

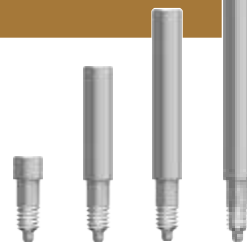

ボールアバットメントアナログ

補綴物を製作するため作業模型でダミーとして使用します。

$\phi 4.7/5.2$ インプラント用

単位:mm

商品名	商品コード
F-BALL AB ANALOG	BCD011415

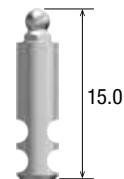

スプリントアバットメント用デジタルアナログ

補綴物を製作するために、3Dプリンターで製作された
技工作業模型でダミーとして使用します。

$\phi 4.7/5.2$ インプラント用

単位:mm

商品名	商品コード
FBL DIGI ANALOG-SP	BCD011826



製造販売元 株式会社 松風

デジタルアナログWP

補綴物を製作するために、3Dプリンターで製作された
技工作業模型でダミーとして使用します。

ϕ 4.7/5.2 インプラント用 単位:mm	
商品名	商品コード
FBL DIGI ANALOG-WP	BCD011825

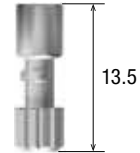

製造販売元 株式会社 松風

ダルボ関連パーツ

φ3.7/4.2 (RP) ・ φ4.7/5.2 (WP) 共通		
商品名	商品コード	
ダルボプラス フィメール DALBO-PL FEMALE	BCD015000	
ダルボプラス フィメールハウジング DALBO-PL FM HS	BCD015001	
ダルボプラス エリプティックフィメール DALBO-PL EL FEMALE	BCD015002	
ダルボプラス エリプティックフィメールハウジング DALBO-PL EL FM HS	BCD015003	
ラメラテンションインサート LAMELLAE INSERT E	BCD015004	
ラメラテンションインサートチューニングソフト LAMELLAE INSERT SF	BCD015005	
ラメラテンションインサートチューニング LAMELLAE INSERT TN	BCD015006	
ダルボディプリケーションエイド DUPLICATION AID	BCD015007	
スペーサーディスク SPACER DISC	BCD015008	
ヒーティングロッド HEATING ROD	BCDI11400	
スクリュードライバー/アクチベーター LM DRIVER/ACTIVATOR	BCDI11401	
フィメールゲージ FEMALE GAUGE	BCD015009	

製造販売元 大信貿易株式会社

NP

RP

WP

インスツルメント

Osteo

ロケーター関連

FINESIA BL LOCATOR アバットメント

インプラント体に装着して、LOCATOR アタッチメント式の
オーバーデンチャーを製作します。



ϕ 4.7/5.2 インプラント用

単位:mm

GH	商品名	商品コード
2.0	FBL-LOC AB-2.0-WP	BCD015061*
3.0	FBL-LOC AB-3.0-WP	BCD015062
4.0	FBL-LOC AB-4.0-WP	BCD015063
5.0	FBL-LOC AB-5.0-WP	BCD015064
6.0	FBL-LOC AB-6.0-WP	BCD015065*



※受注生産品

LOCATOR アバットメントの選択

プローブ等で歯肉の厚みを計測し、アバットメントのカフ高さ (GH) を選択します。
アバットメントの上部 1.5mm が歯肉縁上にできるようにアバットメントの
カフ高さ (GH) を選択します。

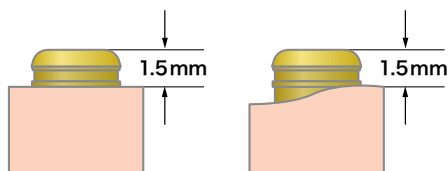

LOCATOR リプレースメントメールセット

LOCATOR EXTリプレースメントメールセット

インプラント間角度が10°~20°の傾斜時に使用するリプレースメントメールが同梱されています。

φ4.7/5.2 インプラント用

商品名	商品コード
LOC EXT MALE SET 2P	BCD015101

(各2個入)



LOCATOR リプレースメントメール

LOCATOR リプレースメントメールセット

インプラント間角度が0°~10°の傾斜時に使用するリプレースメントメールが同梱されています。

φ4.7/5.2 インプラント用

商品名	商品コード
LOC MALE SET 2P	BCD015103

(各2個入)



LOCATOR リプレースメントメール

LOCATOR リプレースメントメール (単品)

LOCATOR デンチャーキャップと組み合わせ、義歯内に取り込みます。

LOCATOR リプレースメントメールは適応角度および維持力によって色分けされています。

LOCATOR リプレースメントメールグレー

ϕ 4.7/5.2 インプラント用

維持力(目安): 0kg	商品名	商品コード	
	LOC MALE GRAY 4P	BCD015121	

(4個入)

LOCATOR リプレースメントメールレッド

ϕ 4.7/5.2 インプラント用

維持力(目安): 0.45kg	商品名	商品コード	
	LOC MALE RED 4P	BCD015123	

(4個入)

LOCATOR リプレースメントメールオレンジ

ϕ 4.7/5.2 インプラント用

維持力(目安): 0.91kg	商品名	商品コード	
	LOC MALE ORANGE 4P	BCD015125	

(4個入)

LOCATOR リプレースメントメールグリーン

ϕ 4.7/5.2 インプラント用

維持力(目安): 1.82kg	商品名	商品コード	
	LOC MALE GREEN 4P	BCD015127	

(4個入)

LOCATOR リプレースメントメールブルー

 ϕ 4.7/5.2 インプラント用

維持力(目安): 0.68kg

商品名	商品コード
LOC MALE BLUE 4P	BCD015129



(4個入)

LOCATOR リプレースメントメールピンク

 ϕ 4.7/5.2 インプラント用

維持力(目安): 1.36kg

商品名	商品コード
LOC MALE PINK 4P	BCD015131



(4個入)

LOCATOR リプレースメントメールクリア

 ϕ 4.7/5.2 インプラント用

維持力(目安): 2.27kg

商品名	商品コード
LOC MALE CLEAR 4P	BCD015133



(4個入)

LOCATOR ブラックプロセッシングリプレースメントメール

LOCATOR リプレースメントメール装着までの間 LOCATOR デンチャーキャップに装着し、LOCATOR デンチャーキャップの内部を保護します。

ϕ 4.7/5.2 インプラント用

商品名	商品コード
LOC BLK PR MALE 4P	BCD015107



(4個入)

LOCATOR ブロックアウトスペーサー

LOCATOR アバットメントに装着し、義歯取り込み時に LOCATOR デンチャーキャップ内部にレジンが入るのを防ぎます。

ϕ 4.7/5.2 インプラント用

商品名	商品コード
LOC BO SPACER 20P	BCD015108



(20個入)

FINESIA

インスツルメント

インスツルメント

NP

RP

WP

インスツルメント



マーキングバー

インプラント体の植立予定位置にマーキングします。

商品名	商品コード
MARKING BUR-M	BCDI11001

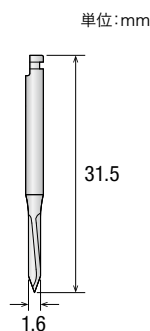

パイロットドリル 16

パイロットホールを形成します。

L	カラーコード	商品名	商品コード
34.5		PILOT DRL16-S	BCDI11002
38.5	●	PILOT DRL16-M	BCDI11003
37.5		PILOT DRL16-18	BCDI11550

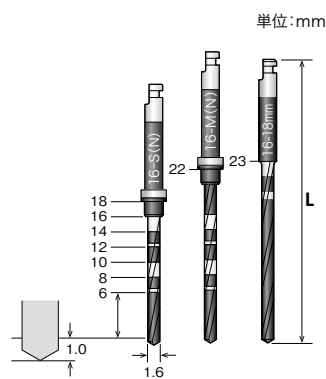

パイロットドリル ストッパー 16

パイロットドリル 16 に装着してインプラント窩の深さを調整します。

L	カラーコード	商品名	商品コード
5.0		PD STOPPER16-5	BCDI11010
6.0		PD STOPPER16-6	BCDI11011
7.0		PD STOPPER16-7	BCDI11012
8.0	●	PD STOPPER16-8	BCDI11013
9.0		PD STOPPER16-9	BCDI11014
10.0		PD STOPPER16-10	BCDI11015
11.0		PD STOPPER16-11	BCDI11016
12.0		PD STOPPER16-12	BCDI11017

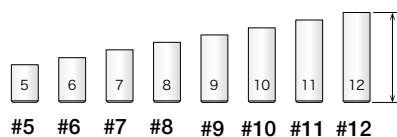

単位:mm

トライアルピン

形成したパイロットホールの深さ及び方向を確認します。

L	商品名	商品コード
18.8	TRIAL PIN16-S	BCDI11140
24.8	TRIAL PIN16-M	BCDI11141

単位:mm

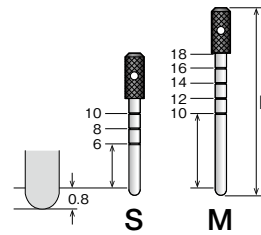

パイロットドリル 22

パイロットホールを形成します。

L	カラーコード	商品名	商品コード
34.5	●	PILOT DRL22-S	BCDI11004
38.5		PILOT DRL22-M	BCDI11005
37.5		PILOT DRL22-18	BCDI11551

単位:mm

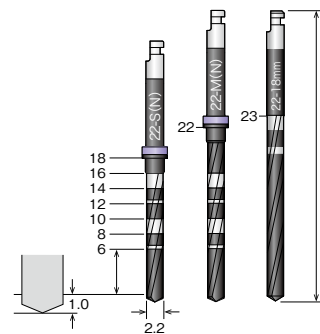

パイロットドリル ストッパー 22

パイロットドリル 22 に装着してインプラント窩の深さを調整します。

L	カラーコード	商品名	商品コード
5.0	●	PD STOPPER22-5	BCDI11018
6.0		PD STOPPER22-6	BCDI11019
7.0		PD STOPPER22-7	BCDI11020
8.0		PD STOPPER22-8	BCDI11021
9.0		PD STOPPER22-9	BCDI11022
10.0		PD STOPPER22-10	BCDI11023
11.0		PD STOPPER22-11	BCDI11024
12.0		PD STOPPER22-12	BCDI11025

単位:mm

(1個入)

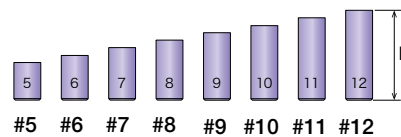

ファイナルドリル TP

パイロットホール形成後、インプラント窩を順次拡大し、最終形状に形成します。

L1	L2	W	カラーコード	商品名	商品コード
S:34.4 M:38.4 37.5	S:18.0 M:22.0 23.0	2.7	●	FINAL DRL30-TP-S-NN	BCDI11524
				FINAL DRL30-TP-M-NN	BCDI11525
				FINAL DRL30-TP-18	BCDI11559
S:34.4 M:38.4	S:18.0 M:22.0	2.9	●	FINAL DRL32-TP-S-NN	BCDI11526
				FINAL DRL32-TP-M-NN	BCDI11527
S:34.4 M:38.4 37.5	S:18.0 M:22.0 23.0	3.1	●	FINAL DRL34-TP-S-NN	BCDI11528
				FINAL DRL34-TP-M-NN	BCDI11529
				FINAL DRL34-TP-18	BCDI11561
S:34.4 M:38.4 37.5	S:18.0 M:22.0 23.0	3.4	●	FINAL DRL37-TP-S-NN	BCDI11530
				FINAL DRL37-TP-M-NN	BCDI11531
				FINAL DRL37-TP-18	BCDI11562
S:34.4 M:38.4 37.5	S:18.0 M:22.0 23.0	3.9	●	FINAL DRL42-TP-S-NN	BCDI11532
				FINAL DRL42-TP-M-NN	BCDI11533
				FINAL DRL42-TP-18	BCDI11563
S:34.4 M:38.4 37.5	S:18.0 M:22.0 23.0	4.4	●	FINAL DRL47-TP-S-NN	BCDI11534
				FINAL DRL47-TP-M-NN	BCDI11535
				FINAL DRL47-TP-18	BCDI11564
S:34.4 M:38.4 37.5	S:18.0 M:22.0 23.0	4.9	●	FINAL DRL52-TP-S-NN	BCDI11536
				FINAL DRL52-TP-M-NN	BCDI11537
				FINAL DRL52-TP-18	BCDI11565

単位:mm

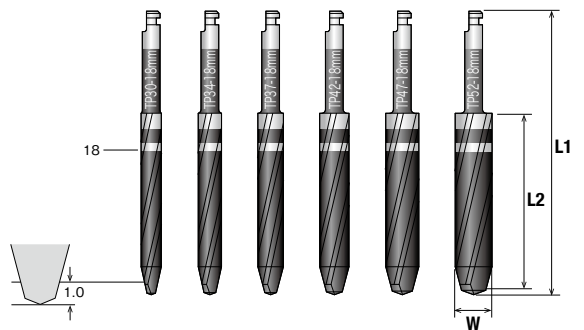
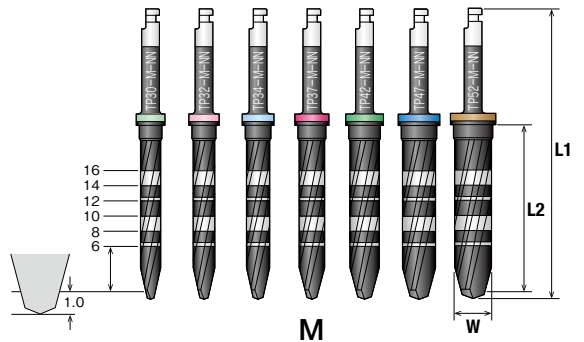
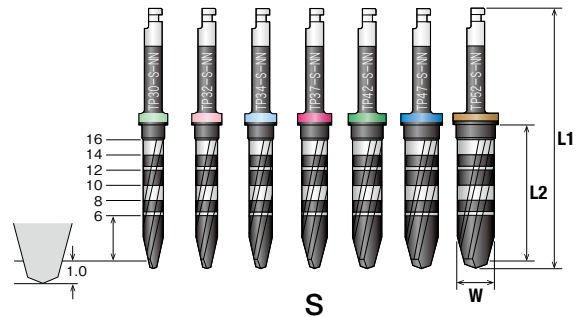

18mm専用ドリル

ファイナルドリル ST

パイロットホール形成後、インプラント窩を順次拡大し、最終形状に形成します。

L1	L2	W	カラーコード	商品名	商品コード
S:34.4 M:38.4	S:18.0 M:22.0	2.7	●	FINAL DRL30-ST-S-NN FINAL DRL30-ST-M-NN	BCDI11510 BCDI11511
S:34.4 M:38.4	S:18.0 M:22.0	3.1	●	FINAL DRL34-ST-S-NN FINAL DRL34-ST-M-NN	BCDI11514 BCDI11515
S:34.4 M:38.4	S:18.0 M:22.0	3.4	●	FINAL DRL37-ST-S-NN FINAL DRL37-ST-M-NN	BCDI11516 BCDI11517
S:34.4 M:38.4	S:18.0 M:22.0	3.9	●	FINAL DRL42-ST-S-NN FINAL DRL42-ST-M-NN	BCDI11518 BCDI11519
S:34.4 M:38.4	S:18.0 M:22.0	4.4	●	FINAL DRL47-ST-S-NN FINAL DRL47-ST-M-NN	BCDI11520 BCDI11521
S:34.4 M:38.4	S:18.0 M:22.0	4.9	●	FINAL DRL52-ST-S-NN FINAL DRL52-ST-M-NN	BCDI11522 BCDI11523

単位:mm

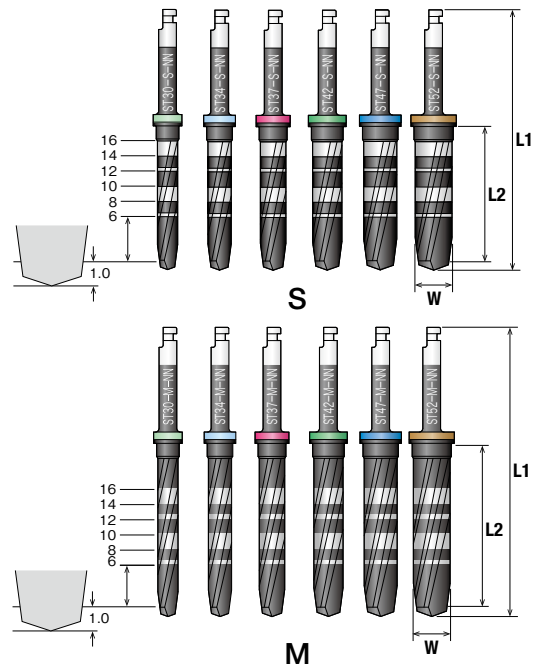

ファイナルドリル ストッパー

ファイナルドリルに装着してインプラント窩の深さを調整します。

L	カラーコード	商品名	商品コード
5.0	●	FD STOPPER30-5	BCDI11080
6.0		FD STOPPER30-6	BCDI11081
7.0		FD STOPPER30-7	BCDI11082
8.0		FD STOPPER30-8	BCDI11083
9.0		FD STOPPER30-9	BCDI11084
10.0		FD STOPPER30-10	BCDI11085
11.0		FD STOPPER30-11	BCDI11086
12.0		FD STOPPER30-12	BCDI11087
5.0	●	FD STOPPER32-5	BCDI11088
6.0		FD STOPPER32-6	BCDI11089
7.0		FD STOPPER32-7	BCDI11090
8.0		FD STOPPER32-8	BCDI11091
9.0		FD STOPPER32-9	BCDI11092
10.0		FD STOPPER32-10	BCDI11093
11.0		FD STOPPER32-11	BCDI11094
12.0		FD STOPPER32-12	BCDI11095
5.0	●	FD STOPPER34-5	BCDI11096
6.0		FD STOPPER34-6	BCDI11097
7.0		FD STOPPER34-7	BCDI11098
8.0		FD STOPPER34-8	BCDI11099
9.0		FD STOPPER34-9	BCDI11100
10.0		FD STOPPER34-10	BCDI11101
11.0		FD STOPPER34-11	BCDI11102
12.0		FD STOPPER34-12	BCDI11103
5.0	●	FD STOPPER37-5	BCDI11104
6.0		FD STOPPER37-6	BCDI11105
7.0		FD STOPPER37-7	BCDI11106
8.0		FD STOPPER37-8	BCDI11107
9.0		FD STOPPER37-9	BCDI11108
10.0		FD STOPPER37-10	BCDI11109
11.0		FD STOPPER37-11	BCDI11110
12.0		FD STOPPER37-12	BCDI11111
5.0	●	FD STOPPER42-5	BCDI11112
6.0		FD STOPPER42-6	BCDI11113
7.0		FD STOPPER42-7	BCDI11114
8.0		FD STOPPER42-8	BCDI11115
9.0		FD STOPPER42-9	BCDI11116
10.0		FD STOPPER42-10	BCDI11117
11.0		FD STOPPER42-11	BCDI11118
12.0		FD STOPPER42-12	BCDI11119
5.0	●	FD STOPPER47-5	BCDI11120
6.0		FD STOPPER47-6	BCDI11121
7.0		FD STOPPER47-7	BCDI11122
8.0		FD STOPPER47-8	BCDI11123
9.0		FD STOPPER47-9	BCDI11124
10.0		FD STOPPER47-10	BCDI11125
11.0		FD STOPPER47-11	BCDI11126
12.0		FD STOPPER47-12	BCDI11127
5.0	●	FD STOPPER52-5	BCDI11128
6.0		FD STOPPER52-6	BCDI11129
7.0		FD STOPPER52-7	BCDI11130
8.0		FD STOPPER52-8	BCDI11131
9.0		FD STOPPER52-9	BCDI11132
10.0		FD STOPPER52-10	BCDI11133
11.0		FD STOPPER52-11	BCDI11134
12.0		FD STOPPER52-12	BCDI11135

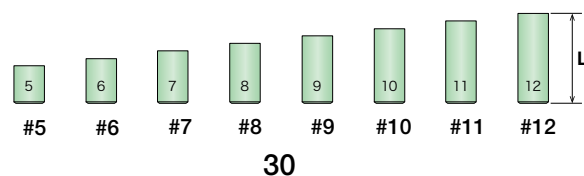

30

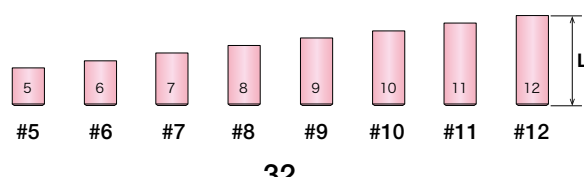

32

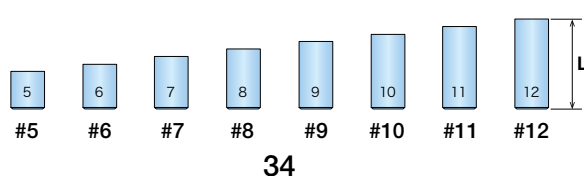

34

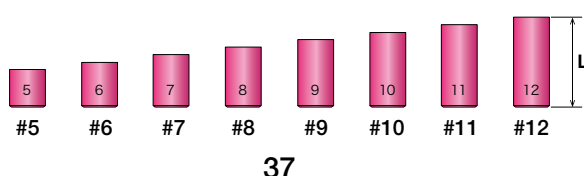

37

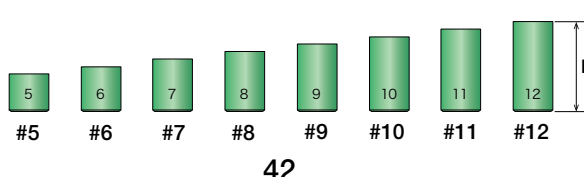

42

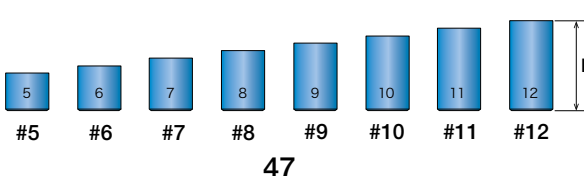

47

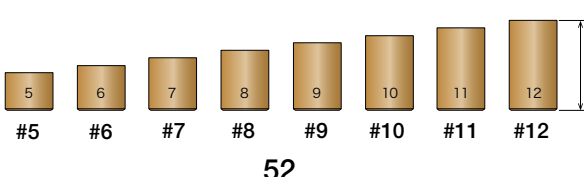

52

(1個入)

単位:mm

トリアルガイド TP

最終形成されたインプラント窩を試適します。

L	商品名	商品コード
1.0	TRIAL GUIDE-TP-32(N)	BCDI11586
	TRIAL GUIDE-TP-34(N)	BCDI11587
0.9	TRIAL GUIDE-TP-37(N)	BCDI11588
	TRIAL GUIDE-TP-42(N)	BCDI11590
	TRIAL GUIDE-TP-47(N)	BCDI11592
	TRIAL GUIDE-TP-52(N)	BCDI11594

単位:mm

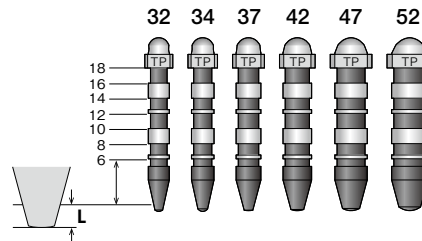

トリアルガイド ST

最終形成されたインプラント窩を試適します。

L	商品名	商品コード
0.8	TRIAL GUIDE-ST-37(N)	BCDI11599
	TRIAL GUIDE-ST-42(N)	BCDI11600
	TRIAL GUIDE-ST-47(N)	BCDI11601
	TRIAL GUIDE-ST-52(N)	BCDI11602

単位:mm

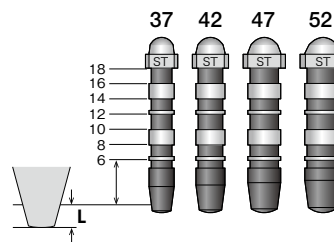

タップフォーマー TP

骨質の硬い場合、インプラント径に応じタップを形成します。

W	商品名	商品コード
3.1	TAP FORMER-TP-32	BCDI11181
3.3	TAP FORMER-TP-34	BCDI11182
3.6	TAP FORMER-TP-37	BCDI11183
4.1	TAP FORMER-TP-42	BCDI11184
4.6	TAP FORMER-TP-47	BCDI11185
5.1	TAP FORMER-TP-52	BCDI11186

単位:mm

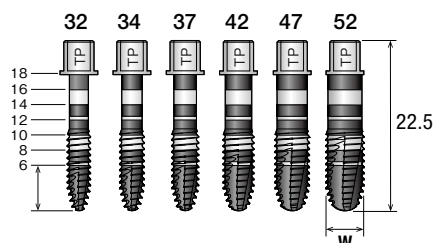

タップフォーマー ST

骨質の硬い場合、インプラント径に応じタップを形成します。

W	商品名	商品コード
3.6	TAP FORMER-ST-37	BCDI11193
4.1	TAP FORMER-ST-42	BCDI11194
4.6	TAP FORMER-ST-47	BCDI11195
5.1	TAP FORMER-ST-52	BCDI11196

単位:mm

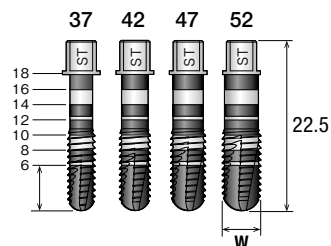

ドリルエクステンダー

コントラハンドピースに装着する器具に対して、隣在歯等が障害となった場合あるいは部位により高径が不足となった場合に装着して使用します。

商品名	商品コード
DRL EXTENDER	BCDI11235

単位:mm

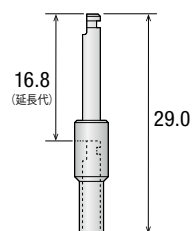

ボーンミルガイド

ボーンミルを装着するためのガイドです。

W	商品名	商品コード
2.4	BONE MILL GUIDE-NP	BCDI11210
2.9	BONE MILL GUIDE-RP	BCDI11211
3.7	BONE MILL GUIDE-WP	BCDI11212

単位:mm

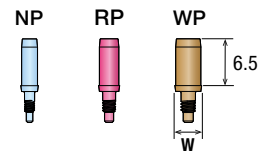

ボーンミル

BLインプラントの二次手術時にインプラント上端周辺の余分な骨を取り除きます。

W	商品名	商品コード
4.1	BONE MILL NP-S	BCDI11213
	BONE MILL NP-L	BCDI11214
5.1	BONE MILL RP-S	BCDI11215
	BONE MILL RP-L	BCDI11216
6.1	BONE MILL WP-S	BCDI11217
	BONE MILL WP-L	BCDI11218

単位:mm

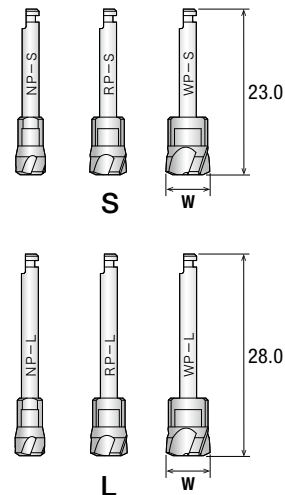

ヘキサロビューラドライバー CH

コントラハンドピースまたは CHアダプタに装着し使用します。
各種キャップ、スクリューの運搬締結に使用します。

L	商品名	商品コード
16.0	HEXALO DRIVER-XS-CH	BCDI11240
20.0	HEXALO DRIVER-S-CH	BCDI11241
24.0	HEXALO DRIVER-M-CH	BCDI11242
28.0	HEXALO DRIVER-L-CH	BCDI11243

単位:mm

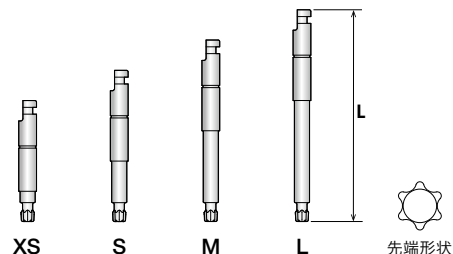

ヘキサロビューラドライバー SH

各種キャップ、スクリューの運搬締結に使用します。

L	商品名	商品コード
4.0	HEXALO DRIVER-XS-SH	BCDI11244
8.0	HEXALO DRIVER-S-SH	BCDI11245
12.0	HEXALO DRIVER-M-SH	BCDI11246
16.0	HEXALO DRIVER-L-SH	BCDI11247

単位:mm

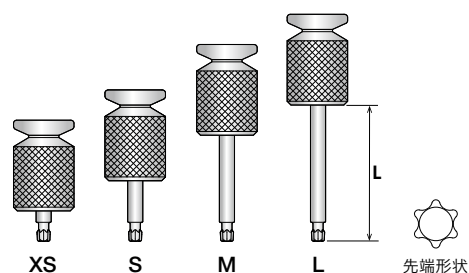

ヘキサロビューラドライバー WH

FDアダプタ、DAアダプタまたはドライバーホルダーに装着し使用します。
各種キャップ、スクリューの運搬締結に使用します。

L	商品名	商品コード
4.5	HEXALO DRIVER-XS-WH	BCDI11248
6.5	HEXALO DRIVER-S-WH	BCDI11249
8.5	HEXALO DRIVER-M-WH	BCDI11250
12.5	HEXALO DRIVER-L-WH	BCDI11251

単位:mm

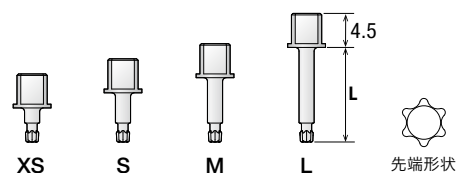

ヘキサロビューラドライバー CH/SH/WH に使用するパーツ

- トランスファーコーピング用スクリュー
- アバットメントスクリュー
- カバースクリュー
- ラボスクリュー
- ヒーリングアバットメント
- インプレッションポスト用スクリュー

BL インプラントドライバー-CH

コントラハンドピースまたはFDアダプタに装着し使用します。BLインプラント体の埋入に使用します。

商品名	商品コード
FBL-I DRIVER-NP-S-CH	BCDI11272
FBL-I DRIVER-NP-L-CH	BCDI11273

商品名	商品コード
FBL-I DRIVER-RP-S-CH	BCDI11263
FBL-I DRIVER-RP-L-CH	BCDI11265

商品名	商品コード
FBL-I DRIVER-WP-S-CH	BCDI11266
FBL-I DRIVER-WP-L-CH	BCDI11268

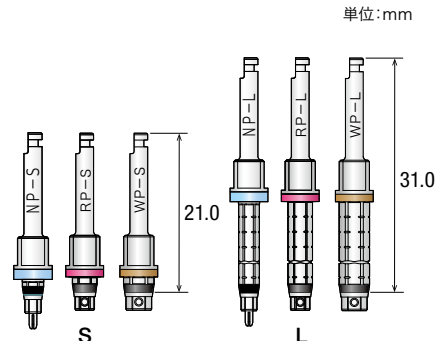

BL インプラントドライバー-CHの先端形状
BL インプラントドライバーは各サイズにより先端形状が異なります。



BL インプラントドライバー-WH

FDアダプタ、DAアダプタまたはドライバーホルダーに装着し使用します。BLインプラント体の埋入に使用します。

商品名	商品コード
FBL-I DRIVER-NP-WH	BCDI11274

● 希望小売価格…12,000円

商品名	商品コード
FBL-I DRIVER-RP-WH	BCDI11270
FBL-I DRIVER-WP-WH	BCDI11271

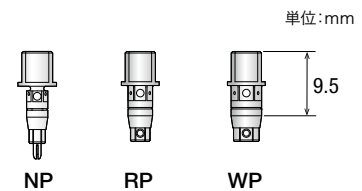

BL インプラントドライバー-WHの先端形状
BL インプラントドライバーは各サイズにより先端形状が異なります。

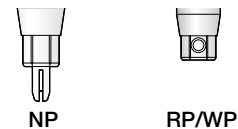

トルクレンチ

FDアダプタ、DAアダプタまたはCHアダプタを装着してインプラント体の埋入に使用します。

インプラント体埋入時のトルクが確認できます。

商品名	商品コード
TORQUEWRENCH	BCDI11286

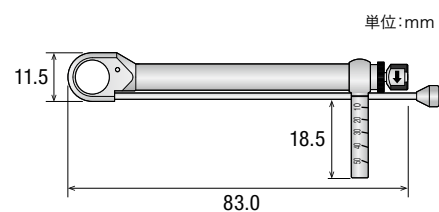

FD アダプタ

各種ドライバーWHまたはドライバーを装着し、トルクレンチで使用します。

商品名	商品コード
FD ADAPTER	BCDI11289

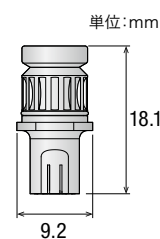

DA アダプタ

各種ドライバーWHまたはドライバーを装着し、トルクレンチで使用します。

商品名	商品コード
DA ADAPTER	BCDI11287

※ドライバーホルダーCリングが別途必要になります。

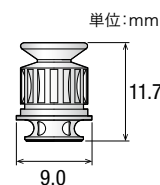

CH アダプタ

ヘキサロビューラドライバーCHまたはフレックスドライバーCHを装着し、トルクレンチで使用します。

商品名	商品コード
CH ADAPTER	BCDI11288

● 希望小売価格…15,000円

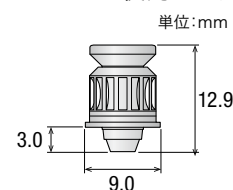

トルクレンチセット

トルクレンチ本体、DAアダプタのセットです。

商品名	商品コード
TORQUE WRENCH SET	BCDI11290

※ドライバーホルダーCリングが別途必要になります。

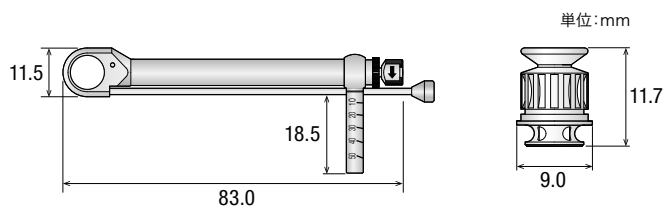

ドライバーホルダー

ヘキサロビューラドライバーWH、BLインプラントドライバーWHに装着し使用します。

商品名	商品コード
DRIVER HOLDER	BCDI11295

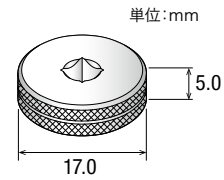

ドライバーエクステンダー

インプラント体の植立、埋入時に隣在歯等が障害となった場合、DAアダプタまたはドライバーホルダーに装着して高径を確保します。

商品名	商品コード
DRIVER EXTENDER	BCDI11296

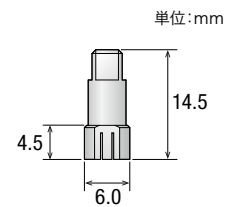

ドライバーホルダー C

コントラハンドピースに装着してインプラント体の埋入に使用します。

H	商品名	商品コード
21.1	DRIVER HOLDER C-S	BCDI11275
29.1	DRIVER HOLDER C-L	BCDI11276

(ドライバーホルダーCリング10個入) 単位:mm

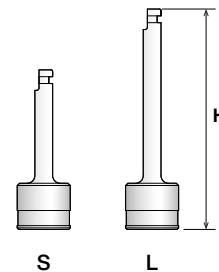

ドライバーホルダー C リング

ドライバーホルダーCに装着して使用します。

商品名	商品コード
DRIVER HOLDER C RING	BCDI11277

(30個入)

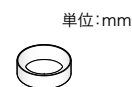

フレックスドライバー CH

コントラハンドピースまたは CHアダプタに装着し使用します。
BLスプリントアバットメント関連パーツの運搬締結に使用します。

L	商品名	商品コード
20.0	F-FLEX DRIVER-S-CH	BCDI11305
24.0	F-FLEX DRIVER-M-CH	BCDI11306
28.0	F-FLEX DRIVER-L-CH	BCDI11307
36.0	F-FLEX DRIVER-XL-CH	BCDI11308

単位:mm

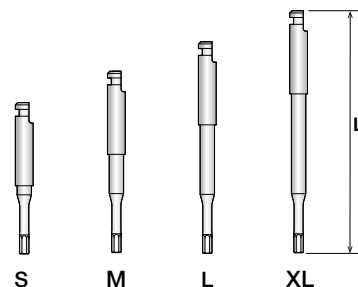

フレックスドライバー CH に使用するパーツ

- スプリントアバットメント アングルスクリュー
- シリンダースクリュー
- スプリントアバットメント用ラボスクリュー
- スプリントアバットメント用トランスファーコーピング用スクリュー

スプリントアバットメント用ドライバー

BLスプリントアバットメントの締結に使用します。

H	商品名	商品コード
20.0	FBL-SP DRIVER-S-CH	BCDI11300
22.0	FBL-SP DRIVER-M-CH	BCDI11301
24.0	FBL-SP DRIVER-L-CH	BCDI11302

単位:mm

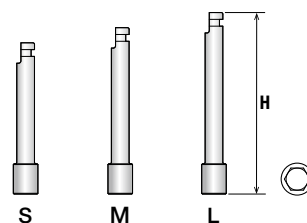

ボールアバットメントキャリアー

ボールアバットメントの運搬に使用します。

商品名	商品コード
F-BALL AB CARRIER	BCDI11311

単位:mm

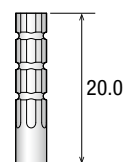

ボールアバットメントドライバー

ボールアバットメントの締結に使用します。

商品名	商品コード
F-BALL AB DRIVER-CH	BCDI11310

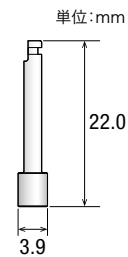

スクリューリムーバー

過大な外力等により、アバットメントスクリューが破損し、インプラント体内部に残存したアバットメントスクリューの除去に使用します。

商品名	商品コード
SCREW REMOVER	BCDI11309

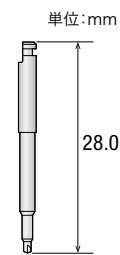

アバットメントリムーバー

BLインプラント用のアバットメント自体に損傷が無くアバットメントがインプラント体と強固に密着して取り外しが困難な場合の取り外しに使用します。

商品名	商品コード
FBL-AB REMOVER-NP-S	BCDI11340
FBL-AB REMOVER-NP-L	BCDI11341
FBL-AB REMOVER-RP-S	BCDI11342
FBL-AB REMOVER-RP-L	BCDI11343
FBL-AB REMOVER-WP-S	BCDI11344

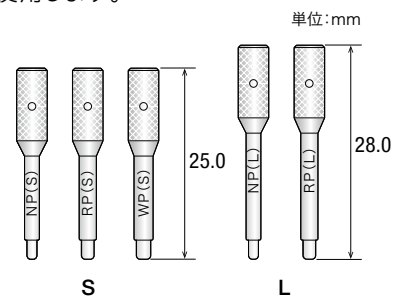

スプリントアバットメント用アバットメントリムーバー

BLインプラント用のスプリントアバットメント自体に損傷が無くアバットメントがインプラント体と強固に密着して取り外しが困難な場合の取り外しに使用します。

商品名	商品コード
FBL-SP AB REMOVER	BCDI11347
FBL-SP AB-AN REMOVER	BCDI11348

※ FBL-SP AB-AN REMOVERは、スプリントアバットメントアングル用です。

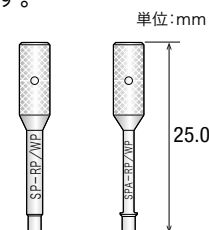

ロケーター関連

単位:mm

φ3.7/4.2 (RP) ・ φ4.7/5.2 (WP) 共通

LOCATOR アバットメントドライバーS

LOCATOR用の締結ドライバーです。

商品名	商品コード	
LOC AB DRIVER-S	BCDI11505	(未滅菌 1個入)

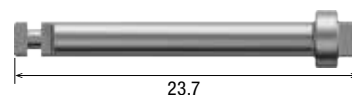

LOCATOR アバットメントドライバーL

LOCATOR用の締結ドライバーです。

商品名	商品コード	
LOC AB DRIVER-L	BCDI11506	(未滅菌 1個入)

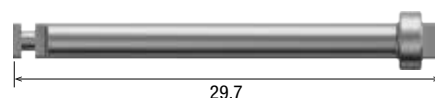

LOCATOR アングルメジャーガイド

インプラント間の角度(平行性)を計測します。

商品名	商品コード	
LOC AN MES GUIDE	BCDI11502	(未滅菌 1個入)



LOCATOR パラレルポスト

インプラント間の角度(平行性)を計測します。

商品名	商品コード	
LOC PAL POST 4P	BCDI11501	(未滅菌 4個入)



LOCATOR コアツール

LOCATOR リプレースメントメールを着脱するためのツールです。

商品名	商品コード	
LOC CORE TOOL	BCDI11500	(未滅菌 1個入)



LOCATOR ホールドスリーブ

LOCATOR コアツールに装着するアバットメントホルダーです。

商品名	商品コード	
LOC HOLD SLEEVE 4P	BCD015206	(未滅菌 4個入)



LOCATOR 印象コーピング

LOCATOR用の印象キャップです。

商品名	商品コード	
LOC IMP CAP 4P	BCD015202	(未滅菌 4個入)



LOCATOR フィメールアナログ

LOCATOR用のアナログです。

商品名	商品コード	
LOC ANALOG 4P	BCD015200	(未滅菌 4個入)



LOCATOR プロセッシングスペーサー

LOCATOR デンチャーキャップを義歯に装着する際に使用するブロックアウト用のスペーサーです。

商品名	商品コード	
LOC PR SPACER 4P	BCD015204	(未滅菌 4個入)



サージカルケース

STあるいはTPのBL、TL、1Pのインスツルメントが収納できます。

商品名	商品コード
F-SURGICAL CASE	BCDI12000

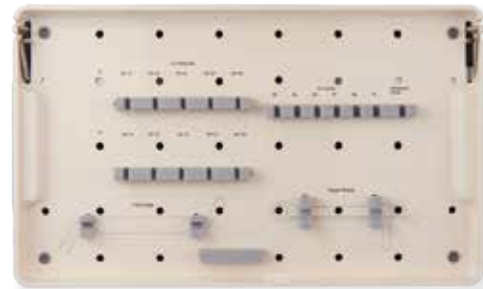

サージカルケース S

使用頻度の高いインスツルメントを選択して収納できます。

商品名	商品コード
F-SURGICAL CASE-S	BCDI12001



プロステティックケース

二次手術以降に使用するインスツルメントを収納できます。

商品名	商品コード
F-PROSTHETIC CASE	BCDI12003

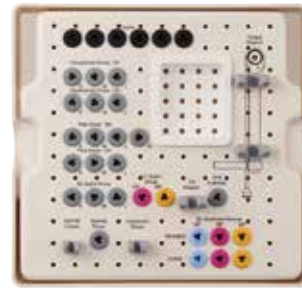

ストッパーケース

ストッパー全サイズが収納でき、サイズを選択と装着が容易になります。

商品名	商品コード
F-STOPPER CASE	BCDI12002



ストッパーピックアップ

ファイナルドリルストッパーを把持し、運搬する際に使用します。

商品名	商品コード
F-STOPPER PICK UP	BCDI12005



Osteon  関連
デジタル

スキャンゲージセット

スキャンゲージセットは、口腔内のアバットメントに装着し、口腔内スキャナー（以下IOS）でデジタル印象を採得するためのスキャン治具と関連器具のセットです。

スキャンゲージとIOSで得られたデジタル印象データを基に、オステオンデジタルジャパン株式会社ではモデルレスでロングスパンの歯科技工物を製作することが可能です。

商品名	商品コード
SCAN GAUGE SET-K	BCD015241

(FINESIA BLスプリントアバットメント用)

商品名	商品コード
SCAN GAUGE SET-NK	BCD015241

(ユニバーサル用)



セット内容

- スキャンゲージ(6サイズ/各3個)
- スキャンアナログ(3個)
- ナロースキャンボディ
- ユニバーサルドライバー
- スクリュー(8本)
- ケース/トレイ

※SCAN GAUGE SET-K には、ユニバーサルドライバーとスクリューは含まれていません。別途ご購入ください。

オステオンスキャンボディ

オステオンスキャンボディは、口腔内スキャナーによる口腔内でのスキャンニング、及び石膏模型を使用したデスクトップスキャナーでのスキャンニングの際にインプラント体またはアナログに装着して使用します。

スキャンニングで得られたデータとオステオンライブラリーにより、オステオンデジタルジャパン株式会社にて歯科技工物を製作することが可能です。

インプラントレベル用

商品名	商品コード
FBL-SC BODY-NP	BCD015250
FBL-SC BODY-RP	BCD015251
FBL-SC BODY-WP	BCD015252



スプリントアバットメント用

商品名	商品コード
FBL-SP SC BODY-ST	BCD015253
FBL-SP SC BODY-R	BCD015254



スクリュー別売



Biaxial®ドライバー

アクセスホールを傾斜させたインプラント補綴物に使用するアンギュレーション専用のスクリュードライバーです。
※Biaxialの技工物は、歯科技工指示書に従って患者様の状況に応じて製作される歯科技工物です。

商品名	商品コード
BIAXIAL DRIVER 18MM	BCDI11360
BIAXIAL DRIVER 24MM	BCDI11361
BIAXIAL DRIVER 32MM	BCDI11362

1セット<ドライバー1本 アダプター1個入り>

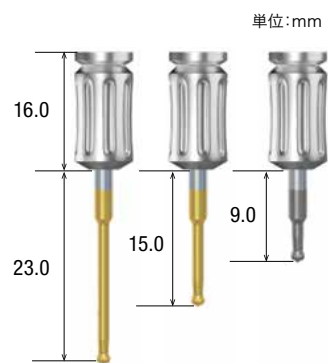

本プロダクトリストに記載されている製品は、下記の医療機器承認/届出番号を取得しています。

販売名	分類	一般的名称	承認 / 届出番号	クラス分類
FINESIA BLフィクスチャー BE	高度管理医療機器	歯科用インプラントフィクスチャー	30400BZX00158000	Ⅲ
FINESIA BL フィクスチャー ファイナタイト	高度管理医療機器	歯科用インプラントフィクスチャー	22800BZX00035000	Ⅲ
F I N E S I A B Lアバットメント	高度管理医療機器	歯科用インプラントアバットメント	22800BZX00036000	Ⅲ
FINESIA BL チタンベースアバットメント	高度管理医療機器	歯科用インプラントアバットメント	22900BZX00097000	Ⅲ
FINESIA BL ロケーターアバットメント	高度管理医療機器	歯科用インプラントアバットメント	23000BZX00355000	Ⅲ
FINESIA インプラント用手術器具	一般医療機器	歯科用インプラント手術器具	26B1X10012101122	I
FINESIA 技工用器具	一般医療機器	歯科インプラント技工用器材	26B1X10012102114	I
FINESIA 印象採得用器具	一般医療機器	歯科インプラント技工用器材	26B1X10012102115	I
歯科用トルクレンチ	一般医療機器	手術用レンチ	26B1X10012108103	I
ドライバーホルダーC	一般医療機器	ドライバ及び拔出器	26B1X10012106106	I
KM- ロケーターアタッチメント	管理医療機器	歯科用精密弾性アタッチメント	231ADBZX00021000	Ⅱ
KM- ロケーターツール	一般医療機器	歯科インプラント補綴用器具	26B1X10012110101	I
AB スクリューリムーバー	一般医療機器	ドライバ及び拔出器	26B1X10012106102	I
リムーバーキット	一般医療機器	ドライバ及び拔出器	26B1X10012106107	I
DIM アナログ	一般医療機器	歯科インプラント技工用器材	26B1X00004000268	I
オステオン KC スキャンゲージキット	一般医療機器	歯科インプラント補綴用器具	27B3X00319000003	I
オステオン KC スキャンゲージキット	一般医療機器	歯科インプラント補綴用器具	27B3X00319000004	I
ユニバーサルスキャンゲージキット	一般医療機器	歯科インプラント補綴用器具	27B3X00319000001	I
Biaxial ドライバー	一般医療機器	歯科インプラント補綴用器具	27B3X00319000002	I
ダルボプラス	管理医療機器	歯科用精密ボールアタッチメント	221AABZX00090000	Ⅱ

製造販売元：京セラ株式会社

オステオンデジタルジャパン株式会社

株式会社松風



京セラ株式会社

メディカル事業部 <https://www.kyocera.co.jp/prdct/medical/index.html>

本社 京都市伏見区竹田烏羽殿町6番地 〒612-8501
Tel:075-778-1982 Fax:075-778-1983

東京事業所 東京都港区三田三丁目5番19号(住友不動産東京三田ガーデンタワー23F) 〒108-8316
Tel:03-6364-5565 Fax:03-6364-5560

大阪事業所 大阪市淀川区宮原3丁目3-31(上村ニッセイビル9F) 〒532-0003
Tel:06-7178-1898 Fax:06-6350-8157

札幌営業所 札幌市中央区北1条西3丁目3(札幌MNビル10F) 〒060-0001
Tel:011-555-3288 Fax:011-281-6525

名古屋営業所 名古屋市中区丸の内3丁目20-17(KDX桜通ビル8F) 〒460-0002
Tel:03-6364-5565 Fax:03-6364-5560
(注)デンタル営業部のご連絡先窓口は東京事業所となります。

岡山営業所 岡山市北区磨屋町10-16(あいおいニッセイ同和損保岡山ビル4F) 〒700-0826
Tel:086-803-3625 Fax:086-225-2289

九州営業所 福岡市博多区博多駅東2丁目10-35(博多プライムイースト7F) 〒812-0013
Tel:092-452-8148 Fax:092-452-8177



www.finesia.world

■禁無断転載、複写

「FINESIA」「Relios」は、京セラ株式会社の登録商標です。

当カタログに記載の情報は2023年8月時点のものです。
当カタログについては、無断で複製、転載することを禁じます。